

NAPĘD DO BRAM GARAŻOWYCH MIDO

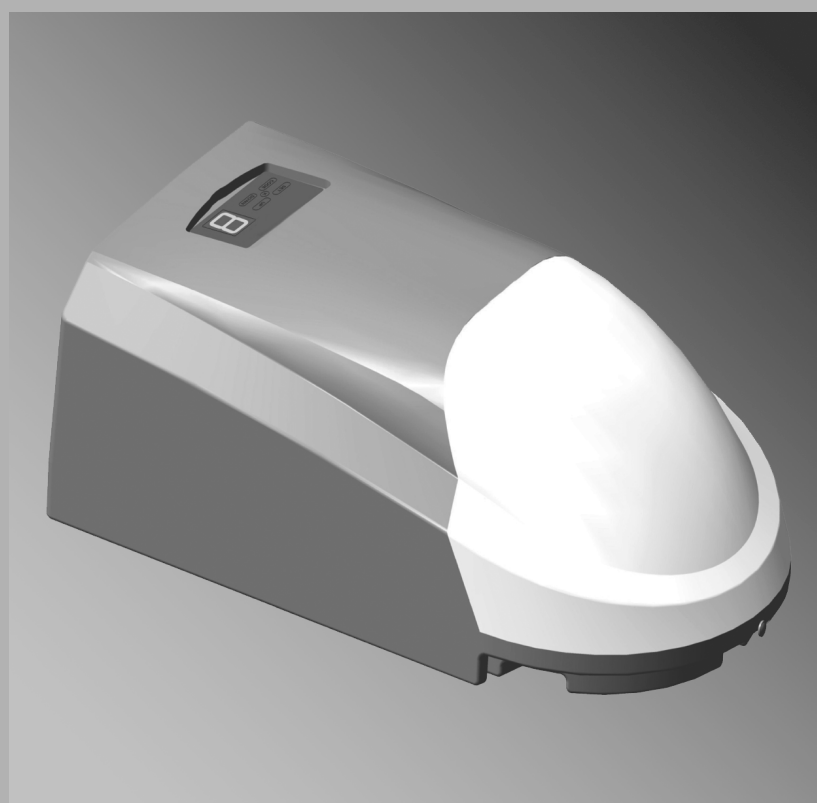

Instrukcja Instalowania i Obsługi



MIDO 600
MIDO 800
MIDO 1000

PL – strona 2

Opis i dokumentacja techniczna
Instrukcja Instalowania i Obsługi
Napęd do bram garażowych

FR – page 24

Dossier et descriptif technique
Notice de Montage et de Fonctionnement
Automatisme pour les portes de garage

SV – sida 46

Teknisk dokumentation och beskrivning
Montering och bruksanvisning
Drivenhet för garageport

EN – page 9

Technical documentation and description
Assembly and Operating Instructions
Drive unit for garage doors

RU – страница 31

Техническая документация и описание
Инструкция по монтажу и эксплуатации
Привод для гаражных ворот

DE – Seite 16

Technische Dokumentation und Beschreibung
Montage und Bedienungsanleitung
Antrieb für Garagentore

CS – strana 39

Technická dokumentace a popis
Návod k instalaci a obsluze
Pohon pro garážová vrata



SPIS TREŚCI:

1. Informacje ogólne	2
2. Terminy i definicje wg normy	2
3. Objasnienie symboli	2
4. Opis konstrukcji i dane techniczne	2
4.1. Zastosowanie i przeznaczenie	2
4.2. Zalecenia odnośnie bezpieczenstwa	2
5. Zalecenia montazowe	3
6. Wymagane warunki montazu	3
7. Instrukcja instalowania	3
7.1. Kolejnosć instalacji	3
7.2. Schemat podlaczzenia fotokomórek	4
7.3. Schemat podlaczzenia przycisku dzwonekowego	4
7.4. Schemat podlaczzenia odbiornika radiowego eL3Q	4
7.5. Bledy montazu napędu	4
8. Ochrona srodowiska	4
9. Demontaz napędu	4
10. Uwagi eksploatacyjne	4
11. Parametry techniczne napędu	4
12. Instrukcja obslugi napędu	4
13. Regulacja napędu	5
13.1. Regulacja czulości przeciążenia	5
14. Sterownik	5
14.1. Przeznaczenie i funkcja dzialania	5
14.2. Kolejnosć instalacji sterownika	5
14.3. Programowanie sterownika	5
15. Instrukcja biezacych konserwacji	6
16. Uwarunkowania gwarancyjne	7
17. Wyposazenie napędu Mido	7
18. Najczesciej zadawane pytania	8
I. Schemat podlaczzenia fotokomórek	63
II. Schemat podlaczzenia przycisku dzwonekowego	63

[A000001] 1. INFORMACJE OGÓLNE

Montażu oraz regulacji bramy może dokonać co najmniej osoba KOMPETENTNA.

[A000019] Niniejsza Instrukcja Instalowania jest dokumentacją przeznaczoną dla Profesjonalnych Instalatorów lub Osób Kompetentnych. Zawiera ona niezbędne informacje gwarantujące bezpieczne instalowanie napędu.

[A000020] Napęd i jego oddzielne elementy składowe należy instalować zgodnie z Instrukcją Instalowania i Obsługi napędu, dostarczoną przez "WIŚNIEWSKI" Sp. z o.o. S.K.A. Do instalowania napędu należy stosować tylko oryginalne elementy mocujące dostarczone wraz z napędem.

Przed przystąpieniem do prac montażowych należy zapoznać się z całą instrukcją. Proszę przeczytać uważnie niniejszą instrukcję i stosować się do jej zaleceń. Prawidłowe działanie napędu jest uzależnione w znacznym stopniu od poprawnego jego zainstalowania.

[A000021] Rysunki poglądowe mogą różnić się co do szczegółów wykonania. W niezbędnych przypadkach szczegóły te są pokazane na oddzielnych rysunkach. Instrukcja zawiera niezbędne informacje, gwarantujące bezpieczny montaż i użytkowanie, a także właściwą konserwację napędu.

Przy montażu należy przestrzegać przepisów BHP dotyczących prac: montażowych, ślusarskich, prowadzonych elektronarzędziami w zależności od zastosowanej technologii montażu, oraz należy uwzględnić obowiązujące normy, przepisy i odnośną dokumentację budowy. Podczas prac remontowych napęd należy zabezpieczyć przed odpryskami tynku, cementu, gipsu, które to mogą pozostawić plamy.

[A000022] Instrukcja Instalowania i Obsługi jest dokumentacją przeznaczoną dla właściciela napędu. Po zakończeniu montażu należy ją przekazać właścicielowi. Instrukcję należy zabezpieczyć przed zniszczeniem i starannie przechowywać. Nie można przerabiać lub usuwać żadnych elementów napędu. Może to spowodować uszkodzenie części zapewniających jego bezpieczne użytkowanie. Niedopuszczalna jest zmiana podzespołów napędu.

[A000042] Przy montowaniu napędu postępować zgodnie z zaleceniami "WIŚNIEWSKI" Sp. z o.o. S.K.A., producenta napędu i dodatkowego wyposażenia. Do podłączenia napędu używać wyłącznie oryginalnych podzespołów producenta.

[D000136] **Instrukcja obejmuje montaż napędu z wyposażeniem standardowym oraz elementami wyposażenia opcjonalnego. Zakres wyposażenia standardowego i opcjonalnego opisany jest w ofercie handlowej.**



[A000023] **OSTRZEŻENIE: Proszę uważnie przeczytać niniejszą instrukcję i stosować się do jej zaleceń. Zawiera ona niezbędne informacje, gwarantujące bezpieczny montaż i użytkowanie, a także właściwą konserwację napędu. Należy starannie przechowywać niniejszą instrukcję.**

[A000037] 2. TERMINY I DEFINICJE WG NORMY

Objasnienia znaków ostrzegawczych stosowanych w instrukcji:



Uwaga! - znak oznaczający zwrócenie uwagi.



Informacja - znak oznaczający ważną informację.



Odnosnik - znak odsyłający do określonego punktu w niniejszej instrukcji instalowania.

Profesjonalny Instalator - kompetentna osoba lub jednostka, oferująca stronom trzecim usługi w zakresie instalowania bram, łącznie z ich ulepszeniem (wg EN 12635).

Osoba Kompetentna - osoba odpowiednio wykształcona, o kwalifikacjach wynikających z wiedzy i praktycznego doświadczenia, i zaopatrzona w niezbędne instrukcje, umożliwiające prawidłowe i bezpieczne przeprowadzenie wymaganego instalowania (wg EN 12635).

Właściciel - osoba fizyczna lub prawna, która ma tytuł prawny do dysponowania bramą i ponosi odpowiedzialność za jej działanie i użytkowanie (wg EN 12635).

Książka raportowa - książka, która zawiera główne dane dotyczące określonej bramy, i w której przewidziano miejsca, gdzie mogą być umieszczone zapisy z kontroli, prób, konserwacji i wszelkich napraw lub modyfikacji bramy (wg EN 12635).

[D000137] 3. OBJAŚNIENIA SYMBOLI

Rs - rozblokowanie zamka w bramach segmentowych

Ru - rozblokowanie zamka w bramach uchylnych

Pw - przewód biały

Pr - przewód czerwony

Pg - przewód zielony

Pb - przewód brązowy

Py - przewód złoty

[A000052]

- opcja



- ręczna



- automatyczna

[D000138] 4. OPIS KONSTRUKCJI I DANE TECHNICZNE

Napęd tworzy komplet wraz z szyną jezdnią o odpowiedniej długości, która jest niezbędnym elementem do jego funkcjonowania. Napęd zamontowany jest na końcu stalowej szyny jezdnej, szyna wyposażona jest w łańcuch napędowy poruszający uchwyt, który jest zintegrowany z bramą. Napęd porusza bramę poprzez ramię mocowane z jednej strony do uchwyty łańcucha, a z drugiej do górnej części skrzydła bramy. Napęd posiada zabezpieczenie w postaci wyłączników przeciążeniowych, w przypadku natrafienia na opór podczas pracy bramy, napęd zatrzymuje się i cofa.

[D000139] 4.1. ZASTOSOWANIE I PRZEZNACZENIE

Napęd przeznaczony jest do automatycznego otwierania bram garażowych segmentowych i uchylnych przy zachowaniu ograniczeń wymiarowych zgodnie z ofertą handlową, ograniczeń czasu pracy zgodnie z niniejszą instrukcją, oraz z zachowaniem danych technicznych zgodnie z niniejszą instrukcją. Napęd przeznaczony jest do stosowania w suchych pomieszczeniach i nie może być stosowane na zewnątrz pomieszczeń.

[B000126] 4.2. ZALECENIA ODNOŚNIE BEZPIECZEŃSTWA

Minimalne poziomy zabezpieczeń krawędzi zamykającej wymagane przez PN-EN 13241-1.

Sposób uruchamiania bramy	Sposoby użytkowania		
	Przeszkolone osoby obsługujące bramę (teren niepubliczny)	Przeszkolone osoby obsługujące (teren publiczny)	Nie przeszkolone osoby obsługujące (teren publiczny)
Sterowanie czuwakowe w obecności człowieka z widokiem na bramę (wersja Totmann)	Sterowanie przyciskiem bez samopodtrzymania elektrycznego	Sterowanie przełącznikiem kluczykowym bez samopodtrzymania elektrycznego	Niedopuszczalne
Sterowanie impulsowe z widokiem na bramę (wersja Automatik)	(KLB) (BF)	(KLB) (BF)	(KLB) (BF)
Sterowanie impulsowe bez widoczności bramy (wersja Automatik)	(KLB) (BF)	(KLB) (BF)	(KLB) (BF)
Sterowanie automatyczne (wersja Automatik - automatyczne zamykanie)	(KLB) (BF)	(KLB) (BF)	(KLB) (BF)

(KLB) - zabezpieczenie głównej krawędzi zamykającej - wymagane

(BF) - bariera fotokomórek - opcja dodatkowa

(BF) - bariera fotokomórek - wymagana

[A000024] 5. ZALECENIA MONTAŻOWE

Przed montażem i uruchomieniem napędu należy dokładnie zapoznać się z wytycznymi zawartymi w niniejszej instrukcji. Należy przestrzegać zaleceń montażu i użytkowania napędu co pozwoli na jego prawidłowy montaż i zapewni długotrwałe, bezawaryjne użytkowanie. Wszystkie czynności związane z montażem bramy należy wykonać w opisanej kolejności.

[A000083] 6. WYMAGANE WARUNKI MONTAŻU

Napęd powinien być zastosowany i użytkowany zgodnie z przeznaczeniem. Dobór i stosowanie napędu powinno odbywać się na podstawie wytycznych producenta.

[B000026] Pomieszczenie przeznaczone do montażu napędu powinno być całkowicie wykończone (ściany otynkowane, wykończona posadzka). Pomieszczenie powinno być suche i wolne od szkodliwych substancji chemicznych.



Zabrania się montażu napędu w pomieszczeniu w którym będą wykonywane prace wykończeniowe (tynkowanie, gipsowanie, szlifowanie, malowanie, itp.). Zabrania się montażu napędu w strefach zagrożonych wybuchem.

Należy zapewnić odpowiednią wentylację (schnięcie) garażu. Instalowanie napędu do bramy przez profesjonalnego instalatora lub osobę kompetentną, należy wykonać zgodnie z niniejszą instrukcją.

[D000140] Wymagana jest odpowiednia nośność nadproża >500N.

[B000125] Warunki bezpieczeństwa

- Sposoby wykonania instalacji elektrycznej jak również jej zabezpieczenia przed porażeniem elektrycznym są określone przez obowiązujące normy i przepisy prawne.
- Do podłączenia napędu należy użyć przewodów dostarczonych przez „WIŚNIEWSKI” spółka z o.o. S.K.A. wraz z napędem.
- Instalacja elektryczna musi być wykonana zgodnie z przepisami obowiązującymi w danym kraju.
- Wszelkie prace elektryczne może wykonywać jedynie uprawniony instalator.
- Brama wraz z napędem musi być zgodna ze standardami PN-EN 12453, PN-EN 12604.
- Napęd MIDO spełnia wymagania dyrektyw UE:
 - dyrektywa niskonapięciowa 2006/95/WE,
 - dyrektywa maszynowa 2006/42/WE,
 - dyrektywa kompatybilności elektromagnetycznej 2004/108/EC,
 - dyrektywa RTTE 1999/5/EC.



- [C000081] **Nie wolno instalować napędu w środowisku wybuchowym. Obecność gazów lub oparów zapalnych stanowi poważne zagrożenie dla bezpieczeństwa.**
- [A000026] **Nie wolno zostawiać materiałów opakowaniowych (plastików, polistyrenu, itd.) w zasięgu dzieci, gdyż materiały takie stanowią poważne źródło zagrożenia.**

[D000144] 7. INSTRUKCJA INSTALOWANIA

Prace przygotowawcze obejmują przygotowanie instalacji elektrycznej. Orientacyjne rozmieszczenie elementów urządzenia oraz prowadzenie przewodów przedstawia rys. 2.



Instalacja elektryczna musi być wykonana zgodnie z przepisami obowiązującymi w danym kraju. Wszelkie prace elektryczne może wykonywać jedynie uprawniony instalator.

[D000145] Strop garażu do którego jest montowany napęd musi gwarantować jego bezpieczne zamontowanie. W przypadku zbyt lekkiego lub zbyt wysokiego stropu należy zamontować napęd do konstrukcji wsporczej wykonanej do odpowiednich warunków wewnątrz pomieszczenia. Niedopuszczalne jest zamontowanie wszystkich zamocowań bramy i napędu w sposób pozwalający na ich przemieszczanie podczas pracy.

[C000084] Prawidłowe działanie napędu jest uzależnione w znacznym stopniu od poprawnego jego zamontowania. „WIŚNIEWSKI” Sp. z o.o. S.K.A. dokonuje montażu na dodatkowe zlecenie klienta lub poleca autoryzowane firmy montażowe. Tylko prawidłowe zainstalowanie i konserwacja prowadzone zgodnie z instrukcją, przez kompetentne jednostki lub osoby mogą zapewnić bezpieczne i zgodne z zamierzonym działaniem napędu.

[D000146] Przed przystąpieniem do prac montażowych należy upewnić się, że brama do której montowany jest napęd jest prawidłowo zamontowana i wyregulowana, daje się lekko otwierać i zamykać. Należy również zdemontować elementy mocujące oraz części napędu które nie wymagają podłączenia do zasilania.



Napęd nie może być zastosowany do uruchamiania niesprawnej bramy. Przed przystąpieniem do prac montażowych należy odłączyć zasilanie napędu. Należy również odłączyć zasilanie akumulatorowe jeżeli takowe zostało dostarczone.

[C000085] Prawidłowe działanie napędu oraz bramy jest uzależnione w znacznym stopniu od poprawnego zamontowania napędu. Należy bezwzględnie przestrzegać zaleceń niniejszej instrukcji, aby uniknąć nieprawidłowego funkcjonowania napędu, przedwczesnego zużycia lub ewentualnej utraty gwarancji.

[D000147] W komplecie z napędem znajdują się elementy mocujące przeznaczone do montażu w betonie, w przypadku innych materiałów konieczna może być zmiana elementów mocujących na inne odpowiednie do materiałów z jakich wykonane są ściany.

[C000086] Jeżeli brama posiada drzwi przejściowe należy upewnić się, że po zamontowaniu elementy drzwi nie odstają na publiczny chodnik lub drogę.

[D000259] 7.1. KOLEJNOŚĆ INSTALACJI

- Rys.1.1. Zmontować szynę napędu w jedną całość.
 Rys.3. Montować zaczep skrzydła do bramy uchylnej „Ru”. Zaczep montować na środku skrzydła bramy.
 Rys.4. Montować zaczep skrzydła do bramy segmentowej. Zaczep montować na środku skrzydła bramy. Do bram segmentowych z obciętym górnym panelem zaczep skrzydła znajduje się w paczce z bramą.
 Rys.4.7. Dopuszczalny montaż zaczepu skrzydła do bramy segmentowej, elementy montażowe nie występują w komplecie z napędem.



Położenie otworów pod zaczep skrzydła dotyczy bram produkowanych przez „WIŚNIEWSKI” Sp. z o.o. S.K.A., dla innych bram wysokość tą należy ustalić samodzielnie.

Rys. 5-6. Trasować otwory montażowe w nadprożu pod uchwyt do nadproża. Przymocuj uchwyt do nadproża 20-150[mm] ponad wałem lub zaczepem skrzydła bramy (zależnie od wolnej przestrzeni instalacyjnej). Przymocuj metalową szynę do uchwyty za pomocą sworznia „L”. Przymocuj napęd do szyny za pomocą uchwyty „K”. Dokręcić z siłą 2 [Nm]. Zamocuj uchwyt napędu tak blisko silnika jak to możliwe, jeżeli jest wystarczająco miejsca.

Uwaga! Upewnij się, że szyna jest odpowiednio wy poziomowana.

Upewnij się, że podwieszki szyny „S” są wystarczająco mocno przymocowane do sufitu. Przymocuj szynę za pomocą metalowego podwieszenia szyny „J” (w zależności od wersji wykonania „v1” lub „v2”).

- Rys.3.1c, Rys.7. Połącz skrzydło bramy z napędem za pomocą łącznika.
 Rys.3.2e. Naciąg linki należy tak wyregulować, aby po otwarciu bramy przez napęd, rygiel zatrzymał się w prawidłowym położeniu.
 Rys.8. Przymocuj sznurek sprzęgła. Sznurek należy zamontować na wysokości nie większej niż 1800 [mm] od podłoża. Rozbłokuj napęd pociągając za linkę, spróbuj otworzyć i zamknąć bramę ręcznie. Upewnij się że nie ma oporu pomiędzy panelem bramy i prowadnicą napędu.
 Rys.9. Montować zaczep skrzydła do bramy oraz rozblokowanie zamka „Rs”. Połączyć skrzydło bramy z napędem za pomocą łącznika.
 Rys.8. W przypadku braku zasilania oraz dla ręcznego otwarcia bramy, należy rozblokować napęd za pomocą linki. Napęd jest wyposażony w ręczne rozblokowanie za pomocą linki. Pociągnij linkę, żeby rozblokować napęd bramy garażowej. Aby ponownie ustawić, zasprzęglij napęd przesunąć dźwignię, do której jest zamontowana linka, do pozycji pierwotnej. W sytuacjach, gdy nie występuje dodatkowe wejście do pomieszczenia, zaleca się stosowanie zewnętrznego rozblokowania napędu. Uchwyt linki zamontować na wysokości nie większej niż 1800 [mm] od podłoża.



- [D000273] **Rozblokowania nie można wykonywać podczas pracy napędu, może spowodować to trwałe uszkodzenie napędu. Nie wolno wieszać się na linie do rozblokowania napędu.**
- [D000274] **Należy zachować szczególną ostrożność podczas ręcznego odblokowywania napędu, otwarta brama może opaść w przypadku słabych lub pękniętych sprężyn oraz nieprawidłowego wyważenia.**

[D000149] 7.2. SCHEMAT PODŁĄCZENIA FOTOKOMÓREK

Schemat podłączenia fotokomórek do centrali sterującej został pokazany na rys.19.

[D000172] 7.3. SCHEMAT PODŁĄCZENIA PRZYCIŚKU DZWONKOWEGO

Schemat podłączenia przycisku dzwonekowego do centrali sterującej został pokazany na rys.29.

[D000151] 7.4. SCHEMAT PODŁĄCZENIA ODBIORNIKA RADIOWEGO eL3Q

Schemat podłączenia odbiornika radiowego do centrali sterującej został pokazany na rys.39.

[D000260] 7.5. BŁĘDY MONTAŻU NAPĘDU

Istnieje niebezpieczeństwo, że przy montażu napędu mogą być popełnione błędy, których można łatwo uniknąć zwracając uwagę aby:

- szyna jezdna napędu była prawidłowo zamontowana i wypoziomowana, zgodnie z danymi podanymi w niniejszej instrukcji,
- prawidłowe napięcie zasilania napędu,
- prawidłowo wyregulowany układ rozblokowania zamka,
- wszystkie części złączne muszą być prawidłowo dokręcone,

Nieprzestrzeżenie wyżej wymienionych podstawowych zaleceń może powodować trudności w prawidłowym funkcjonowaniu bramy, uszkodzenie bramy lub w konsekwencji utratę gwarancji.

[A000027] Dodatkowe wymagania

Po zakończeniu instalacji należy sprawdzić czy brama jest zaopatrzona w tabliczkę znamionową z oznakowaniem CE zgodnie z normą, a w przypadku stwierdzenia jej braku zaopatrzyć bramę w tabliczkę znamionową z oznakowaniem CE.

Po sprawdzeniu poprawności działania napędu należy przekazać właścicielowi Instrukcję Instalowania i Obsługi napędu. Etykiety ostrzegawcze należy umieścić w sposób trwały, w widocznym miejscu, w pobliżu bramy lub centrali sterującej.

[A000008] 8. OCHRONA ŚRODOWISKA**Opakowania**

Elementy opakowań (tektury, tworzywa sztuczne itp.) są zakwalifikowane jako odpadki nadające się do powtórnego przetworzenia. Przed wyrzuceniem opakowań zastosować się do miejscowych (lokalnych) regulacji prawnych dotyczących danego materiału.

Złomowanie wyrobu

Produkt składa się z wielu różnych materiałów. Większość z zastosowanych materiałów nadaje się do ponownego przetworzenia. Przed wyrzuceniem posegregować je, a następnie dostarczyć do punktu zbioru surowców wtórnych.



Przed złomowaniem zastosować się do miejscowych (lokalnych) regulacji prawnych dotyczących danego materiału.



[A000009] Pamiętaj! Zwrot materiałów opakowaniowych do obiegu materiałowego oszczędza surowce i zmniejsza powstawanie odpadów.

[A000016] Produkt został oznaczony symbolem przekreślonego kosza, zgodnie z europejską dyrektywą 2002/96/WE o zużytych sprzęcie elektrycznym i elektronicznym. Po jego zużyciu lub zakończeniu użytkowania nie może być umieszczony wraz z innymi, zwykłymi odpadami pochodzącymi z gospodarstw domowych. Użytkownik produktu jest zobowiązany do oddania go prowadzącym zbieranie zużytego sprzętu elektrycznego i elektronicznego, jak lokalne zbiórki, sklepy, punkty wytypowane przez producenta oraz odpowiednie gminne jednostki zbierania odpadów.

[D000153] 9. DEMONTAŻ NAPĘDU

Demontaż napędu należy przeprowadzić w odwrotnej kolejności do montażu. W pierwszej kolejności należy odłączyć zasilanie napędu, zamknąć i zaryglować bramę.

[D000154] 10. UWAGI EKSPLOATACYJNE

Podstawowe warunki prawidłowej eksploatacji napędu zapewniające jego długotrwałą, bezawaryjną pracę:

- chronić napęd przed czynnikami szkodliwymi dla powłok lakierniczych oraz metali, min. środkami żrącymi takimi jak kwasy, ługi, sole,
- podczas wykańczania pomieszczenia lub jego remontu należy napęd zabezpieczyć przed odpryskami tynku, farbami, rozpuszczalnikami,
- napęd należy otwierać zgodnie z dostarczoną instrukcją wraz z wyposażeniem elektrycznym,

- jeżeli podczas podnoszenia bramy występują nadmierne opory należy sprawdzić prawidłowość wyregulowania zawiasów, rolek i sprężyn, a w przypadku stwierdzenia nieprawidłowości przeprowadzić ich regulację zgodnie z Instrukcją Instalowania i Obsługi bramy,
- jeżeli w bramie zamontowane są drzwi przejściowe zabrania się podnoszenia bramy w przypadku gdy drzwi przejściowe nie są zamknięte na klucz.



W bramach napędzanych elektrycznie wyposażonych w zamek lub rygiel zalecane jest zamontowanie czujnika zamka lub rygla. W przeciwnym wypadku jeżeli siłownik jest podłączony do sieci zasilającej należy zablokować rygiel lub zamek w pozycji otwartej.

[D000261] 11. PARAMETRY TECHNICZNE

	MIDO 600	MIDO 800	MIDO 1000
Siła otwierania i zamykania	600 N	800 N	1000 N
Silnik	24V DC 80W	24V DC 80W	24V DC 100W
Sterowanie	24V DC 100W	24V DC 120W	24V DC 120W
Zasilanie	230V AC 50Hz	230V AC 50Hz	230V AC 50Hz
Moc znamionowa	165W	200W	240W
Temperatura pracy	-20 / +40 °C	-20 / +40 °C	-20 / +40 °C
Czas pracy (sprawność ED)	30%	30%	30%

Sprawność ED w (%) - czas ciągłej pracy, którą w jednostce czasu może wykonać urządzenie np. sprawność ED równa 30% oznacza, że w ciągu 10 min napęd może pracować 3 min.

[C000011] 12. INSTRUKCJA OBSŁUGI BRAMY**• Nie zastawiać obszaru ruchu bramy.**

Brama otwiera się pionowo do góry. Dlatego też na drodze otwierającej lub zamykającej się bramy nie mogą znajdować się żadne przeszkody. Należy się upewnić, że w trakcie ruchu bramy na jej drodze nie znajdują się osoby, a w szczególności dzieci lub też przedmioty.

Uwaga! Niebezpieczeństwo wypadku.

- [C000026] Zabrania się przebywania osób oraz pozostawiania samochodów lub innych przedmiotów w świetle otwartej bramy. Zabrania się przebywania, przechodzenia, przebiegania lub przejeżdżania pod poruszającą się bramą.
- Zabrania się używania skrzydła bramy do unoszenia przedmiotów lub osób. Nie pozwalać dzieciom bawić się urządzeniami. Nadajniki sterujące bramą powinny być przechowywane z dala od dzieci.

Uwaga! Niebezpieczeństwo wypadku.

- [C000042] Niniejszy sprzęt nie jest przeznaczony do użytkowania przez osoby (w tym dzieci) o ograniczonej zdolności fizycznej, czuciowej lub psychicznej, lub osoby o braku doświadczenia lub znajomości sprzętu, chyba że odbywa się to pod nadzorem lub zgodnie z instrukcją użytkowania sprzętu, przekazaną przez osoby odpowiedzialne za ich bezpieczeństwo. Należy zwracać uwagę na dzieci, aby nie bawiły się sprzętem.

Uwaga! Niebezpieczeństwo wypadku.**[C000012] Przed pierwszym otwarciem bramy należy sprawdzić prawidłowość jej zamontowania, zgodnie z Instrukcją Instalowania i Obsługi.**

Brama zamontowana jest poprawnie wtedy gdy jej skrzydło / kurtyna porusza się płynnie oraz jej obsługa jest łatwa.

[C000334] Każdorazowo przed uruchomieniem bramy należy sprawdzić czy zamek lub rygiel nie są w pozycji zamkniętej.

Uruchomienie bramy jest dopuszczalne tylko w przypadku gdy zamek i/lub rygiel są w pozycji otwartej lub brama posiada zestaw do automatycznego ryglowania.



- [C000076] **OSTRZEŻENIE: Nie zastawiać obszaru ruchu skrzydła bramy.** Podczas zamykania lub otwierania skrzydła bramy należy upewnić się, że na jego drodze nie znajdują się osoby, a w szczególności dzieci.

- [C000077] Na drodze ruchu skrzydła bramy nie mogą się żadne przeszkody.

Uwaga! Niebezpieczeństwo wypadku.

- [C000078] Otwieranie i zamykanie bramy za pomocą napędu, może odbywać się tylko jeżeli brama znajduje się w zasięgu wzroku operatora. Należy obserwować poruszającą się bramę.

Uwaga! Niebezpieczeństwo wypadku.

- [C000079] Do bramy można podejść tylko wówczas gdy całkowicie się zatrzyma (otworzy lub zamknie). Nie wolno zbliżać się do bramy w trakcie jej ruchu.

Uwaga! Niebezpieczeństwo wypadku.

- [C000080] Nadajniki zdalnego sterowania, nadajniki lub inne urządzenia sterujące do uruchamiania bramy należy przechowywać w miejscach niedostępnych dla dzieci, aby zapobiec przypadkowemu uruchomieniu. Nie pozwalać dzieciom bawić się urządzeniami. Nadajniki należy przechowywać w miejscach suchych, nie zawilgoconych.

Uwaga! Niebezpieczeństwo wypadku.

- [C000082] Jeżeli przewód zasilający nieodłączalny ulegnie uszkodzeniu, to powinien być zastąpiony przewodem lub zespołem przewodów o identycznych parametrach, dostępnym u wytwórcy lub w specjalistycznym zakładzie naprawczym.
- [C000083] Napęd z brama posiadającą drzwi przejściowe może być uruchomiony tylko gdy drzwi przejściowe są zamknięte. Drzwi przejściowe muszą być zaopatrzone w wyłącznik krańcowy.
- [D000141] Należy zachować szczególną ostrożność podczas ręcznego rozblokowywania napędu, otwarta brama może opaść w wypadku słabych lub pękniętych sprężyn oraz nieprawidłowego wyważenia.

Uwaga! Niebezpieczeństwo wypadku.

- [D000142] Przy wszelkich pracach konserwacyjnych oraz przeglądach bramy odłączyć zasilanie napędu. Należy również odłączyć zasilanie akumulatorowe jeżeli takowe zostało dostarczone.
- [D000143] Nie wolno celowo blokować ruchu bramy lub napędu. Nie wolno wkładać palców oraz innych elementów w szynę jezdną.

Uwaga! Niebezpieczeństwo wypadku.

[D000262] **Brama otwierana ręcznie:**

W przypadku braku zasilania oraz dla ręcznego otwarcia bramy, należy rozblokować napęd za pomocą linki. Napęd jest wyposażony w ręczne zwalnianie sprężęła za pomocą linki. Pociągnij linkę, żeby rozblokować napęd bramy garażowej (rys. 8).

Aby ponownie zablokować (zasprężlić) napęd przesunąć dźwignię, do której jest zamontowana linka, do pozycji pierwotnej. W sytuacjach, gdy nie występuje dodatkowe wejście do pomieszczenia, zaleca się stosowanie zewnętrznego rozblokowania napędu. Uchwyt linki zamontować na wysokości nie większej niż 1800 [mm] od podłoża.



- [D000273] **Rozblokowania nie można wykonywać podczas pracy napędu, może spowodować to trwałe uszkodzenie napędu. Nie wolno wieszać się na linie do rozblokowania napędu.**
- [D000274] **Należy zachować szczególną ostrożność podczas ręcznego odblokowywania napędu, otwarta brama może opaść w przypadku słabych lub pękniętych sprężyn oraz nieprawidłowego wyważenia.**

[D000263] **Brama z napędem elektrycznym:**

Otwieranie i zamykanie bramy z napędu odbywa się przez naciśnięcie przycisku na nadajniku zdalnego sterowania.



[C000092] **W przypadku prac wykończeniowych lub remontowych związanych ze zmianą poziomu posadzki lub demontażem i ponownym montażem bramy, należy sprawdzić i wyregulować położenie wyłączników krańcowych.**

[D000159] **13. REGULACJA NAPĘDU**

- Po zakończonym montażu należy sprawdzić parametry ruchowe napędu oraz sprawdzić działanie wyłącznika przeciążeniowego. Brama w przypadku natrafienia na przeszkodę o wysokości 50 [mm] od posadzki powinna zatrzymać się, a następnie cofnąć.

Uwaga! Niebezpieczeństwo wypadku.

- Należy upewnić się, że napęd zatrzymuje się podczas otwierania, w przypadku obciążenia skrzydła bramy masą 20 [kg], utwierdzonej centralnie w dolnej krawędzi bramy.

Uwaga! Niebezpieczeństwo wypadku.

- Regulacji parametrów sterownika napędu należy przeprowadzić zgodnie z załączoną instrukcją sterownika. Regulacji parametrów ruchowych bramy należy przeprowadzić zgodnie z Instrukcją Instalowania i Obsługi bramy.

[D000264] **13.1. REGULACJA CZUŁOŚCI PRZECIĄŻENIA**

- Co najmniej raz w miesiącu sprawdzić regularnie parametry ruchowe bra-

my i napędu oraz sprawdzić zadziałanie wyłącznika przeciążeniowego. Brama w przypadku natrafienia na przeszkodę o wysokości 50 [mm] od posadzki powinna zatrzymać się, a następnie cofnąć. Podczas ustawień położenia krańcowych, napęd dokonuje samoregulacji siły przeciążenia (regulację czułości przeciążenia można dokonać ręcznie zgodnie z instrukcją sterownika). Ustawiana siła wyłącznika przeciążeniowego powinna być minimalną siłą przy której brama wykonuje pełny cykl otwarcia/zamknięcia. Siła dynamiczna głównej krawędzi zamykającej nie może przekraczać 400 [N] wg normy PN-EN 12453.

- Nacisk i siłę ciągu bramy należy tak ustawić aby nie dopuścić do uszkodzenia przedmiotów i zranienia ludzi (sposób ręcznej regulacji siły wyłączników przeciążeniowych jest opisany w instrukcji sterownika).

Uwaga! Niebezpieczeństwo wypadku.

[D000265] **14. STEROWNIK**

14.1. PRZEZNACZENIE I FUNKCJA DZIAŁANIA

Zalety sterownika:

- Łagodny start i stop, co zwiększa żywotność bramy.
- Sterowanie za pomocą pilotów z kodem dynamicznie zmiennym na częstotliwość 433,92MHz lub przycisków umieszczonych w centrali sterującej.
- Automatyczny dobór parametrów pracy.
- Fotokomórki.
- Automatyczne zamykanie.
- Regulacja czułości przeciążenia.
- Oświetlenie diodami LED.
- Cyfrowy wyświetlacz.
- Sekwencyjne sterowanie bramą.
- Prosta procedura instalacji i programowania.

Sterowanie napędu odbywa się poprzez zaprogramowany przycisk nadajnika (pilota).

Fotokomórki jest to dodatkowy element zabezpieczenia, który należy podłączyć do sterowania. Zwiększa on bezpieczeństwo użytkownika przed najechaniem bramy na pojazd, osobę lub przedmiot znajdujący się w jej świetle.

Automatyczne zamykanie wymaga zastosowania fotokomórek dla bezpieczeństwa użytkownika, (aby brama nie zamknęła się, gdy w jej świetle wjazd jest przeszkodą!). Należy aktywować funkcję w sterowniku.

Czułość przeciążenia jest to niezbędny element zabezpieczenia przed zgnieceniem elementów znajdujących się w świetle bramy, dodatkowo ochronia silnik i cały mechanizm napędowy bramy przed uszkodzeniem. Siła dynamiczna głównej krawędzi zamykającej nie może przekraczać 400 [N] wg normy PN-EN 12453.

[D000266] **14.2. KOLEJNOŚĆ INSTALACJI STEROWNIKA**

1. Upewnia się, że automat w raz z jego całym oprzyrządowaniem został prawidłowo zainstalowany (zamocowany), a jego uruchomienie nie stanowi zagrożenia dla bezpieczeństwa.
2. Włączyć zasilanie główne napędu.
3. Ustalić położenie górnego i dolnego wyłącznika krańcowego.
4. Uruchamia się cykl automatyczny dla wykonania pełnego otwarcia i zamknięcia w celu samoregulacji czułości przeciążenia. W razie konieczności zmienić czułość wykrywania przeszkody. Siła dynamiczna głównej krawędzi zamykającej nie może przekraczać 400 [N] wg normy PN-EN 12453.
5. Położenie zamknięcia należy wyregulować w sposób umożliwiający swobodne ryglowanie wózka jezdnego do zaczepu łańcucha, podczas ręcznego zamknięcia bramy (rys.8)
6. Sprawdzić położenie zamknięcia i otwarcia bramy.
7. Sprawdzić poprawność działania i pracy automatu.

[D000267] **14.3. PROGRAMOWANIE STEROWNIKA**

Programowanie napędu odbywa się przy pomocy przycisków „SET”, „CODE”, „UP”, „DOWN”, znajdujących się na obudowie napędu oraz cyfrowego wyświetlacza. Programowanie należy przeprowadzić, gdy brama jest w pozycji zamknięcia.

1. Otwieranie/zamykanie samouczenie.

Naciśnij przycisk „SET” i przytrzymaj dopóki na wyświetlaczu nie pokaże się cyfra „1”. Wtedy ustaw górne położenie krańcowe płaszcza bramy przez naciśnięcie i przytrzymanie przycisku „UP”. Naciśnij przycisk „SET” po czym wyświetli się automatycznie cyfra „2”. Ustaw dowolne położenie krańcowe płaszcza bramy przez naciśnięcie i przytrzymanie „DOWN”. Przyciskami „UP” i „DOWN” ustaw ostateczne dolne położenie i zatwierdź przyciskiem „SET”. Następnie napęd wykona pełen cykl (otwarcie/zamknięcie) automatycznie dobierając parametry pracy. Napęd będzie automatycznie pracował w cyklu z ustawionymi pozycjami krańcowymi otwierania i zamykania oraz zapamięta siłę przeciążenia.

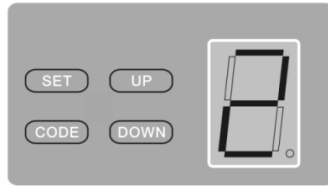
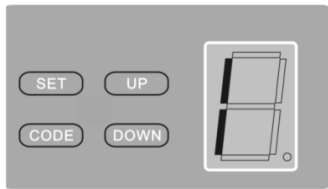

2. Programowanie nadajnika (pilota).

Naciśnij przycisk „CODE” i przytrzymaj dopóki na wyświetlaczu nie pojawi się kropka (rys.A). Następnie naciśnij dowolny przycisk na nadajniku (pilocie), kropka zniknie z wyświetlacza. Naciśnij ponownie przycisk, kropka szybko zacznie pulsować na wyświetlaczu (rys.B), a następnie zgaśnie. Wtedy nadajnik jest zaprogramowany. Można zaprogramować maksymalnie do 20 nadajników.

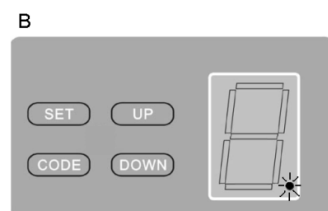
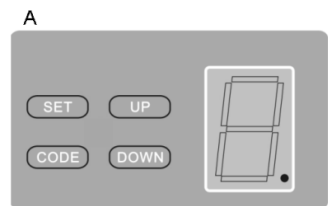

3. Kasowanie z pamięci nadajników.

Naciśnij przycisk „CODE” i przytrzymaj dłużej niż 8 [s] dopóki na wyświetlaczu nie pojawi się „C”, wszystkie nagromadzone kody zostaną skasowane.

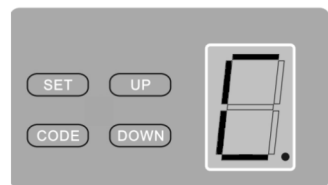

4. Regulacja czułości przeciężenia.

Naciśnij przycisk „SET” i przytrzymaj dopóki na wyświetlaczu nie pojawi się „3”. To tryb ustawiający czułość. Naciśnij przycisk „UP” aby zwiększyć czułość lub przycisk „DOWN” aby zmniejszyć czułość. Maksymalna czułość wynosi „3” a minimalna „1”. Naciśnij przycisk „SET” dla zatwierdzenia.

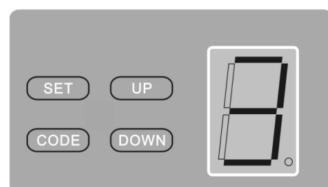

5. Automatyczne zamykanie.

Naciśnij przycisk „UP” i przytrzymaj dopóki na wyświetlaczu pojawi się „-”. Naciśnij przycisk „UP” jeszcze raz, czas automatycznego zamykania wzrośnie do 1 minuty, maksymalny czas to 9 minut (skok co 1 minutę). Kod automatycznego zamykania będzie wyłączony kiedy na wyświetlaczu pojawi się „0”. Naciśnij „SET”, aby potwierdzić. Automatyczne zamykanie wymaga zastosowania fotokomórek.

Aby zmienić czas zamykania należy ponownie uruchomić procedurę programowania automatycznego zamykania.

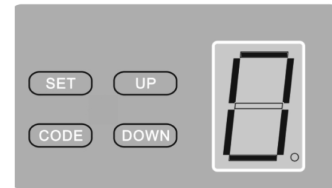

6. Ustawienie fotokomórek.

Naciśnij przycisk „DOWN”, i przytrzymaj dopóki na wyświetlaczu nie pojawi się „I” (rys.A), naciśnij „UP” i na wyświetlaczu pojawi się „H” (rys.B), funkcja fotokomórek jest dostępna. Następnie należy nacisnąć przycisk „SET” aby potwierdzić. Gdy jest połączenie świeci się czujnik podczerwieni. Fotokomórki powinny być wyposażone w styki normalnie zamknięte. Funkcja fabrycznie jest nieaktywna.

Aby wyłączyć funkcję fotokomórek należy nacisnąć i przytrzymać przycisk „DOWN”, na wyświetlaczu pojawi się „H”, ponownie nacisnąć przycisk „DOWN”, na wyświetlaczu pojawi się „I”, następnie należy nacisnąć przycisk „SET” aby potwierdzić.

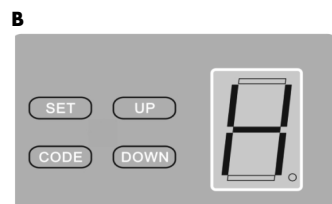
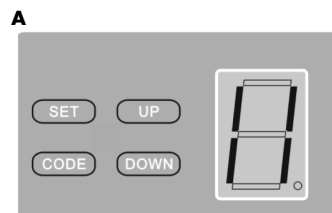

Należy wyłączyć funkcję fotokomórek jeżeli nie są podłączone.

[D000164] 15. INSTRUKCJA BIEŻĄCYCH KONSERWACJI

Czynności możliwe do wykonania przez Właściciela po dokładnym zapoznaniu się z instrukcją dostarczoną wraz z napędem:

Co najmniej raz na trzy miesiące należy we własnym zakresie przeprowadzać bieżące przeglądy napędu w czasie których należy:

- sprawdzić dokręcenie i prawidłowe zamocowanie wszystkich części złącznych,
- w przypadku stwierdzenia jakichkolwiek usterek należy je bezwzględnie usunąć,
- przynajmniej raz na 12 miesięcy należy wymienić baterie zasilające nadajniki, w bramach z napędem elektrycznym sprawdzić prawidłowość wyregulowania wyłączników krańcowych,
- w bramach z napędem elektrycznym raz na miesiąc sprawdzić prawidłowość działania zabezpieczeń elektrycznych (jeżeli są stosowane):
 - fotokomórek - poprzez zasymulowanie warunków pracy - po przecięciu promienia świetlnego brama powinna się zatrzymać i cofnąć. Należy utrzymywać je w czystości.
 - wyłącznika przeciężeniowego - brama powinna zatrzymać się i cofnąć, gdy skrzydło dotknie przedmiot o wysokości 50 [mm], umieszczony na podłodze. W razie potrzeby wyregulować i sprawdzić ponownie, gdyż zła regulacja może spowodować wypadek.
 - czujnik zamknięcia drzwi przejściowych - gdy drzwi przejściowe są otwarte brama nie powinna się uruchomić,
- sprawdzić działanie rozblokowania ręcznego napędu,
- przynajmniej raz na 6 miesięcy należy przeprowadzać kontrolę i konserwację mocowania napędu, w przeciwnym wypadku istnieje niebezpieczeństwo, że napęd nie będzie działał prawidłowo,
- w przypadku stwierdzenia nieprawidłowego działania zabrania się użytkowania napędu, uszkodzona instalacja elektryczna lub nieprawidłowo wyważona brama mogą spowodować obrażenia
- nie zaleca się smarowania elementów ruchomych automatu,
- obudowę napędu należy czyścić czystą wodą z dodatkiem łagodnych detergentów,

- urządzenie sterujące oraz napęd należy chronić przed działaniem szkodliwych środków żrących takich jak: ługi, kwasy itp.
- zwracać uwagę, aby gałęzie lub krzewy nie kolidowały z ruchem bramy.

[D000268] **Czynności możliwe do wykonania przez wykwalifikowanego, przeszkolonego personel posiadający odpowiednie uprawnienia:**

- co najmniej raz na sześć miesięcy należy przeprowadzać przeglądy napędu w czasie których należy:
 - sprawdzić dokręcenie i prawidłowe zamocowanie wszystkich części złącznych,
 - w przypadku błędów w pracy napędów elektrycznych należy odłączyć napęd od zasilania elektrycznego na 20 sekund i ponownie załączyć,
 - sprawdzić stan drzwi przejściowych - w przypadku koniecznym przeprowadzić regulację,
- w przypadku stwierdzenia jakichkolwiek usterek należy je bezwzględnie usunąć,
- przeprowadzać kontrolę instalacji elektrycznej, w szczególności sprawdzić należy przewody elektryczne.
- sprawdzać wszystkie zamocowania wykonania podczas montażu, pod kątem zużycia, zniszczenia lub braku równowagi.
- w przypadku stwierdzenia nieprawidłowego działania zabrania się użytkowania bramy, uszkodzona instalacja elektryczna lub nieprawidłowo wyważona brama mogą spowodować obrażenia,
- wszystkie czynności należy przeprowadzić zgodnie z IliO bramy,
- przeprowadzić kontrolę zadziałania wyłącznika przeciążeniowego, fotokomórek.

[D000166] **Czynności możliwe do wykonania wyłącznie przez autoryzowany serwis "WIŚNIEWSKI" Sp. z o.o. S.K.A.:**

- wszelkie przeróbki napędu,
- naprawy podzespołów elektrycznych.



Przy wszelkich pracach konserwacyjnych oraz przeglądach bramy odłączyć zasilanie napędu. Należy również odłączyć zasilanie akumulatorowe jeżeli takowe zostało dostarczone.

[A000011] Wszystkie czynności wykonać zgodnie z niniejszą Instrukcją Instalowania i Obsługi bramy. Wszelkie uwagi i zalecenia przekazać właścicielowi bramy w formie pisemnej, np. zanotować w książce raportowej bramy lub karcie gwarancyjnej i przekazać właścicielowi bramy.

Po wykonaniu przeglądu potwierdzić jego przeprowadzenie wpisem w książce raportowej lub karcie gwarancyjnej bramy.

[D000135] **16. UWARUNKOWANIA GWARANCYJNE**

Na produkt udzielana jest gwarancja na ogólnych warunkach gwarancji "WIŚNIEWSKI" Sp. z o.o. S.K.A. Gwarancja nie obejmuje zakłóceń w pracy urządzenia sterującego spowodowanych silnym polem magnetycznym pochodzącym ze znajdujących się w pobliżu urządzeń energetycznych lub radiowych. Dokonywanie jakichkolwiek zmian konstrukcyjnych oraz stosowanie nieoryginalnych części powoduje utratę gwarancji.

Gwarancja nie obejmuje czynności, które powinien wykonać sam użytkownik, określony w Instrukcji Instalowania i Obsługi bramy.

Z gwarancji wykluczone są szkody spowodowane:

- niefachowy montaż i podłączenie,
- wpływ czynników zewnętrznych takich jak: ogień, woda, anormalne warunki środowiska,
- uszkodzenia mechaniczne związane z wypadkiem, upadkiem, zderzeniem
- zniszczenie z powodu niedbalstwa lub zuchwałstwa,
- wady konserwacji,
- naprawy wykonane przez niewykwalifikowane osoby,
- zastosowanie części obcego pochodzenia,
- normalne zużycie elementów, np.
 - bezpiecznik.

[A000030] **"WIŚNIEWSKI" Sp. z o.o. S.K.A. zastrzega sobie prawo dokonywania zmian konstrukcyjnych wynikających z postępu technicznego nie zmieniających funkcjonalności wyrobu bez powiadomienia.**

Wprowadzane zmiany konstrukcyjne będą każdorazowo poddane badaniom mającym na celu potwierdzenie zgodności z dyrektywami Unii Europejskiej.

Dokumentacja jest własnością "WIŚNIEWSKI" Sp. z o.o. S.K.A. Kopiowanie, odwzorowywanie i wykorzystywanie w całości lub w części bez pisemnej zgody właściciela jest zabronione.

[D000284] **17. WYPOSAŻENIE NAPĘDU MIDO**

Oznaczenie	Nazwa elementu	Ilość
A	Uchwyt płaszcza bramy	1
B	Uchwyt do nadproża	1
C	Sznurek sprzęgła	1
D	Gatka sznurka	1
E	Zawleczka \varnothing 1.8x38	3
F	Śruba ze łbem sześciokątnym \varnothing 6x14	4
G	Śruba ze łbem sześciokątnym \varnothing 8x16	4
H	Sworzeń \varnothing 8x25	2
I	Podkładka \varnothing 6	4
J	Podwieszenie prowadnicy (szyny)	1
K	Uchwyt napędu	2
L	Sworzeń \varnothing 8x90	1
M	Nakrętka \varnothing 6	4
N	Nakrętka \varnothing 8	4
O	Nadajnik	1
R	Nakrętki motylkowe \varnothing 6	4
S	Podwieszki szyny	2
T	Łącznik prosty	1
U	Naklejka ostrzegawcza	1
W	Wkręt \varnothing 6,3x16	4
Y	Wkręt do drewna 8x70	4
Z	Koszulka 10x60	4
A1	Podkładka sprężynująca \varnothing 6	4

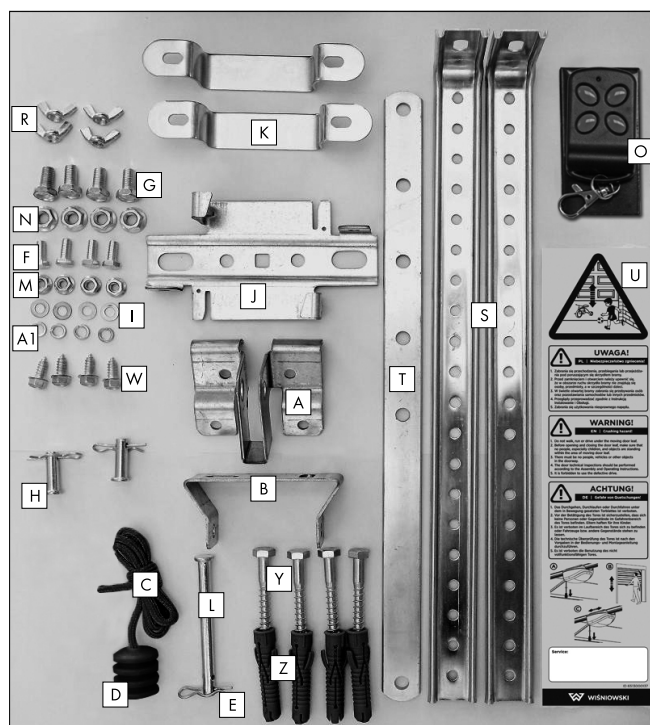

[D000271] 18. NAJCZĘŚCIEJ ZADAWANE PYTANIA

Przyczyna	Rozwiązanie
Nie świeci dioda na nadajniku (pilocie)	<ul style="list-style-type: none"> Wymienić baterie, ewentualnie należy wymienić nadajnik.
Sterowanie nie reaguje na sygnał od sprawnego nadajnika (pilota)	<ul style="list-style-type: none"> Sprawdzić zasilanie sterownika Zaprogramować nadajnik.
Sterowanie działa poprawnie, brama nie porusza się	<ul style="list-style-type: none"> Sprawdzić czy łańcuch jest zazębiony z zębatką Sprawdzić zadziałanie ręcznego rozblokowania napędu.
Napęd po najechaniu na przeszkodę nie zatrzymuje się	<ul style="list-style-type: none"> Sprawdzić poprawność regulacji siły przeciążenia.
Napęd po uruchomieniu od razu zatrzymuje się	<ul style="list-style-type: none"> Sprawdzić poprawność regulacji siły przeciążenia.
Brama nie zatrzymuje się w pozycji otwartej/zamkniętej	<ul style="list-style-type: none"> Sprawdzić działanie wyłączników krańcowych.
Napęd otwiera się, nie zamyka, podłączono fotokomórki	<ul style="list-style-type: none"> Sprawdzić podłączenie fotokomórek. Sprawdzić fotokomórki.
Przy końcowej fazie zamykania brama otwiera się	<ul style="list-style-type: none"> Sprawdzić działanie wyłączników krańcowych. Sprawdzić poprawność regulacji siły przeciążenia.
Przy końcowej fazie otwierania brama zamyka się	<ul style="list-style-type: none"> Sprawdzić działanie wyłączników krańcowych Sprawdzić poprawność regulacji siły przeciążenia.

W razie jakichkolwiek wątpliwości lub nie ustąpienia przyczyny należy skontaktować się z autoryzowanym punktem serwisowym.

TABLE OF CONTENTS:

1. General information 9
 2. Terms and definitions according to the norms 9
 3. Symbols meaning 9
 4. Build description and technical specification 9
 4.1. Application and designation 9
 4.2. Safety guidelines 9
 5. Installation guidelines 9
 6. Required installation conditions 9
 7. Installation instructions 10
 7.1. Installation sequence 10
 7.2. Photocells circuit diagram 10
 7.3. Bell-push circuit diagram 10
 7.4. El3Q radio receiver circuit diagram 10
 7.5. Drive installation errors 10
 8. Environment protection 10
 9. Dismantling the drive 11
 10. Operation issues 11
 11. Technical parameters 11
 12. Door instruction manual 11
 13. Drive adjustment 11
 13.1. Overload sensitivity adjustment 12
 14. Controller 12
 14.1. The intended use and operation principle 12
 14.2. Controller installation sequence 12
 14.3. Controller programming 12
 15. Routine maintenance instructions 13
 16. Warranty terms 13
 17. The equipment of the MIDO drive 14
 18. FAQ 15

[A000001] **1. GENERAL INFORMATION**

The door can be installed and adjusted by at least a COMPETENT person.
 [A000019] This Assembly Instruction is intended for professional installers or other competent persons. It provides necessary information on safe installation of the drive unit.
 [A000020] The drive and its components have to be installed in line with the drive Installation & Operation Manual supplied by "WIŚNIEWSKI" Sp. z o.o. S.K.A. Only original fixing parts, supplied with the drive, may be used to install the drive. Read this manual before proceeding with the installation works. Read this manual carefully and follow the guidelines in it. Correct drive operation to a large degree depends on its correct installation.
 [A000021] Drawings may differ in build details. When necessary, such details are presented in separate drawings. This instruction provides the necessary information on a safe installation, usage and maintenance of the drive.
 When proceeding with the installation, follow the safety rules on the following: installation works, fitting works, and usage of electric tools applicable to the installation method selected. Current norms, regulations and the construction documentation should be followed too. In maintenance protect the drive from plaster, cement and gypsum spalls likely to leave stains.
 [A000022] Assembly and Operating Instruction is intended for the drive owner. When the installation is complete, this manual should be issued to the owner. It should be kept carefully and be protected against damage. No elements of the drive may be modified or removed. Doing so may influence its safe operation. Changing drive subassemblies is forbidden.
 [A000042] When installing the drive, follow the guidelines of "WIŚNIEWSKI" Sp. z o.o. S.K.A., the manufacturer of both the drive and the accessories. In connecting the drive, only original subassemblies may be used.
 [D000136] **This book covers installation of the drive with standard and optional accessories. Standard and optional equipment ranges are listed in the commercial offer.**



[A000023] **WARNING: Read this manual carefully and follow the instructions. It provides the necessary information on a safe installation, usage and maintenance of the drive. Keep this instruction with due care.**

[A000037] **2. TERMS AND DEFINITIONS ACCORDING TO THE NORMS**

Meaning of safety pictograms used in this book:



Important - a sign to draw your attention.



Information - a sign meaning an important bit of information.



Reference - a sign referring you to another place in this book.

Professional installer - a competent person or business unit who/which offers door installation and enhancement services (as in EN 12635).

Competent person - a person with a relevant training record, possessing skills based on his/her knowledge and experience, and familiar with the necessary instructions to proceed with the installation properly and safely (as in EN 12635).

Owner - a natural or legal person entitled to dispose of the door and responsible for its operation and usage (as in EN 12635).

Report book - a book with main data of a particular door and blanks for inspections, tests and maintenance entries, as well as repairs and modifications reports (as in EN 12635+A1).

[D000137] **3. SYMBOLS MEANING**

- Rs - unlocking in sectional doors
- Ru - unlocking in up-and-over doors
- Pw - white wire
- Pr - red wire
- Pg - green wire
- Pb - brown wire
- Py - yellow wire

[A000052]

- option - manual - automatic

[D000138] **4. BUILD DESCRIPTION AND TECHNICAL SPECIFICATION**

The drive makes a set with a slide rail of a relevant length which is necessary for its correct operation. It is mounted on the end of a steel slide rail. The rail is equipped with a driving chain which drives a catch. The catch is integrated with a door. The operator drives the door via an arm fastened to the chain holder from one side, and to the door leaf top part on the other side. The drive is protected with overload switches; when the door leaf meets resistance on the way, the drive will stop and reverse.

[D000139] **4.1. APPLICATION AND DESIGNATION**

The drive is used to open automatic sectional and up-and-over garage doors, with dimensional limits specified in the commercial offer, as well as operation time limits and technical specifications from this instruction. The drive is intended for dry rooms, and it may not be applied outdoors.

[B000126] **4.2. SAFETY GUIDELINES**

Minimum safety levels provided in the door closing edge as required by PN-EN 13241-1.

Door activation method	Usage		
	Trained door operators (private premises)	Trained door operators (public premises)	Not trained door operators (public premises)
Deadman control with the view of the door (the Tolmann version)	Push-button control without electrical latching	Key-switch control without electrical latching	Unacceptable
Pulse control with the view of the door (the Automatik version)			
Pulse control without the view of the door (the Automatik version)			
Automatic control (the Automatik version - automatic closing)			

- main closing edge protection - required
- photocells barrier - optional
- photocells barrier - obligatory

[A000024] **5. INSTALLATION GUIDELINES**

Read these guidelines before proceeding with installing and starting up the drive. Follow the drive installation and usage guidelines for a long and efficient usage. The order of the installation steps must be followed too.

[A000083] **6. REQUIRED INSTALLATION CONDITIONS**

The drive unit should be applied and used as intended. Selection and application of the drive should follow the manufacturer's guidelines.
 [B000026] The room where the drive fitting is planned should be finished completely (plastered walls, finished floor). It should be also dry and free of any harmful chemicals.



Installing the operator in a room which requires more working (plastering, gypsum works, grinding, painting, etc.) is not allowed. Installing the drive in an explosion risk area is not allowed.

A proper garage ventilation should be provided (drying). The drive is to be installed by a professional installer or other competent person only and in line with this instruction.

[D000140] The required header capacity is >500N.

[B000125] Safety conditions

- The wiring system and the electric shock protection installations are defined by current norms and regulations.
- When installing the drive, the wires delivered by "WIŚNIOWSKI" Sp. z o.o. S.K.A. with the drive should be used.
- Electrical wiring must be executed according to local regulations.
- Only a qualified installer may perform electrical works.
- The door and the drive unit must comply with PN-EN 12453, and PN-EN 12604 standards.
- MIDO drive complies with the following EU directives:
 - Low Voltage Directive 2006/95/EC
 - Machine Directive 2006/42/EC
 - Electromagnetic Compatibility Directive 2004/108/EC
 - Radio and Telecommunications Terminal Equipment Directive 1999/5/EC.



- [C000081] **The drive must not be installed in an explosion risk environment. Presence of flammable gases and vapours is a major risk factor.**
- [A000026] **Keep the packaging (plastics, polystyrene, etc.) out of the reach of children.**

[D000144] 7. INSTALLATION INSTRUCTIONS

Preparatory activities include preparation of the wiring system. A rough layout of the device components and wire arrangement is presented in figure 2.



Electrical wiring must be made by local regulations. Only a qualified installer may perform electrical works.

[D000145] Garage ceiling must provide safe installation of the drive. If the ceiling is too light or too high, then it should be mounted on a support structure adequate to the room conditions. Mounting the door or the drive fixing elements in a way that allows their dislocation during operation is not allowed.

[C000084] Correct drive operation to a large degree depends on its correct installation. On an extra order, "WIŚNIOWSKI" Sp. z o.o. S.K.A. performs installation itself or recommends authorised installation companies. Only installation and maintenance done by competent persons or companies, in line with this instruction, may guarantee safe and intended operation of the drive.

[D000146] Before drive installation, make sure that the door the drive is mounted on has been mounted and adjusted correctly and opens and closes easily. Also dismantle the fixing parts and the drive components which do not require power supply.



The drive must not be installed with a non-operational door. Disconnect the drive from power source before proceeding with the installation works. Also a battery power supply should be disconnected if it has been delivered.

[C000085] Correct operation of the door and the drive unit to a large extent depends on the drive correct installation. To avoid malfunctioning, premature wear or warranty loss of the drive, this instruction has to be strictly followed.

[D000147] The drive is delivered with fixing elements to apply to concrete; for walls made of other materials different fixing elements may be required.

[C000086] If a wicket door is fitted in the garage door you must check if the fixed elements do not protrude into a public pavement or road.

[D000259] 7.1. INSTALLATION SEQUENCE

- Fig.1.1. Assemble all the elements of the drive unit rail.
- Fig.3. Install the catch plate for the "Ru" up-and-over door leaf. The catch plate is mounted in the middle of the door leaf.
- Fig.4. Install the catch plate for the sectional door. The catch plate is mounted in the middle of the door leaf. In the sectional doors with the top panel cut, the leaf catch plate is delivered with the door.
- Fig.4.7. Acceptable installation of a sectional door leaf catch plate; fixing elements are not delivered with the drive.



The presented holes level for the door leaf catch plate applies to doors manufactured by "WIŚNIOWSKI" Sp. z o.o. S.K.A., in case of other doors the height should be decided on by the client.

Fig. 5-6. Mark out installation holes for the header catch - in the header. Fix the header catch to the header 20-150[mm] above the shaft or above the door leaf catch plate (as offered by a free installation space). Fix the metal slide rail to the catch with the "L" bolt. Fix the drive to the slide rail with a "K" catch. Tighten with a 2[Nm] torque. Fix the drive catch as close to the engine as possible, if there is enough space.

Note: Make sure the slide rail is levelled.

Make sure that the "S" slide rail suspension brackets are fixed well to the ceiling. Fix the slide rail with the dedicated "J" metal suspension bracket (depending on "v1" or "v2" design version).

Fig.3.1c, Fig.7. Connect the door leaf with the drive by means of the connection strip.

Fig. 3.2e. Adjust the cable tension to ensure that the bolt is in the proper position after the door has been opened with the drive.

Fig.8. Fasten the coupling cord. The cord should be fastened at the height below 1800 [mm] from the floor. Unlock the drive by pulling the cord, attempt to open and close the door by hand. Make sure there is no resistance between the door panel and the drive guide.

Fig.9. Mount a door leaf catch plate on the door and the "Rs" unlocking. Connect the door leaf with the drive by means of the connection strip.

Fig.8. To open the garage door in a blackout the drive must be unlocked with the cable. The drive is provided with a function of the hoist disengagement with a cable. Pull the cable to unlock the garage door drive. To reengage the drive shift the lever, the cable is fixed on, back to the original position. When the garage door is not fitted with a wicket door, an external unblocking mechanism is recommended. The cable handle should be mounted not higher than 1800 [mm] above the floor.



- [D000273] **Unlocking is not allowed when the drive is operating, as this can cause permanent damage to the drive. Pulling the drive unlocking cable with the whole body weight is not allowed.**
- [D000274] **Take special care when unlocking the drive manually: the opened garage door can fall if springs are weak or broken or if the door is not balanced in the right way.**

[D000149] 7.2. PHOTOCELLS CIRCUIT DIAGRAM

Photocells connection to the control panel is presented in fig.19.

[D000172] 7.3. BELL-PUSH CIRCUIT DIAGRAM

Bell-push connection to the control panel is presented in fig.29.

[D000151] 7.4. EI3Q RADIO RECEIVER CIRCUIT DIAGRAM

Radio receiver connection to the control panel is presented in fig.39.

[D000260] 7.5. DRIVE INSTALLATION ERRORS

Errors may occur when installing the drive, but they are easy to avoid when the following steps are taken:

- the drive slide rail mounted and balanced properly, in line with data found in this instruction,
- correct drive supply voltage,
- unlocking mechanism adjusted correctly,
- all connections parts tightened well.

Disregarding these basic recommendations may cause malfunctioning, damage or warranty loss of the door.

[A000027] Extra requirements

On completing the installation, check if the door has a standard CE rating plate, provide it if not.

When you verify the drive operates correctly, submit the drive Assembly and Operating Instruction to the owner. Apply warning stickers in a way they are stable, visible, and close to the door or the control panel.

[A000008] 8. ENVIRONMENT PROTECTION

Packaging

Packaging components (cardboard, plastics, etc.) are classified as recyclable wastes. Dispose of them according to relevant local regulations.

Scrapping

This product consists of various materials. Most of them are recyclable. Segregate them first, and then deliver to a recycling plant.



Dispose of them according to relevant local regulations.



[A000009] **Important: Recycling cuts raw material usage and wastes volume.**

[A000016] This product is marked with the crossed-out wheeled bin logo, in line with the Waste Electrical and Electronic Equipment Directive 2002/96/EC. When discarded as waste it may not be utilised together with household wastes. The user is responsible for delivering it to an appropriate recycling plant authorised by the manufacturer or local authorities.

[D000153] **9. DISMANTLING THE DRIVE**

The drive should be disassembled in the reverse order to the assembly. First, the drive power supply should be disconnected, while the door should be closed and locked.

[D000154] **10. OPERATION ISSUES**

The following basic conditions ensure longterm and smooth operation of the drive:

- protection of the drive from such agents corroding varnish coats and metal as: acids, lyes and salts,
- when finishing or maintaining a room the drive should be protected against plaster, paints and solvents chipping,
- the drive should be opened in line with the instruction delivered with the electric equipment,
- if lifting of the door experiences excessive resistance, the hinges adjustment should be verified and if it is found faulty then hinges should be adjusted in line with the door Assembly and Operating Instruction,
- if a wicket door is installed in a garage door then lifting is only allowed when the wicket door is locked.



In case of electrically driven doors, where a lock or a locking bolt is applied, installing a lock sensor or a locking bolt sensor is recommended. Otherwise, if an actuator is connected to the power network the locking bolt or the lock should be blocked in an open position.

[D000261] **11. TECHNICAL PARAMETERS**

	MIDO 600	MIDO 800	MIDO 1000
Opening and closing force	600 N	800 N	1000 N
Motor	24V DC 80W	24V DC 80W	24V DC 100W
Control	24V DC 100W	24V DC 120W	24V DC 120W
Power supply	230V AC 50Hz	230V AC 50Hz	230V AC 50Hz
Rated power	165W	200W	240W
Operating temperature	-20 / +40 °C	-20 / +40 °C	-20 / +40 °C
Operating time (ED efficiency)	30%	30%	30%

ED effectiveness in (%) - time of continuous work that the device can perform in a time unit, e.g.: 30% ED effectiveness means that the drive unit can work for 3 min. within 10 min.

[C000011] **12. DOOR INSTRUCTION MANUAL**



- **Do not obstruct the door movement area.** The door opens up vertically. Accordingly, no barriers may stand in the way of opening or closing the door. Make sure that no persons, especially children, or objects stand in the way of a moving door. **Caution! Risk of accident.**
- [C000026] No persons, cars or objects are allowed to stay in the door clear opening when the door is opened. No stopping, walking, running or driving under a moving door is allowed.
- The door leaf must not be used to lift objects or persons. Children should not be allowed to play with this equipment. Keep control transmitters out of the reach of children. **Caution! Risk of accident.**
- [C000042] This equipment is not intended for persons (including children) of limited physical, sensory or mental ability, or persons of no experience or knowledge of such equipment, unless supervised or assisted by other persons responsible for their safety and on condition that they follow this instruction manual. Children should not be allowed to play with this equipment. **Caution! Risk of accident.**

[C000012] **Before the door is opened for the first time, it should be checked in line with the Assembly and Operating Instruction.** Smooth movement and operation of the door prove its correct installation.

[C000334] Each time the door is about to be started, make sure that the lock or door bolt is not in the closed position.

Starting the door is allowed only when the lock and/or door bolt are in the open position, or the door is fitted with an automatic locking set.



- [C000076] **WARNING: Do not obstruct the door leaf movement area.** Make sure that no persons, especially children, or objects stand in the way of a closing or opening door leaf.
- [C000077] No barriers may stand in the way of a door leaf. **Caution! Risk of accident.**
- [C000078] Opening and closing the door with the drive may be performed only when the door is within the operator's sight. Door in motion should be watched. **Caution! Risk of accident.**
- [C000079] The door may be approached only when its operation (opening or closing) is finished. Approaching the operating door is not allowed. **Caution! Risk of accident.**
- [C000080] Remote control transmitters, transmitters or other control equipment to activate the door should be kept out of the reach of children, to avoid unauthorised activation. Children should not be allowed to play with this equipment. Transmitters should be kept in dry places. **Caution! Risk of accident.**
- [C000082] If a non-detachable feed cable is damaged, it should be replaced with a cable or a set of cables of identical parameters, available from the manufacturer or from a specialist maintenance shop.
- [C000083] If the garage door is equipped with a wicket door, the drive may start only when the wicket door is closed. Wicket door has to be equipped with a limit switch.
- [D000141] Take special care when unlocking the drive manually: the opened garage door can fall if springs are weak or broken or if the door is not balanced in the right way. **Caution! Risk of accident.**
- [D000142] Before any maintenance or inspection of a garage door, disconnect the drive from power source. Also a battery power supply should be disconnected if it has been delivered.
- [D000143] Do not obstruct the door or the drive movement area. Do not put fingers or objects into the slide rail. **Caution! Risk of accident.**

[D000262] **Manually operated door:**

To open the garage door in a blackout the drive must be unlocked with the cable. The drive is provided with a function of the hoist disengagement with a cable. Pull the cable to unlock the garage door drive (fig. 8).

To reengage the drive shift the lever, the cable is fixed on, back to the original position. When the garage door is not fitted with a wicket door, an external unblocking mechanism is recommended. The cable handle should be mounted no more than 1800 [mm] above the floor.



- [D000273] **Unlocking is not allowed when the drive is operating, as this can cause permanent damage to the drive. Pulling the drive unlocking cable with the whole body weight is not allowed.**
- [D000274] **Take special care when unlocking the drive manually: the opened garage door can fall if springs are weak or broken or if the door is not balanced in the right way.**

[D000263] **Electrically driven door:**

Opening and closing the door by the drive is done by pressing the button on the remote control transmitter.



[C000092] **After finishing works, maintenance involving the change of a floor level, or dismantling and reinstallation of a door, limit switches should be checked and readjusted.**

[D000159] **13. DRIVE ADJUSTMENT**

- When the installation is complete, movement parameters of the drive should be verified, as well as function of the overload switch. When the door encounters a barrier 50 [mm] high, it should stop and reverse. **Caution! Risk of accident.**
- Make sure that the drive interrupts the opening operation if the door is loaded with a 20 [kg] mass fixed in the middle of the bottom door edge. **Caution! Risk of accident.**

- Drive controller parameters should be regulated according to the controller manual. Movement parameters of the door should be regulated in line with the Assembly and Operating Instruction.

[D000264] 13.1. OVERLOAD SENSITIVITY ADJUSTMENT

- Once a month minimum movement parameters of the door and the drive should be verified, as well as the overload switch function. When the door encounters a 50 [mm] high barrier, it should stop and reverse. When limit switches are adjusted, the drive self-regulates the overload rate (the overload sensitivity may be regulated manually, see the controller manual). The set overload rate should correspond to the minimum force at which the door can accomplish a full opening/closing cycle. The dynamic force of the main closing edge may not exceed 400 [N] acc. to PN-EN 12453.
- The door pressure and pull force should be set to such values that no objects are damaged and no persons hurt (see manual adjustment of overload switches in the controller manual).

Caution! Risk of accident.

[D000265] 14. CONTROLLER

14.1. THE INTENDED USE AND OPERATION PRINCIPLE

Advantages of controller:

- Soft start & stop, and related increased door operational life.
- Control via remote controls with a dynamic variable codes for 433,92MHz frequency or via control panel buttons.
- Automatic selection of operation parameters.
- Photocells.
- Automatic closing.
- Overload sensitivity adjustment.
- LED based lighting.
- Digital display.
- Sequential door control.
- Simple installation and programming procedure.

Drive control is executed via programmed button transmitter (remote control).

Photocells are an additional safety element to be connected to the control system. They improve protection against the door running over a vehicle, a person or an object in the way of the door.

Automatic closing requires photocells, to protect the user (the door will not close when a barrier appears in the way). It also requires activating the function in the controller.

Overload sensitivity is a necessary element to protect objects staying within the door opening against crushing; it also protects from damage the engine and the whole driving mechanism. The dynamic force of the main closing edge may not exceed 400 [N] acc. to PN-EN 12453.

[D000266] 14.2. CONTROLLER INSTALLATION SEQUENCE

1. Make sure that the operator with its equipment is mounted correctly and that its activation is not dangerous for the environment.
2. Switch the main drive supply on.
3. Find out the top and the bottom positions of the limit switch.
4. An automatic full opening and closing cycle is activated to allow self-regulation of the overload sensitivity. Adjust barrier detection sensitivity if needed. The dynamic force of the main closing edge may not exceed 400 [N] acc. to PN-EN 12453.
5. The closing limit switch should be adjusted to ensure a free locking of the carriage to the chain fitting, when the door is closed by hand (fig.8).
6. Check the closing and opening limit switch settings.
7. Check if the drive works correctly.

[D000267] 14.3. CONTROLLER PROGRAMMING

Drive programming is executed with "SET", "CODE", "UP", and "DOWN" buttons found on the drive and the digital display. Programming must be done with the door closed.

1. Opening/ closing self-learning.

Depress and hold the "SET" button, until the figure "1" is shown on the display. Set the upper limit position of the door curtain by pressing and holding the "UP" button. Press the "SET" button to automatically display the figure "2". Set a free limit position of the door curtain by pressing and holding the "DOWN" button. Using the "UP" and "DOWN" buttons, set the final lower limit position and confirmed with the "SET" button. Then, the drive will perform a full cycle (opening/closing) automatically selecting operation parameters. The drive will automatically operate in this cycle with set opening and closing limit positions and will remember the overload force.

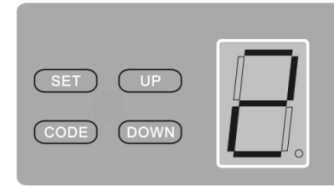
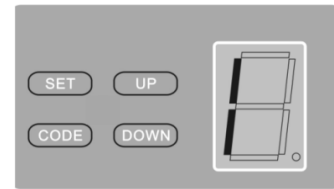

2. The transmitter (remote control) programming.

Press and hold „CODE“ until a dot is displayed (fig.A). Then press any button on the transmitter (remote control) and the dot will disappear. Press the button again, the dot will pulse quickly (fig.B) and then disappear. The transmitter is programmed now. You can program up to 20 transmitters.

A

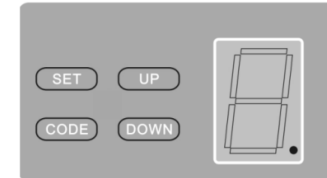

B

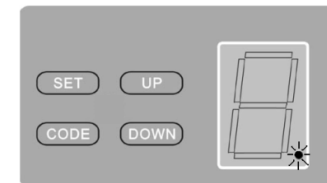

3. Clearing the transmitters memory.

Press and hold „CODE“ for over 8 [s] until „C“ is displayed. All codes will be deleted.

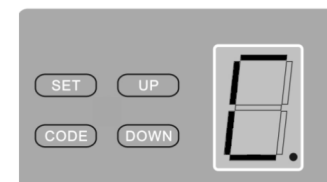

4. Overload sensitivity adjustment

Press and hold the "SET" button, until the figure "3" is shown on the display. This is the sensitivity setting mode. Press the "UP" button to increase the sensitivity and the "DOWN" button to decrease the sensitivity. The maximum sensitivity is "3", while the minimum sensitivity is "1". Press the "SET" button to confirm.

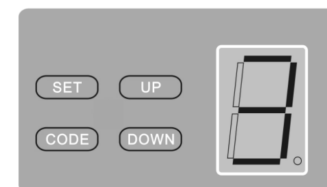

5. Automatic closing.

Press and hold „UP“ until „-“ is displayed. Press „UP“ again, the automatic closing time will rise to 1 minute; the maximum time is 9 minutes (1-minute pitch). The code of automatic closing is switched off when „0“ is displayed. Press „SET“ to confirm. The automatic closing requires photocells.

In order to adjust the closing time, re-start the automatic closing procedure.

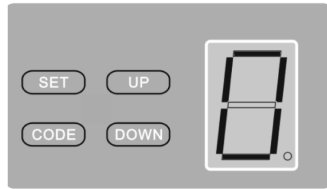

6. The photocell setting.

Press and hold the “DOWN”, until the “I 1” (Fig.A) is shown on the display, press the “UP” button to display “H” (Fig.B). The photocell function is now available. Then, press the “SET” button to confirm. The infrared sensor is lit, when the connection is established. The photocells should be equipped with normally closed contacts. The function is inactive by default. To deactivate the photocell function, press and hold the “DOWN” button. The display shows “H”, press again the “DOWN” button, the display shows “I 1”, press the “SET” button to confirm.

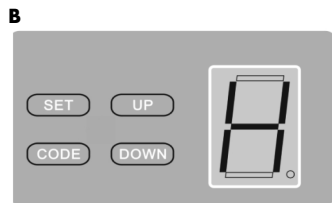
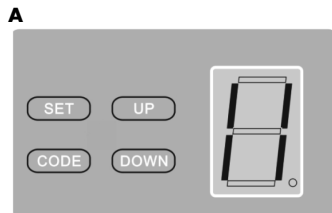

If photocells are not connected their function should be deactivated.

[D000164] 15. ROUTINE MAINTENANCE INSTRUCTIONS
The User may perform the following after careful reading the whole manual delivered with this drive:

- at least once every three months the following inspections should be performed:
- check all connecting parts for tightness and correct fastening,
- in case a fault is found it must be removed immediately,
- at least once every 12 months transmitter batteries should be replaced,
- in electrically driven doors regulation of limit switches should be checked; in electrically driven doors the right operation of the following safety devices (if present) should be verified:
 - photocells – done by simulating working conditions: the door should stop and reverse on breaking the light beam; they should be kept clean,
 - overload switch - the door should stop and reverse when it touches an object 50 [mm] high (the object stands on the floor). Readjust and check again when necessary, as wrong adjustment may cause an accident.
 - open wicket door sensor – when the wicket door is open the garage door should not be activated,
- verify the function of drive manual unlocking,
- at least once every six months inspect and maintain (if required) the drive fixing system, otherwise the drive may fail,
- once the drive is found not to function correctly, its continued operation is forbidden. Damaged electrical system or incorrectly balanced door may cause injury.
- lubrication of moving parts of the drive is not recommended,
- drive case should be cleaned with pure water and mild detergents,
- control unit and the drive should be protected against such corrosive agents as: lyes, acids, etc.
- ensure that tree branches or bushes do not collide with the door movement.

[D000268] The following activities may be performed by a trained personnel with required licenses:

- at least once every six months the following inspections should be performed:
 - check all connecting parts for tightness and correct fastening,
 - in case of errors in the electric drive operation, drives should be disconnected from power source for 20 seconds and connected again,
 - check the wicket door condition, adjust if required,
- in case a fault is found it must be removed immediately,

- check the wiring system, especially electric cables,
- check all the fixing done during installation for wear, damage or imbalance.
- once the drive is found not to function correctly, its further operation is forbidden. Damaged electrical system or incorrectly balanced door may cause injury,
- all activities should be done in line with the door Assembly and Operating Instruction,
- verify function of the overload switch, photocells, and limit switch bumper arms.

[D000166] The following activities may be performed exclusively by authorised “WIŚNIOWSKI” Sp. z o.o. S.K.A. partnership service:

- any modifications to drives,
- repairs of electric sets.



Before any maintenance or inspection of a garage door, disconnect the drive from power source. Also a battery power supply should be disconnected if it has been delivered.

[A000011] All works must be performed according to this Assembly and Operating Instruction of the door. Any comments or recommendations must be submitted to the Owner in writing, e.g. to be noted in the door report book or warranty card, and submitted to the door Owner. Upon performing the inspection, this fact must be confirmed by corresponding note in the door report book or warranty card.

[D000135] 16. WARRANTY TERMS

A warranty is given on this product following the general terms of warranty by “WIŚNIOWSKI” Sp. z o.o. S.K.A. The warranty excludes malfunctioning due to strong magnetic field generated by nearby electrical units or radio sets. Any construction changes or unoriginal parts lead to the loss of warranty.

The warranty does not cover actions that should be done by users themselves, specified in the door Installation and Operation Instruction.

The warranty does not cover damage resulting from the following:

- installation and connection performed by unskilled persons,
- effect of such external influences like: fire, water, abnormal environment conditions,
- mechanical damage related to an accident, fall or impact
- damage due to negligence or misconduct,
- maintenance faults,
- repairs performed by unqualified people,
- using third party components,
- normal wear and tear of components, e.g.
 - circuit breaker.

[A000030] “WIŚNIOWSKI” Sp. z o.o. S.K.A. reserves the right to introduce design modifications due to technological progress that do not alter the product functionality, without prior notice.

Each and every design modification is subject to tests to confirm compliance with European Union Directives.

This documentation is copyright of “WIŚNIOWSKI” Sp. z o.o. S.K.A. Copying, reproduction and usage in full or in a part without the written consent of the owner is prohibited.

[A000048] This document has been translated from Polish. In case of discrepancies, the Polish version prevails.

[D000284] 17. THE EQUIPMENT OF THE MIDO DRIVE

Marking	Element name	Quantity
A	Door curtain fitting	1
B	Head fitting	1
C	Coupling cord	1
D	Cord knob	1
E	Cotter pin \varnothing 1.8x38	3
F	Hexagon bolt \varnothing 6x14	4
G	Hexagon bolt \varnothing 8x16	4
H	Pin \varnothing 8x25	2
I	Washer \varnothing 6	4
J	Guide (rail) suspension	1
K	Drive fitting	2
L	Pin \varnothing 8x90	1
M	Nut \varnothing 6	4
N	Nut \varnothing 8	4
O	Transmitter	1
R	Wing-nuts \varnothing 6	4
S	Rail suspensions	2
T	Straight connector	1
U	Warning label	1
W	Screw 6,3x16	4
Y	Wood screw 8x70	4
Z	Sleeve 10x60	4
A1	Spring washer \varnothing 6	4

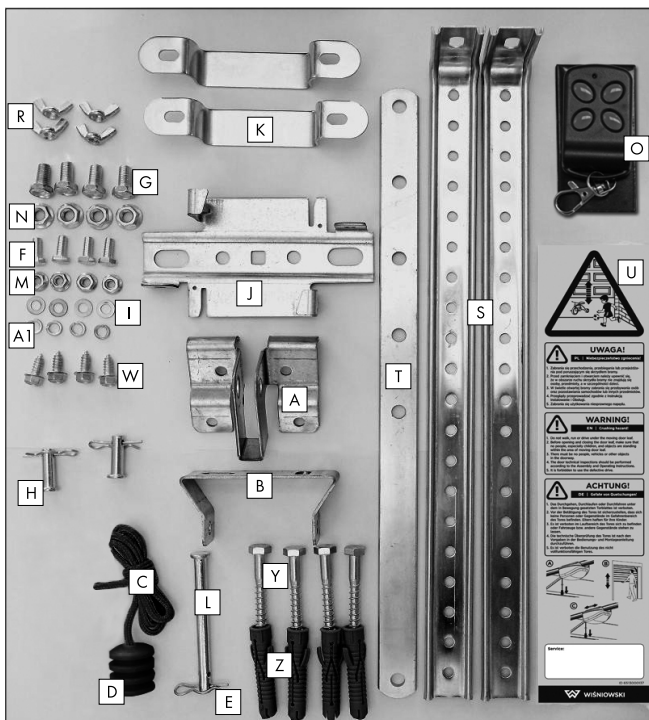

[D000271] **18. FAQ**

Reason	Solution
Diode on transmitter (remote control) is off	<ul style="list-style-type: none"> • Replace batteries, possibly replace the transmitter.
Control system does not react to signal from operative transmitter (remote control)	<ul style="list-style-type: none"> • Check controller feed. • Program transmitter.
Control system operates correctly but door does not move	<ul style="list-style-type: none"> • Check chain mesh with rack. • Check if manual drive may be opened.
Drive does not stop upon contact with barrier	<ul style="list-style-type: none"> • Check overload rate adjustment.
Drive stops immediately after starting	<ul style="list-style-type: none"> • Check overload rate adjustment.
Door does not stop at open/close position	<ul style="list-style-type: none"> • Check limit switches function.
Drive opens but does not close, photocells are connected	<ul style="list-style-type: none"> • Check photocells connection. • Check photocells.
In final closing phase - door opens	<ul style="list-style-type: none"> • Check limit switches function. • Check overload rate adjustment.
In final opening phase - door closes	<ul style="list-style-type: none"> • Check limit switches function. • Check overload rate adjustment.

If you have any doubts or recurring problems, please contact an authorised service outlet.

INHALTSVERZEICHNIS:

1. Allgemeine Informationen	16
2. Begriffe und Definitionen gemäss Normen	16
3. Erläuterungen der Symbole	16
4. Beschreibung des Aufbaus und technische Daten	16
4.1. Verwendung und Bestimmung	16
4.2. Sicherheitsanweisungen	16
5. Montageanweisungen	17
6. Erforderliche Montagebedingungen	17
7. Montageanleitung	17
7.1. Reihenfolge der Installation	17
7.2. Anschlusschema der Fotozellen	18
7.3. Anschlusschema des Klingelknopfes	18
7.4. Anschlusschema des Funkempfängers eL3Q	18
7.5. Fehlerhafte Montage des Antriebs	18
8. Umweltschutz	18
9. Demontage des Antriebs	18
10. Anmerkungen zum Betrieb	18
11. Technische Parameter	18
12. Bedienungsanleitung	18
13. Einstellung des Antriebs	19
13.1. Regulierung der Belastungsempfindlichkeit	19
14. Steuergerät	19
14.1. Bestimmung und Funktion	19
14.2. Reihenfolge der Installation der Steuerung	19
14.3. Programmierung der Steuerung	20
15. Anleitung für die Regelmässige Wartung	21
16. Garantiebedingungen	21
17. Ausstattung des Antriebs MIDO	22
18. FAQ	23

[A000001] 1. ALLGEMEINES

Das Tor darf nur von einer FACHKRAFT montiert und reguliert werden.

[A000019] Bei dieser Montageanleitung handelt es sich um eine für professionelles Montagepersonal bzw. für fachkundige Personen bestimmte Anleitung. Sie enthält alle für eine sichere Installation des Antriebs erforderlichen Informationen.

[A000020] Der Antrieb und seine einzelnen Bestandteile sind in Übereinstimmung mit der durch die Firma "WIŚNIEWSKI" Sp. z o.o. S.K.A. gelieferten Installations- und Bedienungsanleitung zu installieren. Für die Installation des Antriebs sind nur die originalen, zusammen mit dem Antrieb gelieferten Befestigungselemente zu verwenden.

Vor Beginn der Montagearbeiten ist die gesamte Anleitung genau durchzulesen. Bitte lesen Sie diese Anleitung sorgfältig durch und halten Sie sich an die Anweisungen. Die korrekte Funktion des Antriebs hängt im hohen Maße von seiner richtigen Installation ab.

[A000021] Die Abbildungen können sich bezüglich der Einzelheiten der Ausführung unterscheiden.

Wenn dies erforderlich ist, werden diese Einzelheiten auf separaten Abbildungen dargestellt. Diese Anleitung enthält alle erforderlichen Informationen, die für eine sichere Montage und einen störungsfreien Betrieb sowie eine ordnungsgemässe Wartung des Antriebs erforderlich sind.

Bei der Montage sind die Arbeitssicherheitsvorschriften bezüglich der Montage- und Schlosserarbeiten, der verwendeten Elektrowerkzeuge in Abhängigkeit von der angewandten Montagetechnik einzuhalten. Es sind die geltenden Normen, Vorschriften und die entsprechenden Bauplanungsunterlagen zu befolgen. Während der Überholungsarbeiten ist der Antrieb von Absplittungen von Putz, Zement und Gips zu schützen, die Flecken hinterlassen könnten.

[A000022] Die Installations- und Bedienungsanleitung ist eine für den Eigentümer des Antriebs bestimmte Dokumentation. Nach Abschluss der Montage ist sie dem Eigentümer zu übergeben. Die Anleitung ist vor Beschädigung zu schützen und an einem sicheren Ort aufzubewahren. Es dürfen keinerlei Teile des Antriebs verändert oder beseitigt werden. Dies kann eine Beschädigung der die Nutzungssicherheit gewährleistenden Teile zur Folge haben. Eine Änderung der Baugruppen des Antriebs ist nicht zulässig.

[A000042] Bei der Montage des Antriebs ist gemäß den Anweisungen der Firma "WIŚNIEWSKI" Sp. z o.o. S.K.A., des Herstellers von Antrieb und Zusatzausrüstung, vorzugehen. Für den Anschluss des Antriebs dürfen ausschließlich Originalteile des Herstellers verwendet werden.

[D000136] **Die Anleitung umfasst die Montage des Antriebs mit Standardausstattung sowie der Elemente der Sonderausstattung. Der Umfang der Standard- und Sonderausstattung ist in der Produktbeschreibung enthalten.**



[A000023] **WARNUNG: Bitte lesen Sie diese Anleitung sorgfältig durch und halten Sie sich an die Anweisungen. Diese Anleitung enthält alle erforderlichen Informationen, die für eine sichere Montage und einen störungsfreien Betrieb**

trieb sowie eine ordnungsgemässe Wartung des Antriebs erforderlich sind. Die Anleitung ist sorgfältig aufzubewahren.

[A000037] 2. BEGRIFFE UND DEFINITIONEN GEMÄSS NORMEN

Erklärung der in der Anleitung verwendeten Warnzeichen:



Achtung! - Dieser Punkt sollte besonders beachtet werden.



Information - Dieses Zeichen kennzeichnet wichtige Informationen.



Verweis - Dieses Zeichen verweist an einen bestimmten Punkt in dieser Installationsanleitung.

Professioneller Installateur - Kompetente Person oder Einheit, die Dritten Dienstleistungen im Bereich der Installation von Toren sowie deren Verbesserung, anbietet (nach EN 12635).

Kompetente Person - Entsprechend ausgebildete Person mit Qualifikationen, die aus Kenntnissen und praktischer Erfahrung hervorgehen, die im Besitz der erforderlichen Anleitungen ist, die eine richtige und sichere Installation ermöglichen (nach EN 12635).

Eigentümer - Natürliche oder juristische Person, die einen Rechtstitel für die Verfügung über das Tor besitzt und die Haftung für dessen Funktion und Nutzung übernimmt (nach EN 12635).

Berichtsheft - Heft, das die wichtigsten Daten eines bestimmten Tors enthält, und alle durchgeführten Kontroll-, Test- und Wartungsarbeiten sowie alle Reparaturen und Modifizierungen des Tors eingetragen werden (nach der Norm EN 12635).

[D000137] 3. ERLÄUTERUNGEN DER SYMBOLE

Rs - Entsperrung des Schlosses in Segmenttoren

Rs - Entsperrung des Schlosses in Kipptoren

Pw - weiße Leitung

Pr - rote Leitung

Pg - grüne Leitung

Pb - braune Leitung

Py - gelbe Leitung

[A000052]

- Option



- Manuell



- Automatisch

[D000138] 4. BESCHREIBUNG DES AUFBAUS UND TECHNISCHE DATEN







Der Antrieb bildet zusammen mit der Fahrschiene der entsprechenden Länge, die ein für seine Funktion notwendiges Teil darstellt, eine Einheit. Der Antrieb wird am Ende der Fahrschiene montiert, Die Fahrschiene ist mit einer Antriebskette zur Bewegung des mit dem Tor integrierten Griffs ausgestattet. Der Antrieb bewegt das Tor durch den auf einer Seite am Griff der Kette und auf der anderen Seite am oberen Teil des Torflügels befestigten Arm. Der Antrieb besitzt eine Sicherung in Form von Überlastungsschaltern. Trifft das Tor während seiner Bewegung auf ein Hindernis, dann hält der Antrieb an und bewegt das Tor zurück.





[D000139] 4.1. VERWENDUNG UND BESTIMMUNG

Der Antrieb ist zur automatischen Öffnung von Segment- und Kipp-Garagentoren unter Einhaltung der Maßbeschränkungen gemäß dem Handelsangebot, der Beschränkungen der Betriebszeit gemäß dieser Anleitung sowie der technischen Daten gemäß dieser Anleitung bestimmt. Der Antrieb ist zum Einsatz in trockenen Räumen bestimmt und darf nicht außerhalb von Räumen eingesetzt werden.

[B000126] 4.2. SICHERHEITSANWEISUNGEN

Minimales, von der Norm PN-EN 13241-1 gefordertes Sicherheitsniveau der Hauptschleifleiste.

Art der Inbetriebnahme des Tors	Art der Verwendung		
	Geschulte Personen für die Bedienung des Tors (Privatgelände)	Geschultes Bedienungspersonal (Öffentliches Gelände).	Ungeschultes Bedienungspersonal (Öffentliches Gelände)
Steuerung durch Fühler bei Anwesenheit einer Person mit Blick auf das Tor (Version Totmann)	Steuerung über Druckschalter ohne selbstständige Aufrechterhaltung der Spannung	Steuerung mit Schüsselschalter ohne selbstständige Aufrechterhaltung der Spannung	Nicht zulässig
Impulssteuerung mit Sicht auf das Tor (Automatik Version)	 	 	 

Impulssteuerung ohne Blick auf das Tor (Automatik Version)	 	 	 
Automatiksteuerung (Automatik Version - Automatische Schließung)	 	 	 

-  - Sicherung der Hauptschließeiste - erforderlich
-  - Fotozellenbarriere - Zusatzoption
-  - Fotozellenbarriere - erforderlich

[A000024] 5. MONTAGEANWEISUNGEN

Vor der Montage und Inbetriebnahme des Antriebs sind die in dieser Anleitung enthaltenen Anweisungen genau durchzulesen. Die Montage- und Nutzungsanweisungen des Antriebs sind zu befolgen, da dadurch eine fehlerfreie Montage sowie langlebige und störungsfreie Nutzung gewährleistet wird. Alle Montagearbeiten sind in der angegebenen Reihenfolge durchzuführen.

[A000083] 6. ERFORDERLICHE MONTAGEBEDINGUNGEN

Der Antrieb ist in Übereinstimmung mit seiner Bestimmung einzusetzen und zu verwenden.

Die Auswahl und der Einsatz des Antriebs soll gemäß den Anweisungen des Herstellers erfolgen.

[B000026] Der zur Montage des Antriebs vorgesehene Raum muss vollständig fertiggestellt sein (Wände verputzt, Fußboden hergerichtet). Der Raum muss trocken und frei von schädlichen chemischen Stoffen sein.



Die Montage des Antriebs in einem Raum, in dem Ausbauarbeiten durchgeführt werden (Putz-, Gips-, Schleif- und Malerarbeiten usw.) ist verboten. Die Montage des Antriebs in explosionsgefährdeten Zonen ist verboten.

Es ist eine entsprechende Lüftung (Trocknung) der Garage sicherzustellen. Die Installation des Antriebs am Tor durch einen professionellen Installateur oder eine andere kompetente Person ist gemäß dieser Anleitung auszuführen.

[D000140] Es wird eine Tragfähigkeit des Türsturzes von mehr als 500 N gefordert.

[B000125] Sicherheitsbedingungen

- Die Art der Ausführung der Elektroinstallation sowie des Stromschlagschutzes sind in den geltenden Normen und Rechtsvorschriften festgelegt.
- Zum Anschluss des Antriebs sind die von der Firma "WIŚNIOWSKI" Sp. z o.o. S.K.A. zusammen mit dem Antrieb gelieferten Leitungen zu verwenden.
- Die elektrische Installation muss entsprechend der geltenden staatlichen Vorschriften des gegebenen Landes ausgeführt werden.
- Sämtliche elektrische Arbeiten dürfen ausschließlich von einem zugelassenen Elektroinstallateur durchgeführt werden.
- Das Tor einschließlich Antrieb muss mit den Normen PN-EN 12453, PN-EN 12604 übereinstimmen.
- Der Antrieb MIDO erfüllt die Anforderungen folgender EU-Richtlinien:
 - Niederspannungsrichtlinie 2006/95/WE,
 - Maschinenrichtlinie 2006/42/WE,
 - Richtlinie über die elektromagnetische Verträglichkeit 2004/108/EC,
 - Telekommunikationsrichtlinie 1999/5/EC.



- [C000081] **Der Antrieb darf nicht in explosionsgefährdeter Umgebung installiert werden. Die Anwesenheit von Gasen oder Dämpfen stellt ein ernsthaftes Sicherheitsrisiko dar.**
- [A000026] **Es dürfen keine Verpackungsmaterialien (Kunststoffe, Polystyren usw.) an für Kinder zugänglichen Stellen belassen werden, da diese eine ernsthafte Gefahrenquelle darstellen.**

[D000144] 7. MONTAGEANLEITUNG

Die Vorbereitungsarbeiten umfassen die Vorbereitung der Elektroinstallation. Die etwaige Anordnung der Elemente der Anlage und die Führung der Leitungen stellt Zeichnung 2 dar.



Die elektrische Installation muss entsprechend der geltenden staatlichen Vorschriften des gegebenen Landes ausgeführt werden. Sämtliche elektrischen Arbeiten dürfen ausschließlich von einem zugelassenen Elektroinstallateur durchgeführt werden.

[D000145] Die Garagendecke, an welcher der Antrieb montiert wird, muss eine sichere Anbringung garantieren. Bei einer zu leichten oder zu hohen Decke ist der Antrieb auf einer Stützkonstruktion zu montieren, die entsprechend der Bedin-

gungen im Inneren des Raums auszuführen ist. Die Montage aller Befestigungen des Tores und des Antriebs auf eine Weise, die ihre Verschiebung ermöglicht, ist unzulässig.

[C000084] Die korrekte Funktion des Antriebs hängt im hohen Maße von seiner richtigen Montage ab. Die Firma "WIŚNIOWSKI" Sp. z o.o. S.K.A. führt die Montage auf der Grundlage eines zusätzlichen Auftrags des Kunden aus oder betraut autorisierte Montagefirmen mit diesem Auftrag. Nur die richtige, in Übereinstimmung mit der Anleitung durch kompetente Einheiten oder Personen durchgeführte Installation und Wartung garantiert die sichere und störungsfreie Funktion des Antriebs.

[D000146] Vor Beginn der Montagearbeiten ist sicherzustellen, dass das Tor, an welchem der Antrieb montiert ist, korrekt montiert und eingestellt wurde und sich leicht öffnen und schließen lässt. Es sind zudem die Befestigungselemente und Teile des Antriebs zu demontieren, die nicht an die Stromversorgung angeschlossen werden müssen.



- **Der Antrieb darf nicht zur Öffnung eines defekten Tores verwendet werden.**
- **Vor Beginn der Montagearbeiten ist der Antrieb vom Stromnetz zu trennen. Zudem ist die Akkumulator-Versorgung abzutrennen, wenn eine solche geliefert wurde.**

[C000085] Die korrekte Funktion des Antriebs und des Tors hängt im hohen Maße von der richtigen Montage des Antriebs ab. Es müssen unbedingt die Anweisungen in dieser Anleitung eingehalten werden, um ein falsches Funktionieren des Antriebs, einen vorzeitigen Verschleiß und einen eventuellen Garantieverlust zu vermeiden.

[D000147] Zusammen mit dem Antrieb werden Befestigungselemente zur Montage im Beton geliefert. Im Falle anderer Materialien kann ein Austausch der Befestigungselemente entsprechend der Wandmaterialien notwendig sein.

[C000086] Wenn das Tor eine Durchgangstür besitzt, ist sicherzustellen, dass nach der Montage die Türelemente nicht auf den öffentlichen Gehweg bzw. die öffentliche Straße hinausragen.

[D000259] 7.1. REIHENFOLGE DER INSTALLATION

Zeichnung 1.1: Antriebsschiene in einem Stück montieren.

Zeichnung 3: Haken des Flügels am Kipptor „Ru“ montieren. Haken in der Mitte des Torflügels montieren.

Zeichnung 4: Haken des Flügels am Segmenttor montieren. Haken in der Mitte des Torflügels montieren. Für Segmenttore mit abgeschnittenem oberem Paneel befindet sich der Haken des Flügels im Paket mit dem Tor.

Zeichnung 4.7: Zulässige Montage des Hakens des Flügels am Segmenttor, Montageelemente nicht im Lieferumfang des Antriebs enthalten.



Die Lage der Bohrungen für den Haken des Flügels gilt für Tore, die von der Firma "WIŚNIOWSKI" Sp. z o.o. S.K.A. hergestellt werden. Für andere Tore ist die Höhe selbständig zu bestimmen.

Zeichnung 5-6: Montageöffnungen im Torsturz für die Befestigung des Griffs kennzeichnen und erstellen. Griff am Torsturz 20- 150 mm über der Welle oder dem Haken des Torflügels befestigen (in Abhängigkeit vom freien Installationsraum). Metallschiene am Griff mit Hilfe des Bolzens „L“ befestigen. Antrieb an der Schiene mit Hilfe des Griffs „K“ befestigen. Mit einem Drehmoment von 2 Nm festziehen. Antriebshalter so nahe am Motor befestigen wie möglich, wenn ausreichend Platz ist.

Hinweis! Achten Sie darauf, die Schiene genau waagrecht ausgerichtet wird.

Sicherstellen, dass die Aufhängungen der Schiene „S“ entsprechend fest an der Decke befestigt wurden. Schiene mit Hilfe der Metallaufhängung „J“ befestigen (je nachdem die „v1“ oder „v2“ Ausführung).

Zeichnung 3.1.c, Zeichnung 7: Torflügel mittels des Verbinders mit dem Antrieb verbinden.

Zeichnung 3.2e: Die Zugspannung des Seiles soll man so einstellen, dass nach der Toröffnung durch den Antrieb, wird der Riegel in richtiger Stelle gestoppt.

Zeichnung 8: Seil der Kupplung befestigen. Das Kupplungsseil ist in einer Höhe von nicht mehr als 1800 mm über dem Fußboden zu montieren. An der Schnur ziehen und den Antrieb entsperren. Anschließend versuchen, das Tor von Hand zu öffnen und zu schließen. Sicherstellen, dass zwischen dem Torpaneel und der Führungsschiene des Antriebs kein Widerstand auftritt.

Zeichnung 9: Haken des Flügels am Tor montieren und Schloss „Rohstoff“ entsperren. Torflügel mittels des Verbinders mit dem Antrieb verbinden.

Zeichnung 8: Im Falle eines Stromausfalls besteht die Möglichkeit, nach der Entriegelung des Antriebs das Tor manuell mit dem Seil zu öffnen. Der Antrieb ist mit einer manuellen Entsperrung mit Hilfe eines Seils ausgestattet. Am Seil ziehen, um den Antrieb des Garagentors zu entsperren. Um dem Antrieb erneut einzukuppeln, muss der Hebel, an welchem das Seil befestigt ist, in die Ursprungsposition zurückgestellt werden. Wenn kein zusätzlicher Zutritt zum Raum vorhanden ist, wird empfohlen, eine Möglichkeit der äußeren Entsperrung des Antriebs anzuwenden. Der Halter des Seils ist in einer Höhe von nicht mehr als 1800 mm über dem Fußboden zu montieren.



- [D000273] **Die Entsperrung darf nicht während des Betriebs des Antriebs erfolgen – dies kann zu einer dauerhaften Beschädigung des Antriebs führen. Es ist verboten, sich an das Seil zur Entsperrung des Antriebs zu hängen.**
- [D000274] **Während der manuellen Entsperrung des Antriebs ist besonders vorsichtig vorzugehen – im Falle schwacher oder gesprungener Federn sowie bei unzureichender Auswuchtung kann das offene Tor herabfallen.**

[D000149] 7.2. ANSCHLUSSSCHEMA DER FOTOZELLEN

Das Anschlusschema der Fotozellen an der Steuerzentrale wurde auf Zeichnung 19 dargestellt.

[D000172] 7.3. ANSCHLUSSSCHEMA DES KLINGELKNOPFES

Das Anschlusschema des Klingelknopfes an der Steuerzentrale wurde auf Zeichnung 29 dargestellt.

[D000151] 7.4. Anschlusschema des Funkempfängers eL3Q

Das Anschlusschema des Funkempfängers an der Steuerzentrale wurde auf Zeichnung 39 dargestellt.

[D000260] 7.5. FEHLERHAFTHE MONTAGE DES ANTRIEBS

Es besteht die Gefahr, dass bei der Montage des Antriebs Fehler begangen werden. Um dies zu verhindern, muss auf Folgendes geachtet werden:

- Die Fahrtschiene des Antriebs muss korrekt montiert und ausnivelliert werden, gemäß den in dieser Anleitung angegebenen Daten.
- korrekte Versorgungsspannung des Antriebs;
- korrekt eingestelltes System der Entsperrung des Antriebs;
- Alle Verbindungsteile müssen richtig miteinander verschraubt werden.

Die Nichteinhaltung der oben genannten, grundlegenden Vorgaben kann zu Schwierigkeiten beim Betrieb des Tores, zu dessen Beschädigung und in der Konsequenz zum Garantieverlust führen.

[A000027] Zusätzliche Anforderungen

Nach Abschluss der Installation ist zu prüfen, ob das Tor mit einem CE-Typenschild gemäß der Norm ausgestattet ist. Fehlt ein solches Schild, dann muss ein CE-Typenschild an das Tor angebracht werden.

Nach der Kontrolle der korrekten Funktion des Antriebs ist dem Eigentümer die Installations- und Bedienungsanleitung des Antriebs zu übergeben. Die Warnhinweise sind an gut sichtbaren Stellen in der Nähe des Tores und der Steuerzentrale dauerhaft zu befestigen.

[A000008] 8. UMWELTSCHUTZ

Verpackungen

Verpackungselemente (Pappe Kunststoff, usw.) sind als wiederverwertbarer Abfall eingestuft. Vor dem Wegwerfen der Verpackungen sind die lokal geltenden gesetzlichen Regelungen bezüglich des vorliegenden Materials zu befolgen.

Verschrottung der Anlage

Das Produkt setzt sich aus verschiedenen Materialien zusammen. Der größte Teil des verwendeten Materials eignet sich zur Wiederverwertung. Die Materialien sind zu trennen und einem Sammelpunkt für wiederverwertbare Abfälle zuzuführen.



Vor dem Verschrotten sind die lokal geltenden gesetzlichen Regelungen bezüglich des vorliegenden Materials zu befolgen.



[A000009] **Achtung! Die Zuführung von Verpackungsmaterial in den Wiederverwertungskreislauf schont die Rohstoffressourcen und verringert die Abfallmenge.**

[A000016] Das Produkt wurde gemäß der europäischen Richtlinie 2002/96/EU über Elektro- und Elektronik-Altgeräte mit dem Symbol des durchgestrichenen Hausmüllcontainers gekennzeichnet. Nach dem Verbrauch bzw. der Been-

digung der Nutzung darf das Produkt nicht zusammen mit dem Haushaltsabfall entsorgt werden. Der Benutzer ist verpflichtet das Produkt an Sammelstellen für Elektro- und Elektroaltgeräte, wie Geschäften, vom Hersteller angegebene Sammelstellen sowie den von den Gemeinden angegebenen Abfallsammelstellen zu entsorgen.

[D000153] 9. DEMONTAGE DES ANTRIEBS

Die Demontage des Antriebs muss in umgekehrter Reihenfolge der Montage vorgenommen werden. Als erstes ist die Stromversorgung abzutrennen sowie das Tor zu schließen und zu verriegeln.

[D000154] 10. ANMERKUNGEN ZUM BETRIEB

Grundlegende Bedingungen der richtigen Nutzung des Antriebs zur Gewährleistung eines langjährigen, störungsfreien Betriebs:

- Der Antrieb ist vor dem Einwirken von für die Lockschicht und das Metallschädlichen Stoffen, wie u.a. Säuren, Laugen und Salze zu schützen.
- Während des Innenausbaus oder der Renovierung des Garagenraumes muss der Antrieb vor Putz- und Farbspritzern sowie vor Lösungsmitteln geschützt werden.
- Der Antrieb muss gemäß der mit dem elektrischen Zubehör mitgelieferten Anleitung geöffnet werden.
- Wenn während des Anhebens des Tores zu hohe Widerstände auftreten, muss geprüft werden, ob die Scharniere, Rollen und Federn richtig eingestellt sind. Werden dabei Inkorrektheiten festgestellt, ist die Einstellung dieser Teile gemäß der Montage- und Bedienungsanleitung des Tores vorzunehmen.
- Wenn im Tor eine Durchgangstür montiert ist, darf das Tor nur dann angehoben werden, wenn die Tür nicht mit dem Schlüssel verschlossen wurde.



Bei motorbetriebenen Toren, die mit einem Schloss oder Riegel ausgestattet sind, empfiehlt sich die Montage eines Schloss- oder Riegelsensors. Falls kein Sensor vorhanden und der Motor an die Stromversorgung angeschlossen ist, muss das Schloss oder der Riegel in der geöffneten Position arretiert werden.

[D000261] 11. TECHNISCHE PARAMETER

	MIDO 600	MIDO 800	MIDO 1000
Öffnungs- und Schließkraft	600 N	800 N	1000 N
Motor	24V DC 80W	24V DC 80W	24V DC 100W
Steuerung	24V DC 100W	24V DC 120W	24V DC 120W
Stromversorgung	230V AC 50Hz	230V AC 50Hz	230V AC 50Hz
Nennleistung	165W	200W	240W
Arbeitstemperatur	-20 / +40 °C	-20 / +40 °C	-20 / +40 °C
Arbeitszeit (Leistungsgrad ED)	30%	30%	30%

Leistungsgrad ED (in %) - die durchgehende Arbeitszeit, die während einer Zeiteinheit ein Gerät ausführen kann z.B. beträgt der Leistungsgrad ED 30%, bedeutet dies, dass innerhalb 10 Minuten der Antrieb 3 Minuten arbeiten kann.

[C000011] 12. BEDIENUNGSANLEITUNG



- **Den Bewegungsbereich des Tors nicht verstellen.** Das Tor öffnet sich vertikal nach oben. Auf der Bewegungsbahn des sich öffnenden oder schließenden Tors dürfen sich daher keine Hindernisse befinden. Es ist sicherzustellen, dass sich während der Bewegung des Tors keine Personen, insbesondere Kinder, oder Gegenstände in dessen Bewegungsbereich befinden.

Achtung! Unfallgefahr.

- [C000026] Es ist untersagt, dass sich Personen sowie Fahrzeuge und andere Gegenstände im Öffnungsbereich des Tors befinden. Es ist untersagt, sich im Bereich des sich bewegenden Tors aufzuhalten oder durch das sich bewegende Tor zu laufen oder zu fahren.
- Es ist untersagt, den Torflügel zum Anheben von Gegenständen oder Personen zu verwenden. Kinder dürfen nicht mit der Anlage spielen. Die Fernbedienungen für das Tor müssen außerhalb der Reichweite von Kindern aufbewahrt werden.

Achtung! Unfallgefahr.

- [C000042] Diese Vorrichtung eignet sich nicht für den Gebrauch durch physisch, sensorisch oder psychisch eingeschränkte Personen (darunter Kinder) oder durch Personen, die keine Erfahrung oder Kenntnisse im Umgang mit Vorrichtungen dieser Art haben, es sei denn, dass der Gebrauch unter Aufsicht oder in Übereinstimmung mit der von den für die Sicherheit verantwortlichen Personen übergebenen Gebrauchsanweisung erfolgt. Dieses Gerät ist kein Spielzeug! Von Kindern fernhalten!

Achtung! Unfallgefahr.

[C000012] **Vor dem ersten Öffnen des Tores muss die Korrektheit seiner Montage in Übereinstimmung mit der Installations- und Bedienungsanleitung geprüft werden.**

Das Tor ist einwandfrei montiert, wenn sich der Torflügel / Vorhang fließend bewegen lässt und die Bedienung ohne großen Kraftaufwand möglich ist.

[C000334] Jedes Mal vor der Inbetriebnahme des Tores ist zu prüfen, ob das Schloss oder der Riegel nicht verschlossen sind.

Die Inbetriebnahme des Tores ist nur bei geöffnetem Riegel/Schloss gestattet oder wenn das Tor mit einem System für automatische Verriegelung ausgestattet ist.



- [C000076] **WARNUNG: Den Bewegungsbereich des Tors nicht verstellen.**

Es ist sicherzustellen, dass sich während der Bewegung des Tores keine Personen, insbesondere Kinder, oder Gegenstände in diesen Bewegungsbereich befinden.

- [C000077] In der Bewegungsbahn des sich Torflügels dürfen sich keine Hindernisse befinden.

Achtung! Unfallgefahr.

- [C000078] Das Öffnen und Schließen des Tores mit Hilfe des Antriebs darf nur erfolgen, wenn das Tor sich im Sichtbereich des Bedieners befindet. Das sich bewegende Tor muss beobachtet werden.

Achtung! Unfallgefahr.

- [C000079] Es darf nur dann an das Tor herantreten werden, wenn dieses vollständig stillsteht (geöffnet oder geschlossen ist). Während der Bewegung des Tores nicht an das Tor herantreten!

Achtung! Unfallgefahr.

- [C000080] Die Fernbedienungssender oder andere Steuergeräte zur Inbetriebnahme des Tores sind an für Kinder unzugänglichen Stellen aufzubewahren, um eine zufällige Inbetriebnahme zu vermeiden. Kinder dürfen nicht mit der Anlage spielen. Die Sender sind an trockenen Orten aufzubewahren.

Achtung! Unfallgefahr.

- [C000082] Wenn die angeschlossene Stromversorgungsleitung beschädigt wird, muss sie gegen ein Spezialkabel oder eine Einheit mit den gleichen Parametern ausgetauscht werden, die beim Produzenten oder in Spezialwerkstätten erhältlich ist.

- [C000083] Der Antrieb eines Tores mit Durchgangstür darf nur dann in Betrieb genommen werden, wenn die Durchgangstür geschlossen ist. Die Durchgangstür muss mit einem Endabschalter ausgestattet werden.

- [D000141] Während der manuellen Entsperrung des Antriebs ist besonders vorsichtig vorzugehen – im Falle schwacher oder gesprungener Federn sowie bei unzureichender Auswuchtung kann das offene Tor herabfallen.

Achtung! Unfallgefahr.

- [D000142] Bei allen Wartungsarbeiten und Inspektionen muss die Stromversorgung des Antriebs abgeschaltet werden. Zudem ist die Akkumulator-Versorgung abzutrennen, wenn eine solche geliefert wurde.

- [D000143] Das Tor oder der Antrieb dürfen nicht absichtlich blockiert werden. Keine Finger oder Gegenstände in die Fahrachse legen.

Achtung! Unfallgefahr.

[D000262] **Manuell zu öffnendes Tor:**

Im Falle eines Stromausfalls besteht die Möglichkeit, nach der Entriegelung des Antriebs das Tor manuell mit dem Seil zu öffnen. Der Antrieb ist mit einer manuellen Entsperrung der Kupplung mit Hilfe des Seils ausgestattet. Am Seil ziehen, um den Antrieb des Garagentors zu entsperren (Zeichnung 8).

Um dem Antrieb erneut zu blockieren (einzukuppeln), muss der Hebel, an welchem das Seil befestigt ist, in die Ursprungsposition zurückgestellt werden. Wenn kein zusätzlicher Zutritt zum Raum vorhanden ist, wird empfohlen, eine Möglichkeit der äußeren Entsperrung des Antriebs anzuwenden. Der Halter des Seils ist in einer Höhe von nicht mehr als 1800 mm über dem Fußboden zu montieren.



- [D000273] **Die Entsperrung darf nicht während des Betriebs des Antriebs erfolgen – dies kann zu einer dauerhaften Beschädigung des Antriebs führen. Es ist verboten, sich an das Seil zur Entsperrung des Antriebs zu hängen.**

- [D000274] **Während der manuellen Entsperrung des Antriebs ist besonders vorsichtig vorzugehen – im Falle schwacher oder gesprungener Federn sowie bei unzureichender Auswuchtung kann das offene Tor herabfallen.**

[D000263] **Tor mit elektrischem Antrieb:**

Das Öffnen und Schließen des Tores mit Antrieb ist durch Drücken der entsprechenden Taste auf der Fernsteuerung möglich.



[C000092] **Bei Ausbau- oder Überholungsarbeiten, die mit einer Änderung des Fußbodenniveaus oder mit der Demontage und erneuten Montage des Tores verbunden sind, ist die Lage der Endabschalter zu prüfen und einzustellen.**

[D000159] **13. EINSTELLUNG DES ANTRIEBS**

- Nach abgeschlossener Montage sind die Bewegungsparameter des Antriebs und die Funktion des Überlastungsschalters zu prüfen. Das Tor muss beim Antreffen eines Hindernisses mit einer Höhe von 50 mm vom Fußboden anhalten und anschließend zurücklaufen.

Achtung! Unfallgefahr.

- Es ist sicherzustellen, dass der Antrieb während des Öffnens anhält, wenn der Torflügel mit einem Gewicht von 20 kg zentral am unteren Torrand belastet wird.

Achtung! Unfallgefahr.

- Die Einstellung der Parameter der Steuerung ist nach der beigefügten Bedienungsanleitung der Steuerung durchzuführen. Die Einstellung der Bewegungsparameter des Tores muss in Übereinstimmung mit der Installations- und Bedienungsanleitung des Tores erfolgen.

[D000264] **13.1. REGULIERUNG DER BELASTUNGSEMPFINDLICHKEIT**

- Mindestens einmal monatlich sind die Bewegungsparameter des Tores und des Antriebs sowie die Funktion des Überlastungsschalters zu prüfen. Das Tor muss beim Antreffen eines Hindernisses mit einer Höhe von 50 mm vom Fußboden anhalten und anschließend zurücklaufen. Während der Einstellung der Endabschalter nimmt der Antrieb eine automatische Regulierung der Überlastungskraft vor (die Regulierung der Belastungsempfindlichkeit kann auch manuell gemäß der Bedienungsanleitung der Steuerung durchgeführt werden). Die eingestellte Kraft des Überlastungsschalters soll gleich der minimalen Kraft sein, bei der das Tor einen vollständigen Öffnungs-/Schließungszyklus ausführt. Die dynamische Kraft der Hauptschließleiste darf nach der Norm PN-EN 12453 400 N nicht überschreiten.

- Die Zug- und Druckkraft des Tores ist so einzustellen, dass eine Beschädigung von Gegenständen und eine Verletzung von Menschen nicht zugelassen wird (Die Art und Weise der manuellen Einstellung der Kraft der Überlastungsschalter wurde in der Bedienungsanleitung der Steuerung beschrieben).

Achtung! Unfallgefahr.

[D000265] **14. STEUERGERÄT**

14.1. BESTIMMUNG UND FUNKTION

Vorteile der Steuerung:

- Langsamer Start und Stopp, was die Lebensdauer des Tores erhöht;
- Steuerung mit Hilfe einer Fernsteuerung mit dynamisch veränderlichem Code auf der Frequenz von 433,92 MHz oder mit Hilfe der Tasten in der Steuerzentrale.
- Automatische Auswahl der Betriebsparameter,
- Fotozellen.
- Automatische Schließung.
- Regulierung der Belastungsempfindlichkeit.
- Beleuchtung durch LED.
- Digitale Anzeige.
- Sequentielle Steuerung des Tores.
- Einfache Installations- und Programmierprozedur.

Die **Steuerung des Antriebs** erfolgt durch eine programmierte Fernbedienung.

Die **Fotozellen** sind ein zusätzliches Sicherungselement, das an die Steuerung anzuschließen ist. Sie erhöhen die Nutzungssicherheit und schützen vor dem Herablassen des Tores auf ein Fahrzeug, eine Person oder einen Gegenstand. Das **automatische Schließen** erfordert den Einsatz von Fotozellen für die Anwendersicherheit (damit das Tor nicht schließt, wenn ein Hindernis auf seinem Verschlussweg steht!) Es ist die entsprechende Funktion in der Steuerung zu aktivieren.

Die **Belastungsempfindlichkeit** ist ein notwendiges Element der Sicherung vor dem Zerdrücken von Elementen, die sich auf dem Wege des Tores befinden. Zusätzlich schützt sie den Motor und den gesamten Antriebsmechanismus des Tores vor Beschädigung. Die dynamische Kraft der Hauptschließleiste darf nach der Norm PN-EN 12453 400 N nicht überschreiten.

[D000266] **14.2. REIHENFOLGE DER INSTALLATION DER STEUERUNG**

1. Sicherstellen, dass der Automat einschließlich des gesamten Zubehörs korrekt installiert (befestigt) wurde und seine Inbetriebnahme kein Sicherheitsrisiko darstellt.
2. Hauptstromversorgung des Antriebs einschalten.
3. Lage des oberen und unteren Endabschalters festlegen.

- Der automatische Zyklus des Öffnens und Schließens leitet sich ein, um die Belastungsempfindlichkeit einzustellen. Bei Notwendigkeit sollen die Einstellungen des Sensors der Hindernisse geändert werden. Die dynamische Kraft der Hauptschließleiste darf nach der Norm PN-EN 12453 400 N nicht überschreiten.
- Der Endabschalter ist so einzustellen, dass eine ungehinderte Verriegelung des Laufwagens am Kettenhalter beim manuellen Schließen des Tores möglich ist (Abb.8)
- Prüfen Sie die Korrektheit von Funktion des Öffnens und Schließens des Tores.
- Korrektheit von Funktion und Betrieb des Automaten überprüfen.

[D000267] 14.3. PROGRAMMIERUNG DER STEUERUNG

Die Programmierung des Antriebs erfolgt mit den Tasten "SET", "CODE", "UP", "DOWN" am Antriebsgehäuse sowie der digitalen Anzeige. Die Programmierung ist bei geschlossenem Tor durchzuführen.

1. Öffnung / Schließen – Selbsterlernen.

Taste „SET“ drücken und halten, bis auf dem Display die Ziffer „1“ angezeigt wird. Jetzt die Lage des oberen Endabschalters des Tormantels durch Druck und Halten der Taste „UP“ einstellen. Erneut Taste „SET“ drücken – auf dem Display erscheint die Ziffer „2“. Jetzt beliebige Endlage des Tormantels durch Druck und Halten der Taste „DOWN“ einstellen. Mit den Tasten „UP“ und „DOWN“ endgültige untere Lage einstellen und mit der Taste „SET“ die Auswahl bestätigen. Anschließend führt der Antrieb einen vollständigen Betriebszyklus (Öffnen/Schließen) aus und wählt dabei die entsprechenden Betriebsparameter. Der Antrieb wird automatisch im Zyklus mit den eingestellten Endabschaltern sowie der gespeicherten Überlastungskraft arbeiten.

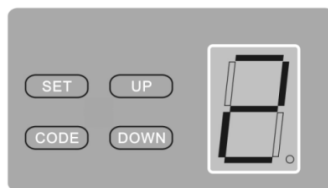
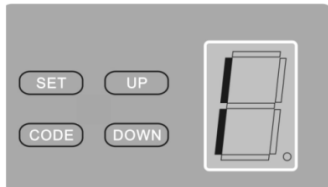

2. Programmierung der Fernbedienung.

Taste „CODE“ drücken und halten, bis auf dem Display ein Punkt (siehe Zeichnung A) angezeigt wird. Anschließend eine beliebige Taste der Fernbedienung drücken – der Punkt verschwindet vom Display. Erneut ein Taste drücken – der Punkt blinkt jetzt auf dem Display (Zeichnung B) und erlischt anschließend. Die Fernbedienung ist nun programmiert. Sie können bis zu 20 Sender zu programmieren.

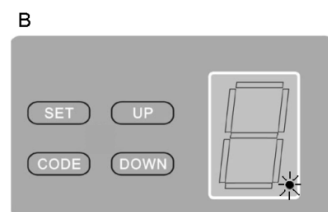
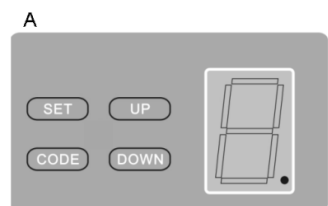

3. Löschen des Speichers der Sender.

Taste „CODE“ drücken und länger als 8 Sekunden halten, bis auf dem Display der Buchstabe „C“ angezeigt wird – alle gespeicherten Codes werden gelöscht.

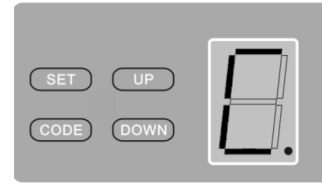

4. Regulierung der Belastungsempfindlichkeit.

Drücken Sie die Taste „SET“ und halten, bis auf dem Display die Ziffer „3“ angezeigt wird. Dies ist der Modus zur Empfindlichkeitseinstellung. Drücken Sie die Taste „UP“, um die Empfindlichkeit zu erhöhen, bzw. „DOWN“, um die Empfindlichkeit zu senken. Die maximale Empfindlichkeit beträgt „3“, die minimale Empfindlichkeit - „1“. Drücken Sie die Taste „SET“ zur Speicherung.

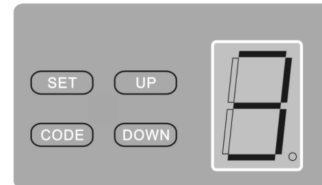

5. Automatische Schließung.

Taste „UP“ drücken und halten, bis auf dem Display das Zeichen „-“ angezeigt wird. Noch einmal Taste „UP“ drücken – die Zeit bis zum automatischen Schließen des Tores wächst um eine Minute. Maximalzeit: 9 Minuten (in Abständen je 1 min). Der Code der automatischen Schließung des Tores ist ausgeschaltet, wenn auf dem Display eine „0“ erscheint. Taste „SET“ zur Speicherung drücken. Das automatische Schließen erfordert den Einsatz von Fotozellen.

Um die Schließzeit zu ändern muss das ganze Vorgehen der Programmierung des automatischen Schließens wiederholt werden.

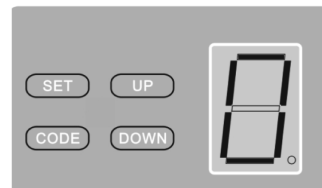

6. Einstellen der Fotozellen.

Taste „DOWN“ drücken und halten, bis auf dem Display „I I“ angezeigt wird (Zeichnung A). Taste „UP“ drücken – auf dem Display erscheint ein „H“ (Zeichnung B) – die Funktion der Fotozellen ist eingeschaltet. Anschließend Taste „SET“ zur Speicherung drücken. Bei anliegender Verbindung leuchtet der Infrarotsensor. Die Fotozellen müssen mit normal geschlossenen Kontakten ausgestattet sein. Die Funktion wurde fabriksseitig deaktiviert.

Um die Funktion der Fotozellen einzuschalten, Taste „DOWN“ drücken und halten. Auf dem Display erscheint ein „H“. Erneut Taste „DOWN“ drücken und halten, bis auf dem Display „I I“ angezeigt wird. Anschließend Taste „SET“ zur Speicherung drücken.

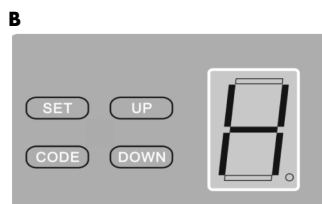
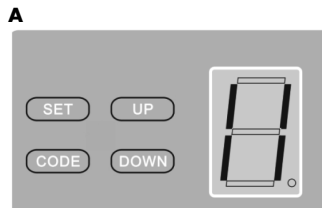

Die Funktion der Fotozellen muss ausgeschaltet werden, wenn diese nicht angeschlossen sind.

[D000164] 15. ANLEITUNG FÜR DIE REGELMÄSSIGE WARTUNG
Bevor der Benutzer die nachfolgend genannten, von ihm durchzuführenden Arbeiten ausführt, muss er sich mit der mitgelieferten Bedienungsanleitung vertraut machen:

Wenigstens einmal alle 3 Monate ist eine laufende Inspektion des Tors vorzunehmen, bei der folgendes durchzuführen ist:

- Prüfen, ob alle Verbindungselemente richtig festgezogen sind,
- Falls irgendwelche Mängel festgestellt werden, müssen diese umgehend beseitigt werden,
- Wenigstens einmal alle 12 Monate müssen die Batterien der Sender ausgetauscht werden,
- Bei Toren mit Elektroantrieb ist die Korrektheit der Einstellung der Endabschalter zu prüfen. Bei Toren mit Elektroantrieb einmal pro Monat die elektrischen Sicherheitsvorrichtungen (falls vorhanden) auf fehlerfreie Funktion überprüfen:
 - Fotozellen - Durch Simulation von Betriebsbedingungen - nach Unterbrechung des Lichtstrahls muss das Tor anhalten und sich zurück bewegen. Die Fotozellen sind sauber zu halten.
 - Überlastungsschalter: Wenn das Tor einen sich auf dem Boden befindenden Gegenstand mit einer Höhe von 50 [mm] berührt, muss das Tor anhalten und sich zurück bewegen. Bei Bedarf neu einstellen und erneut prüfen, da eine falsche Einstellung zu Unfällen führen kann.
 - Sensor des Schließens der Durchgangstür - Wenn die Durchgangstür geöffnet ist, darf das Tor sich nicht einschalten.
- Funktion der manuellen Entsperrung des Antriebs prüfen.
- Mindestens alle 6 Monate ist eine Kontrolle und Wartung der Befestigung des Antriebs durchzuführen. Andernfalls besteht das Risiko, dass der Antrieb nicht korrekt arbeitet.
- Bei inkorrekt Funktion wird die Verwendung des Antriebs verboten. Eine beschädigte elektrische Installation oder ein falsch ausgewuchtetes Tor können Verletzungen bewirken.
- Das Schmieren der beweglichen Elemente des Automaten wird nicht empfohlen.
- Das Gehäuse des Antriebs ist mit klarem Wasser unter Zugabe milder Reinigungsmittel zu säubern.
- Die Steuerung und der Antrieb sind vor ätzenden Mitteln, wie Laugen, Säuren usw. zu schützen.
- Es ist darauf zu achten, dass keine Äste oder Sträucher mit der Bewegung des Tores kollidieren.

[D000268] Wartungsarbeiten, die von qualifiziertem und geschultem Personal mit entsprechenden Zulassungen durchgeführt werden müssen:

- Wenigstens einmal alle 6 Monate ist eine Inspektion des Tors vorzunehmen, bei der folgendes durchzuführen ist:
 - Prüfen, ob alle Verbindungselemente richtig festgezogen sind.
 - Falls die Elektroantriebe mangelhaft funktionieren, muss der Antrieb von der Stromversorgung abgetrennt und nach 20 Sekunden erneut angeschlossen werden.
 - Zustand der Durchgangstür prüfen - falls notwendig, Einstellung durchführen.
- Falls irgendwelche Mängel festgestellt werden, müssen diese umgehend beseitigt werden,
- Elektrische Installation und insbesondere elektrische Leitungen prüfen.
- Alle während der Montage ausgeführten Befestigungen auf Verschleiß, Zerstörung und fehlendes Gleichgewicht prüfen.
- Bei inkorrekt Funktion wird die Verwendung des Tores verboten. Eine beschädigte elektrische Installation oder ein falsch ausgewuchtetes Tor können Verletzungen bewirken.
- Alle Arbeiten sind in Übereinstimmung mit der Installations- und Betriebsanleitung des Tores durchzuführen.
- Funktion des Überlastungsschalters und der Fotozellen prüfen.

[D000166] Wartungsarbeiten, die ausschließlich von autorisiertem Servicepersonal der Firma "WIŚNIEWSKI" Sp. z o.o. S.K.A. vorgenommen werden dürfen:

- sämtliche Änderungen am Antrieb,
- Reparatur von elektrischen Bauteilen.



Bei allen Wartungsarbeiten und Inspektionen muss die Stromversorgung des Antriebs abgeschaltet werden. Zudem ist die Akkumulator-Versorgung abzutrennen, wenn eine solche geliefert wurde.

[A000011] Alle Arbeiten sind in Übereinstimmung mit der Installations- und Betriebsanleitung durchzuführen. Alle Bemerkungen und Empfehlungen müssen dem Toreigentümer in schriftlicher Form, z. B. durch einen Eintrag in das Berichtsheft (oder die Garantiekarte) übergeben werden. Die Durchführung der Inspektion muss durch einen Eintrag in das Berichtsheft oder die Garantiekarte des Tors bestätigt werden.

[D000135] 16. GARANTIEBEDINGUNGEN

Auf das Erzeugnis wird eine Garantie nach den allgemeinen Garantiebedingungen der Firma "WIŚNIEWSKI" Sp. z o.o. S.K.A. erteilt. Die Garantie erfasst keine Störungen im Betrieb des Steuergeräts, die durch starke Magnetfelder aus nahegelegenen Strom- oder Funkanlagen bewirkt werden. Die Vornahme jeglicher konstruktiver Änderungen und der Einsatz nicht originaler Ersatzteile bewirkt das Erlöschen der Garantie.

Von der Garantie ausgeschlossen sind Maßnahmen, die von dem Benutzer laut der Montage- und Bedienungsanleitung des Tores selbst vorzunehmen sind.

Von der Garantie ausgeschlossen sind Schäden, die durch folgende Ursachen entstehen:

- unqualifizierte Montage und Anschluss,
- Einfluss äußerer Faktoren, wie Feuer, Wasser oder anormale Umweltbedingungen,
- mechanische Beschädigungen durch Umfallen, Herabfallen, Zusammenstöße,
- Zerstörungen durch Nachlässigkeiten und Dreistigkeiten,
- Wartungsmängel,
- von unqualifizierten Personen ausgeführte Reparaturen,
- Einsatz von Ersatzteilen fremder Herkunft,
- normaler Verschleiß der Teile, z. B.:
 - Sicherung.

[A000030] Die Firma "WIŚNIEWSKI" Sp. z o.o. S.K.A. behält sich das Recht vor, konstruktive Änderungen vorzunehmen, die aus der technischen Weiterentwicklung hervorgehen, die Funktion dieses Produktes jedoch nicht ändern.

Die eingeführten konstruktiven Änderungen werden ein jedes Mal entsprechenden Untersuchungen unterzogen, um die Übereinstimmung mit den Richtlinien der Europäischen Union sicherzustellen.

Diese Dokumentation ist Eigentum der Firma "WIŚNIEWSKI" Sp. z o.o. S.K.A. Die teilweise oder vollständige Vervielfältigung, Abdruck oder Nutzung ohne schriftliche Erlaubnis des Eigentümers ist untersagt.

[A000048] Dieser Text wurde aus dem Polnischen übersetzt. Falls irgendwelche Abweichungen zwischen der Übersetzung und dem Original auftreten sollten, ist die polnische Originalfassung maßgebend.

[D000284] 17. AUSSTATTUNG DES ANTRIEBS MIDO

Kennzeichnung	Name des Elements	Anzahl
A	Griff des Tormantels	1
B	Befestigungsgriff für Türsturz	1
C	Kupplungsschnur	1
D	Knauf der Schnur	1
E	Splint \varnothing 1.8x38	3
F	Schrauben mit Sechskantkopf. \varnothing 6x14	4
G	Schrauben mit Sechskantkopf. \varnothing 8x16	4
H	Bolzen \varnothing 8x25	2
I	Unterlegescheibe \varnothing 6	4
J	Aufhängung der Führungsschiene	1
K	Griff des Antriebs	2
L	Bolzen \varnothing 8x90	1
M	Mutter \varnothing 6	4
N	Mutter \varnothing 8	4
O	Sender	1
R	Schmetterlingsmutter \varnothing 6	4
S	Aufhängung der Schiene	2
T	gerader Verbinder	1
U	Warnaufkleber	1
W	Schraube 6,3x16	4
Y	Holzschraube 8x70	4
Z	Mantel 10x60	4
A1	Federring \varnothing 6	4

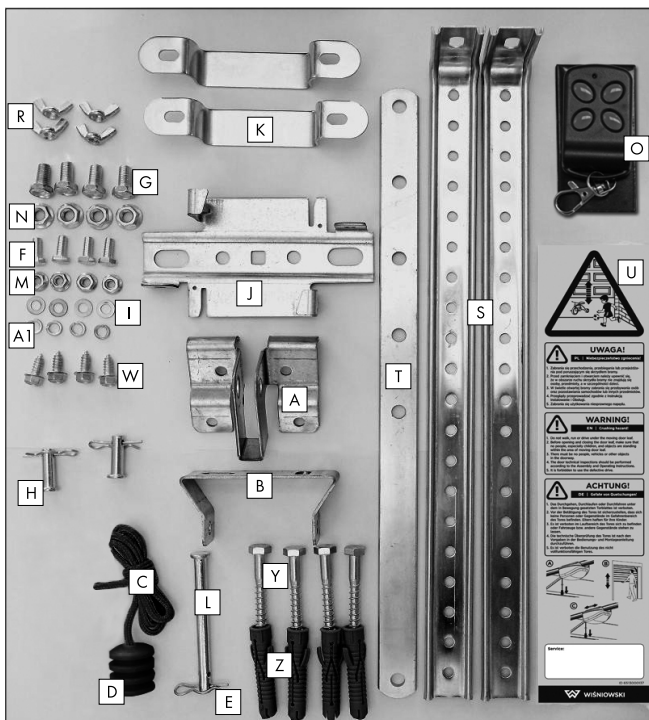

[D000271] 18. FAQ

Grund	Lösung
Diode am Sender (der Fernbedienung) leuchtet nicht	<ul style="list-style-type: none"> • Batterie wechseln, eventuell Sender wechseln.
Die Steuerung reagiert nicht auf ein Signal einer korrekt arbeitenden Fernbedienung	<ul style="list-style-type: none"> • Stromversorgung der Steuerung prüfen. • Sender programmieren.
Die Steuerung arbeitet korrekt, aber das Tor bewegt sich nicht	<ul style="list-style-type: none"> • Prüfen, ob die Kette mit dem Zahnrad verzahnt ist. • Funktion der manuellen Entsperrung des Antriebs prüfen.
Der Antrieb hält nach der Inbetriebnahme sofort an	<ul style="list-style-type: none"> • Korrekte Einstellung der Überlastungskraft prüfen.
Der Antrieb hält nach der Inbetriebnahme sofort an	<ul style="list-style-type: none"> • Korrekte Einstellung der Überlastungskraft prüfen.
Das Tor hält in geöffneter / geschlossener Position nicht an	<ul style="list-style-type: none"> • Funktion der Endabschalter prüfen.
Der Antrieb öffnet das Tor, aber schließt es trotz installierter Fotozellen nicht	<ul style="list-style-type: none"> • Anschluss der Fotozellen überprüfen. • Fotozellen prüfen.
In der Endphase des Schließens öffnet sich das Tor wieder	<ul style="list-style-type: none"> • Funktion der Endabschalter prüfen. • Korrekte Einstellung der Überlastungskraft prüfen.
In der Endphase des Öffnens schließt sich das Tor wieder	<ul style="list-style-type: none"> • Funktion der Endabschalter prüfen. • Korrekte Einstellung der Überlastungskraft prüfen.

Falls Zweifel auftreten oder sich das Problem nicht beheben lässt, setzen Sie sich bitte mit einem autorisierten Kundendienstpunkt in Verbindung.

TABLE DE MATIERES :

1. Renseignements généraux	24
2. Termes et définitions conformes à la norme	24
3. Explication des symboles	24
4. Description de la structure et caractéristiques techniques	24
4.1. Emploi et destination	24
4.2. Conseils de sécurité	24
5. Conseils d'installation	24
6. Conditions nécessaires pour le montage	25
7. Instructions pour l'installation	25
7.1. L'ordre des travaux d'installation	25
7.2. Schéma de connexion des photocellules	25
7.3. Schéma de connexion du bouton poussoir	25
7.4. Schéma de connexion du récepteur radio eL3Q	25
7.5. Erreurs d'installation de la motorisation	26
8. Protection de l'environnement	26
9. Démontage de la motorisation	26
10. Conseils d'utilisation	26
11. Paramètres techniques	26
12. Instruction d'utilisation de la porte	26
13. Réglage de la motorisation	27
13.1. Réglage de la sensibilité de surcharge	27
14. Contrôleur	27
14.1. But et la fonction de la marche	27
14.2. L'ordre des opérations d'installation du dispositif de commande	27
14.3. Programmation du dispositif de commande	27
15. Instruction d'entretien	28
16. Conditions de garantie	29
17. Equipement du dispositif d'entraînement MIDO	29
18. Questions fréquemment posées	30

[A000001] 1. RENSEIGNEMENTS GÉNÉRAUX

L'installation et le réglage de la porte ne peuvent être effectués que par une personne COMPÉTENTE ou par un professionnel.

[A000019] La présente Instruction d'installation est destinée aux installateurs professionnels ou personnes compétentes. Elle contient des informations nécessaires garantissant une installation sûre de la motorisation.

[A000020] La motorisation et ses composants doivent être installés conformément à l'Instruction d'installation et d'utilisation fournie par «WIŚNIOWSKI» Sp. z o.o. S.K.A. Lors de l'installation, seuls les éléments de fixation fournis avec la motorisation sont autorisés.

Avant de commencer les travaux de montage, veuillez lire attentivement la présente instruction et respecter ses dispositions. Le bon fonctionnement de la motorisation dépend considérablement de son installation correcte.

[A000021] Les dessins informatifs peuvent présenter quelques différences dans les détails d'exécution.

Si nécessaire, ces détails sont présentés séparément. L'instruction comprend des informations importantes qui assurent un montage et une utilisation sûrs, ainsi qu'un entretien correct de la motorisation.

Pendant l'installation, il est obligatoire de respecter les dispositions de sécurité et d'hygiène du travail concernant les travaux de montage et de serrurerie, exécutés avec électro-outils selon la technologie employée, en conformité avec les normes et les règlements en vigueur et suivant les plans. Lors des travaux, la motorisation doit être protégée contre les éclats de ciment et de plâtre qui peuvent laisser des taches.

[A000022] L'instruction d'installation et d'utilisation est destinée au propriétaire de la motorisation. Une fois le montage fini, elle devrait lui être remise. Elle doit être protégée contre la destruction et soigneusement conservée. Aucun élément de la motorisation ne peut être modifié ni enlevé. Cela pourrait endommager les pièces assurant la sécurité d'utilisation. Il est interdit de changer les composants de la motorisation.

[A000042] Le montage de la motorisation doit être effectué conformément aux conseils de la «WIŚNIOWSKI» Sp. z o.o. S.K.A., le fabricant de la motorisation et de ses accessoires. Pour brancher la motorisation, seuls les éléments originaux du fabricant sont autorisés.

[D000136] **L'instruction concerne le montage de la motorisation, de ses accessoires standard et des éléments optionnels. Les éléments d'équipement standard et optionnels sont décrits dans l'offre commerciale.**



[A000023] **AVERTISSEMENT : Veuillez lire attentivement la présente instruction et respecter ses dispositions. Elle contient des informations nécessaires garantissant un montage et une utilisation sûrs, ainsi qu'un entretien correct de la motorisation. Elle doit être soigneusement conservée.**

[A000037] 2. TERMES ET DÉFINITIONS CONFORMES À LA NORME

Explication des termes d'avertissement employés dans l'instruction :



Attention ! - attirer l'attention du lecteur.



Information - introduit une information importante.



Renvoi - dirige vers un autre point de la présente instruction.

Installateur professionnel - personne ou entreprise compétente qui offre aux tiers les services d'installation et de modernisation des portes (selon la norme EN 12635).

Personne compétente - personne qualifiée ayant les compétences professionnelles, le savoir et l'expérience pratique, et équipée d'instructions nécessaires lui permettant l'exécution d'une installation correcte et sûre (selon la norme EN 12635).

Propriétaire - personne physique ou morale ayant le titre l'autorisant de disposer d'une porte et assumant la responsabilité de son fonctionnement et son utilisation (selon la norme EN 12635).

Cahier des rapports - livre qui contient les principales caractéristiques concernant une porte donnée, où peuvent être inscrits les rapports de contrôle, d'essais, d'entretien et de toutes réparations ou modifications de la porte (selon la norme EN 12635).

[D000137] 3. EXPLICATION DES SYMBOLES

Rs - déblocage de la serrure dans les portes sectionnelles

Ru - déblocage de la serrure dans les portes basculantes

Pw - fil blanc

Pr - fil rouge

Pg - fil vert

Pb - fil marron

Py - fil jaune

[A000052]



- option



- manuelle



- automatique

[D000138] 4. DESCRIPTION DE LA STRUCTURE ET CARACTÉRISTIQUES TECHNIQUES

La motorisation fait un tout avec le rail de guidage d'une longueur définie qui est un élément nécessaire pour son bon fonctionnement. La motorisation est installée sur l'extrémité du rail de guidage en acier qui est équipé d'une chaîne de transmission. La chaîne fait mouvoir le tablier par l'intermédiaire d'une pièce d'attache. La porte est mise en mouvement par la motorisation à l'aide d'un bras fixé d'un côté à la chaîne et de l'autre côté à la partie haute du tablier. Elle est protégée par les interrupteurs de surcharge qui font arrêter et reculer le mouvement de la porte en cas de présence d'obstacle sur son trajet.

[D000139] 4.1. EMPLOI ET DESTINATION

La motorisation est destinée à l'ouverture automatique des portes de garage sectionnelles et basculantes, tout en gardant les limites dimensionnelles définies par l'offre commerciale, les restrictions concernant son temps de travail et les paramètres techniques définis par la présente instruction. La motorisation est destinée à être installée à l'intérieur des locaux secs et ne peut pas être montée à l'extérieur.

[B000126] 4.2. CONSEILS DE SÉCURITÉ

Niveaux minimum de sécurité du bord inférieur du tablier requis par la norme PN-EN 13241-1.

Mode de mise en marche de la porte	Mode d'utilisation		
	Personnes formées (lieu privé)	Personnes formées (lieu public)	L'utilisation par les personnes non formées (un lieu public)
Commande de type «homme mort», en présence de l'homme avec la vue sur la porte (version Totmann)	Commande à l'aide d'une touche sans le maintien automatique électrique	Commande à l'aide d'un commutateur à clé sans le maintien automatique électrique	Inadmissible
Commande à impulsion avec la vue sur la porte (version Automatik)			
Commande à impulsion sans la vue sur la porte (version Automatik)			
Commande automatique (version Automatik – fermeture automatique)			

- Protection du bord inférieur du tablier - requise

- Barrière photocellule - option supplémentaire

- Barrière photocellule - requise

[A000024] 5. CONSEILS D'INSTALLATION

Avant l'installation et avant la mise en marche de la motorisation, il est recommandé de lire attentivement les dispositions de la présente instruction. Le respect

des prescriptions de montage et d'utilisation de la motorisation permet son installation correcte et assure une utilisation longue et fiable. Il faut également garder l'ordre de toutes les opérations de montage.

[A000083] 6. CONDITIONS NECESSAIRES POUR LE MONTAGE

La motorisation doit être utilisée est exploitée conformément à sa destination. Le choix et l'exploitation de la motorisation doit se faire en fonction des directives du fabricant.

[B000026] Le local destiné à recevoir une motorisation doit être complètement fini (les murs enduits ou plâtrés et le sol définitivement fini). La pièce devrait être sèche et libre de toute substance chimique nuisible.



Il est interdit d'installer la motorisation dans une pièce où sont prévues des travaux de finition (enduits, plâtrerie, ponçage, peinture, etc.). Il est interdit de monter la motorisation dans les zones à risque d'explosion.

Il faut assurer une bonne aération (séchage) du garage. L'installation d'une motorisation pour porte de garage doit être faite par un installateur professionnel, conformément à la présente instruction.

[D000140] La capacité de charge du linteau doit être > 500 N.

[B000125] Conditions de sécurité

- Les modes de réalisation des installations électriques et les méthodes de leur protection contre la commotion électrique sont définis par les normes et réglementations en vigueur.
- Pour connecter la motorisation, utilisez les câbles fournis par «WIŚNIOWSKI» Sp. z o.o. S.K.A. avec le dispositif d'entraînement.
- L'installation électrique doit être réalisée conformément aux règles nationales en vigueur, en fonction du pays.
- Tous les travaux électriques ne doivent être effectués que par un installateur qualifié.
- La porte motorisée doit remplir les normes PN-EN 12453, PN-EN 12604.
- La motorisation MIDO répond aux exigences des directives de l'UE :
 - directive basse tension 2006/95/CE,
 - directive relative aux machines 2006/42/CE,
 - directive relative à la compatibilité électromagnétique 2004/108/CE,
 - directive RTE 1999/5/CE.



- [C000081] **Il est interdit d'installer la motorisation dans un milieu à risque d'explosion. Une présence des gaz et des vapeurs inflammables constitue un danger grave pour la sécurité.**
- [A000026] **Il est interdit de laisser les matériaux d'emballage (plastiques, polystyrène, etc.) à la portée des enfants, cela représente une source de danger.**

[D000144] 7. INSTRUCTIONS POUR L'INSTALLATION

Les travaux préliminaires comprennent la préparation de l'installation électrique. Les schémas de disposition des éléments de la motorisation et des câbles sont présentés sur la fig. 2.



Toute l'installation électrique doit être réalisée conformément à la réglementation en vigueur du pays. Les travaux électriques ne peuvent être exécutés que par un installateur autorisé.

[D000145] Le plafond du garage auquel est accrochée la motorisation doit garantir une fixation sûre. Si le plafond est trop léger ou trop haut, il faut fixer la motorisation à la structure porteuse qui convient aux caractéristiques de la pièce. Il est inacceptable de monter toutes les fixations de la porte et la motorisation d'une manière qui permet leur déplacement lors de l'exploitation.

[C000084] Le bon fonctionnement de la motorisation dépend considérablement de son installation correcte. La société «WIŚNIOWSKI» Sp. z o.o. S.K.A. réalise elle-même l'installation sur la demande du client ou recommande des entreprises autorisées. Seule une installation correcte et un entretien conforme à l'instruction, effectués par des personnes ou entreprises compétentes peuvent garantir un fonctionnement sûr et conforme aux attentes.

[D000146] Avant de commencer les travaux d'installation, il est recommandé de s'assurer si la porte qui va recevoir la motorisation est correctement installée et réglée, si elle s'ouvre et se ferme facilement. Tous les éléments de fixation inutiles, ainsi que les pièces servant à l'ouverture manuelle qui ne vont pas être branchées à l'électricité doivent être démontées.



La motorisation ne peut pas servir à l'ouverture d'une porte en mauvais état. Avant de commencer les travaux d'installation, il faut débrancher l'alimentation de la motorisation. Cela concerne aussi bien l'alimentation par batterie d'accumulateurs, si elle est fournie.

[C000085] Le bon fonctionnement de la motorisation et de la porte dépend considérablement de leur installation correcte. Il est strictement obligatoire d'observer les dispositions de la présente instruction, pour éviter toute irrégularité de

fonctionnement de la motorisation et tout signe d'une usure précoce, ainsi que l'éventuelle perte de la garantie.

[D000147] Avec la motorisation, sont fournis des éléments de fixation destinés à être enfoncés dans du béton ; en cas d'autres matériaux, il est possible que ces éléments soient remplacés par d'autres, mieux adaptés au matériau des murs avoisinants.

[C000086] Si la porte de garage est dotée d'un portillon, il faut s'assurer si, après l'installation de la motorisation, les éléments du portillon ne font pas saillie sur le trottoir ou la voie publique.

[D000259] 7.1. L'ORDRE DES TRAVAUX D'INSTALLATION :

- Fig. 1.1. Assembler les éléments du rail de la motorisation.
- Fig. 3. Fixez la pièce d'attache à la porte basculante «Ru». La pièce doit être placée au milieu du tablier.
- Fig. 4. Fixez la pièce d'attache à la porte sectionnelle. La pièce doit être placée au milieu du tablier.
Pour les portes sectionnelles à panneau supérieur découpé, la pièce d'attache se trouve dans l'emballage de la porte.
- Fig. 4.7. Le montage de la pièce d'attache au tablier de la porte sectionnelle est autorisé. Les éléments de montage ne sont pas fournis avec la motorisation.



Disposition des trous pour recevoir la pièce d'attache ne concerne que les portes fabriquées par «WIŚNIOWSKI» Sp. z o.o. S.K.A. ; pour les autres portes cette hauteur reste à définir.

Fig. 5 à 6. Tracez les trous de montage du support dans le linteau. Fixez le support au linteau à 20-150 mm au dessus de l'arbre de transmission ou de la pièce d'attache du tablier (en fonction de l'espace libre). Fixez le rail métallique au support à l'aide de la goupille «L». Fixez la motorisation au rail à l'aide du support «K». Vissez avec un moment de 2 Nm. Fixez le support de la motorisation aussi près du moteur que possible.

Attention ! Vérifiez si le rail est installé horizontalement. Assurez-vous si les suspentes du rail «S» sont suffisamment bien fixées au plafond. Fixez le rail à l'aide de l'élément métallique «J» (selon le type de platine de fixation fourni: «v1» ou «v2»).

Fig. 3.1c, Fig. 7. Attachez le tablier à la motorisation à l'aide du bras.
Fig.3.2e. La tension du câble doit être réglée de façon à ce qu'au moment où la porte est entièrement ouverte à l'aide de l'automatisme, le verrou s'arrête au bon endroit.

Fig. 8. Attachez la corde d'embrayage. La corde doit être montée à une hauteur de pas plus de 1800 [mm] à partir du sol. Débloquer le dispositif d'entraînement en tirant sur la corde, essayer d'ouvrir et de fermer la porte manuellement. S'assurez qu'il n'y a pas de résistance entre le panneau de portail et le guidage de l'entraînement.

Fig. 9. Fixez la pièce d'attache au tablier de la porte et débloquez la serrure «Rs». Attachez le tablier à la motorisation à l'aide du bras.

Fig. 8. En cas de panne de l'alimentation et de l'ouverture manuelle de portail, débloquent le dispositif d'entraînement à l'aide de corde. Le dispositif d'entraînement est doté d'un appareil de déblocage avec une corde. Tirer sur la corde afin de débloquent le dispositif d'entraînement de porte du garage. Pour remettre le dispositif d'entraînement, déplacer le levier d'entraînement à qui est attachée la corde, vers sa position initiale. Dans les situations où il n'y a pas d'entrée supplémentaire pour la salle, il est recommandé d'utiliser un appareil de déblocage externe. Monter la poignée de corde à une hauteur de pas plus de 1800 [mm] à partir du sol.



- [D000273] **Le déblocage ne peut pas se faire pendant la marche de la motorisation, cela pourrait provoquer sa détérioration durable. Il est interdit de se suspendre à la corde destinée au déblocage de la motorisation.**
- [D000274] **Une prudence particulière est à observer pendant le déblocage manuel de la motorisation. Le tablier de la porte peut chuter si les ressorts sont faibles ou cassés, ainsi qu'en cas d'un mauvais équilibrage.**

[D000149] 7.2. SCHÉMA DE CONNECTION DES PHOTOCELLES

Le schéma de connection des photocellules au dispositif de commande est présenté à la fig. 19.

[D000172] 7.3. SCHÉMA DE CONNECTION DU BOUTON POUSSOIR

Le schéma de connection du bouton de sonnette au dispositif de commande est présenté à la fig. 29.

[D000151] 7.4. SCHÉMA DE CONNECTION DU RÉCEPTEUR RADIO eL3Q

Le schéma de connection du récepteur radio au dispositif de commande est présenté à la fig. 39.

[D000260] 7.5. ERREURS D'INSTALLATION DE LA MOTORISATION

Il existe un risque de commettre des erreurs d'installation qui sont faciles à éviter si on fait attention à ce que :

- le rail de guidage soit correctement fixé à l'horizontale, conformément aux dispositions de la présente instruction,
- la tension du courant soit correcte,
- le dispositif de déblocage de la serrure soit correctement réglé,
- toutes les pièces d'assemblage soient correctement serrées.

La non observation des renseignements de base ci-dessus mentionnés peut engendrer des difficultés de fonctionnement de la porte, et son détérioration pourra, par conséquent, conduire à la perte de la garantie.

[A000027] Exigences supplémentaires

Une fois l'installation terminée, il est recommandé de vérifier si la porte est bien dotée d'une plaquette signalétique CE normative, et sinon, fixer une telle plaquette à la porte.

Après la vérification du bon fonctionnement de la motorisation, il faut remettre au propriétaire l'Instruction d'installation et d'utilisation de la motorisation. Les étiquettes d'avertissement sont à accrocher de façon durable à un endroit bien visible, à côté de la porte ou du dispositif de commande.

[A000008] 8. PROTECTION DE L'ENVIRONNEMENT**Emballages**

Les éléments d'emballages (cartons, matières plastiques, etc.) sont des matériaux recyclables. Avant de les jeter à la poubelle, veuillez étudier les réglementations locales concernant le recyclage des matériaux employés.

Destruction des motorisations usagées

Le produit est composé de plusieurs différents matériaux. La plupart d'entre eux sont recyclables. Au lieu de les jeter, il est recommandé de les trier et ensuite envoyer dans un centre de tri des déchets recyclables.



Avant de jeter le matériel desuet, veuillez étudier les réglementations locales concernant le recyclage des matériaux composants.



[A000009] N'oubliez pas ! Le recyclage des matériaux d'emballage préserve les ressources naturelles et réduit le volume de déchets.

[A000016] Le produit a été marqué d'un symbole de la corbeille barrée, conformément à la directive européenne 2002/96/CE relative aux déchets d'équipements électriques et électroniques. Ce type de déchet ne peut pas être mêlé avec d'autres types d'ordures ménagères. L'utilisateur de ce matériel est obligé de l'envoyer aux professionnels qui s'occupent de la collecte des déchets d'équipements électriques et électroniques, ou dans les lieux organisés à cet effet, comme points de collecte, magasins, points indiqués par les fabricants ou par les autorités communales.

[D000153] 9. DEMONTAGE DE LA MOTORISATION

Le démontage du dispositif d'entraînement doit être effectué dans l'ordre inverse du montage. Tout d'abord, couper la source d'alimentation, fermer et verrouiller le portail.

[D000154] 10. CONSEILS D'UTILISATION

Les conditions de la bonne exploitation de la motorisation, lui garantissant un travail long et sans pannes, sont les suivantes :

- protéger la motorisation contre tout agent nocif pour peintures et métaux, tels que produits chimiques agressifs (acides, bases, sels) ;
- pendant les travaux de finition ou de rénovation dans la pièce, la motorisation doit être protégée contre tout éclat d'enduit, plâtre, peinture ou solvant ;
- l'ouverture de la porte doit se faire conformément à l'instruction fournie avec l'équipement électrique ;
- si, lors de levée du portail, une forte résistance se produit, vérifier l'ajustement de charnières, rouleaux et ressorts et, en cas d'irrégularité, la corriger conformément au mode d'emploi et aux instructions d'installation du portail ;
- lorsque la porte est équipée d'un portillon, il faut vérifier, avant de soulever le tablier, si le portillon est bien fermé à clé.



Dans les portes motorisées équipées d'une serrure ou d'un verrou, il est recommandé d'installer un détecteur de serrure ou de verrou. Dans le cas contraire, si le moteur est branché au réseau d'alimentation électrique, il faut bloquer le verrou ou la serrure en position ouverte.

[D000261] 11. PARAMETRES TECHNIQUES

	MIDO 600	MIDO 800	MIDO 1000
Force d'ouverture et de fermeture	600 N	800 N	1000 N
Moteur	24V DC 80W	24V DC 80W	24V DC 100W
Commande	24V DC 100W	24V DC 120W	24V DC 120W
Alimentation	230V AC 50Hz	230V AC 50Hz	230V AC 50Hz

Puissance nominale	165W	200W	240W
Température de travail	-20 / +40 °C	-20 / +40 °C	-20 / +40 °C
Temps de fonctionnement (efficacité ED)	30%	30%	30%

Rendement ED (en %) - temps de fonctionnement continu que le dispositif peut effectuer dans une unité de temps, par exemple, un rendement ED égal à 30% signifie qu'en 10 minutes, la motorisation peut fonctionner pendant 3 minutes.

[C000011] 12. INSTRUCTION D'UTILISATION DE LA PORTE**• La zone de mouvement de la porte doit être dégagée.**

La porte s'ouvre verticalement vers le haut. Aucun obstacle ne doit empêcher son mouvement d'ouverture ou de fermeture. Il est nécessaire de vérifier, s'il n'y a pas d'objets, de personnes et surtout d'enfants sur le chemin de la porte pendant son mouvement.

Attention ! Danger d'accident.

• [C000026] Il est interdit aux personnes de s'arrêter et de faire stationner leurs véhicules devant la porte ouverte. Il est interdit de s'arrêter ou de passer, à pied ou en voitures, sous la porte en mouvement.

• Il est également interdit d'utiliser le tablier de la porte comme éleveur des objets ou des personnes. Il est défendu aux enfants de jouer avec la porte. Les émetteurs de commande doivent être rangés hors de la portée des enfants.

Attention ! Danger d'accident.

• [C000042] Le matériel présenté n'est pas destiné à être utilisé par les personnes (dont les enfants) handicapées physiquement, sensoriellement ou mentalement, ou par les personnes sans expérience ou connaissance du matériel, à moins qu'elles soient surveillées par les personnes responsables de leur sécurité, comme prévu dans l'instruction d'utilisation. Il est nécessaire de faire attention aux enfants pour qu'ils ne jouent pas avec ce matériel.

Attention ! Danger d'accident.

[C000012] **Avant la première ouverture du portail, vérifier la régularité de son installation, conformément à son mode d'emploi et aux instructions d'installation.**

Le portail est monté correctement si ses ailes / rideaux se déplacent en douceur et son usage est très simple.

[C000334] À chaque fois, avant de mettre la porte en marche, il est recommandé de vérifier si la serrure ou le verrou ne sont pas en position fermée.

La mise en marche de la porte est autorisée exclusivement lorsque la serrure et/ou le verrou sont en position ouverte ou si la porte est équipée d'un kit de verrouillage automatique.

**• [C000076] AVERTISSEMENT : La zone de mouvement du tablier doit être dégagée.**

Lors de l'ouverture ou la fermeture du tablier, il faut s'assurer s'il n'y a pas de personnes et surtout d'enfants sur le chemin du tablier.

• [C000077] Aucun obstacle ne doit pas se trouver sur le chemin du tablier de la porte.

Attention ! Danger d'accident.

• [C000078] L'ouverture et la fermeture de la porte ne peut se faire que lorsqu'elle se trouve à la vue de l'opérateur. Il doit suivre les mouvements de la porte.

Attention ! Danger d'accident.

• [C000079] Il est interdit de s'approcher de la porte avant qu'elle ne soit totalement arrêtée (ouverte ou fermée), et jamais quand elle est en mouvement.

Attention ! Danger d'accident.

• [C000080] Les télécommandes, les émetteurs et autres dispositifs de commande à distance de la porte doivent être rangés hors de la portée des enfants, afin d'éviter toute possibilité d'une mise en marche accidentelle. Il est interdit de laisser les enfants jouer avec ces dispositifs. Les émetteurs sont à rangés dans des endroits secs.

Attention ! Danger d'accident.

• [C000082] Si le câble d'alimentation fixe est endommagé, il doit être remplacé par un câble ou un ensemble de câbles aux paramètres identiques, disponibles chez le fabricant ou dans un atelier de réparation spécialisé.

• [C000083] Dans la porte équipée d'un portillon, la motorisation ne peut être mise en marche que lorsqu'il est fermé. Le portillon doit être doté d'un détecteur de fermeture.

• [D000141] Une prudence particulière est à recommander pendant le déblocage manuel de la motorisation. Le tablier ouvert peut à tout moment chuter si les ressorts sont faibles ou cassés, ou suite à un équilibrage incorrecte.

Attention ! Danger d'accident.

• [D000142] Lors des travaux d'entretien ou des visites techniques de la porte, il est nécessaire de débrancher l'alimentation de la motorisation. De même pour l'alimentation par batterie d'accumulateurs, si elle est fournie.

- [D000143] Il est interdit de bloquer le mouvement de la porte ou celui de la motorisation. Il ne faut jamais mettre les doigts ou autres objets dans le rail de guidage.

Attention ! Danger d'accident.

[D000262] **Ouverture manuelle de la porte :**

En cas de panne d'électricité ou pour ouvrir la porte à la main, il faut d'abord débloquer la motorisation. Elle est équipée d'un dispositif de déblocage manuel. Tirez la corde pour débloquer la motorisation (voir fig. 8). Pour l'accoupler de nouveau, poussez le levier de la corde vers la position initiale. Au cas où le local ne dispose d'aucune entrée supplémentaire, il est recommandé d'installer le dispositif de déblocage à l'extérieur. La poignée de la corde devrait se trouver à une hauteur maximum de 1800 mm du sol.



- [D000273] **Le déblocage ne peut pas se faire pendant la marche de la motorisation, car cela pourrait provoquer sa détérioration durable. Il est interdit de se suspendre à la corde destinée au déblocage de la motorisation.**
- [D000274] **Une prudence particulière est à observer pendant le déblocage manuel de la motorisation. Le tablier de la porte peut chuter si les ressorts sont faibles ou cassés, ainsi qu'en cas d'un mauvais équilibrage.**

[D000263] **Porte motorisée :**

L'ouverture et la fermeture de la porte motorisée se fait par appui sur le bouton de l'émetteur de commande à distance.



[C000092] **En cas des travaux de finition ou de rénovation liés au changement de niveau du sol fini, ou démontage et réinstallation de la porte, il est nécessaire de vérifier et de régler le positionnement des interrupteurs de fin de course.**

[D000159] **13. RÉGLAGE DE LA MOTORISATION**

- Une fois l'installation finie, il est recommandé de contrôler les paramètres de mouvement de la motorisation et vérifier le fonctionnement de l'interrupteur de surcharge. Le tablier, à la rencontre d'un obstacle de 50 mm de haut par rapport au sol, devrait s'arrêter et ensuite reculer.
- **Attention ! Danger d'accident.**
- Il faut s'assurer si la motorisation s'arrête, lors de l'ouverture, lorsque le tableau est chargé d'une masse de 20 kg accrochée au milieu de son bord inférieur.
- **Attention ! Danger d'accident.**
- Le réglage des paramètres du dispositif de commande doit se faire conformément à son mode d'emploi fourni. Le réglage des paramètres de mouvement de la porte doit se faire conformément à l'Instruction d'installation et d'utilisation de la porte.

[D000264] **13.1. RÉGLAGE DE LA SENSIBILITÉ DE SURCHARGE**

- Au moins tous les mois, il est nécessaire de contrôler les paramètres de mouvement de la porte et de la motorisation, ainsi que de vérifier le fonctionnement de l'interrupteur de surcharge. Le tablier, à la rencontre d'un obstacle de 50 [mm] de haut par rapport au sol, doit s'arrêter, puis reculer. Lors du réglage de positionnement des interrupteurs de fin de course, la motorisation règle automatiquement la force de surcharge (ce réglage peut se faire à la main, conformément au mode d'emploi du dispositif de commande). Cette force d'interruption de surcharge doit être la force minimale à laquelle la porte effectue son cycle entier d'ouverture/fermeture. La force dynamique du bord inférieur du tablier ne peut pas dépasser 400 N, selon la norme PN-EN 12453.
- La poussée et la force motrice de la porte doivent être réglées de façon à ne pas abîmer les objets ni blesser les personnes (la méthode de réglage manuel des forces de surcharge est décrit dans le mode d'emploi du dispositif de commande).

Attention ! Danger d'accident.

[D000265] **14. CONTROLEUR**

14.1. BUT ET LA FONCTION DE LA MARCHÉ

Les qualités du dispositif de commande :

- Démarrage et arrêt en douceur, ce qui contribue à la durabilité de la porte.
- Système de commande à l'aide des émetteurs à code changeant sur une fréquence de 433,92 MHz, ou avec des boutons sur le dispositif de commande.
- Choix automatique des paramètres de travail.
- Photocellules.
- Fermeture automatique.
- Réglage de la sensibilité de surcharge.
- Éclairage avec diodes LED.
- Affichage numérique.
- Commande séquentielle de la porte.
- Simples modes d'installation et de programmation.

La commande de la motorisation s'effectue à l'aide du bouton programmable de l'émetteur (télécommande).

Les photocellules sont un élément supplémentaire de sécurité, à connecter au système de commande. Elles améliorent la sécurité de la porte en protégeant les utilisateurs contre ses mouvements accidentels, que se soit une personne, une voiture ou tout autre objet se trouvant sur le chemin de la porte.

La fermeture automatique nécessite l'emploi des photocellules pour assurer la sécurité de l'utilisateur (pour que la porte ne se ferme pas lorsqu'un obstacle se trouve sur le passage !). Les fonctions appropriées sont à activer sur le dispositif de commande.

Sensibilité de surcharge est un paramètre indispensable pour assurer la protection des objets contre l'écrasement, ainsi que du moteur et du mécanisme de la porte contre la détérioration. La force dynamique du bord inférieur du tablier ne peut pas dépasser 400 N selon la norme PN-EN 12453.

[D000266] **14.2. L'ORDRE DES OPÉRATIONS D'INSTALLATION DU DISPOSITIF DE COMMANDE :**

1. S'assurer si le dispositif, avec tous ses accessoires, a été correctement installé (fixé), et si son fonctionnement n'est pas dangereux.
2. Brancher l'alimentation principale de la motorisation.
3. Positionner les interrupteurs (supérieur et inférieur) de fin de course.
4. Un cycle automatique de pleine ouverture et fermeture s'active afin d'effectuer l'auto-réglage de la sensibilité de surcharge. Si nécessaire, changez la sensibilité de détection d'obstacles. La force dynamique du bord inférieur du tablier ne peut pas dépasser 400 N, selon la norme PN-EN 12453.
5. La position de fermeture doit être ajustée de sorte à permettre l'attachement aisé du chariot d'avancement au crochet de la chaîne lors de la fermeture manuelle de la porte (fig. 8)
6. Vérifiez la position de fermeture et d'ouverture de la porte
7. Vérifier le bon fonctionnement de l'automatisme.

[D000267] **14.3. PROGRAMMATION DU DISPOSITIF DE COMMANDE**

La programmation de la motorisation se fait à l'aide des boutons "SET", "CODE", "UP", "DOWN", se trouvant sur le boîtier de la motorisation, et de l'écran digital. La programmation doit se faire lorsque la porte est en position fermée.

1. Mémoire des paramètres d'ouverture/fermeture.

Appuyez sur le bouton « SET » et le maintenir jusqu'à ce que l'écran affiche le numéro « 1 ». Ensuite, appuyez sur le bouton « UP » et le maintenir pour régler sa position finale supérieure. Appuyez sur le bouton « SET » puis le numéro « 2 » s'affichera automatiquement. Réglez la position finale de panneau du portail en appuyant sur le bouton « DOWN ». Appuyez sur les boutons « UP » et « DOWN » pour régler la position finale inférieur et confirmez en appuyant sur le bouton « SET ». Puis le dispositif d'entraînement effectuera un cycle complet (ouverture / fermeture) en ajustant les paramètres de fonctionnement de manière automatique. Le dispositif d'entraînement fonctionnera automatiquement dans le cadre du cycle avec les positions extrêmes d'ouverture et de fermeture, retiendra la force de surcharge.

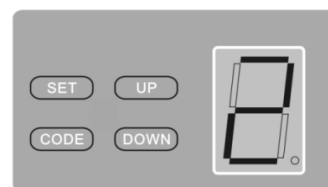
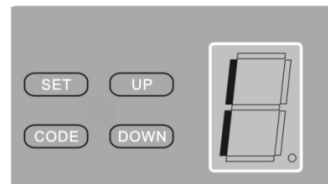

2. La programmation de l'émetteur (télécommande).

Appuyez sur le bouton „CODE” et maintenez-le enfoncé jusqu'à l'apparition d'un point sur l'écran (fig. A). Ensuite, appuyez sur n'importe quel bouton de l'émetteur pour faire disparaître le point. Appuyez encore une fois, et le point va clignoter rapidement (fig. B), pour enfin disparaître. L'émetteur est alors programmé. Vous pouvez programmer jusqu'à 20 émetteurs.

A

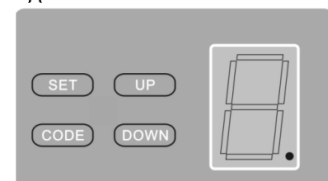

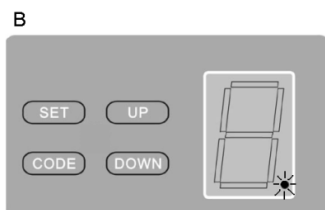

3. Suppression des paramètres de la mémoire.

Appuyez sur le bouton „CODE” et maintenez-le enfoncé pendant plus de 8 s, jusqu'à l'apparition de la lettre „C” sur l'écran. Tous les codes introduits seront alors supprimés.

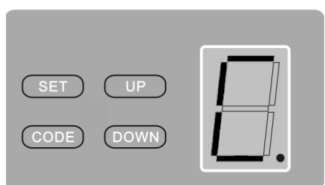

4. Réglage de la force de surcharge.

Appuyez sur le bouton « SET » et maintenez-le jusqu'à ce que l'écran affiche le numéro « 3 ». C'est le mode de réglage de la sensibilité. Appuyez sur le bouton « UP » pour augmenter la sensibilité ou sur le bouton « DOWN » pour la diminuer. La sensibilité maximale est de « 3 » et la sensibilité minimale - de « 1 ». Appuyez sur le bouton « SET » pour valider.

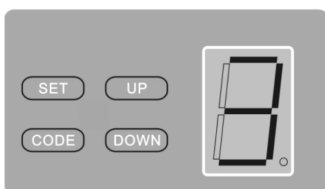

5. Fermeture automatique.

Appuyez sur le bouton „UP” et maintenez-le enfoncé jusqu'à l'apparition du signe „-” sur l'écran. Appuyez sur le même bouton encore une fois, le temps de fermeture automatique va augmenter d'une minute. Le temps maximum est de 9 minutes (par intervalles d'une minute). Le chiffre „0” qui apparaît sur l'écran signifie que le code de fermeture automatique est inactif. Appuyez sur „SET” pour confirmer. La fonction de fermeture automatique nécessite l'emploi des photocellules.

Pour changer l'intervalle pour la fermeture, il est nécessaire de relancer la procédure de la programmation de fermeture automatique.

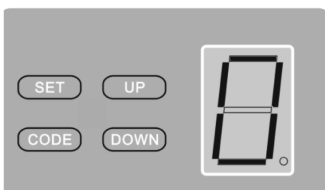

6. Réglage des photocellules.

Appuyez sur le bouton « DOWN », et le maintenir jusqu'à ce que « 11 » s'affichera sur l'écran (Fig. A), appuyez sur « UP » et « H » s'affichera sur l'écran (Fig. B), la fonction photocellules sera disponible. Puis appuyez sur le bouton « SET » pour confirmer. Le capteur IR s'allume pendant la connexion. Les photocellules doivent être équipées de contacts normalement fermés. Cette fonction est désactivée par le fabricant.

Pour désactiver les photocellules, appuyez sur le bouton « DOWN » et le maintenir, puis « H » s'affichera sur l'écran, appuyez à nouveau sur le bouton « DOWN », et « 11 » s'affichera l'écran, puis appuyez sur le bouton « SET » pour confirmer.

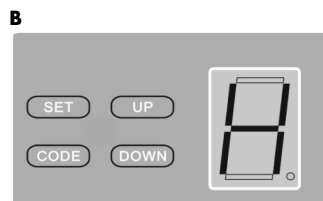
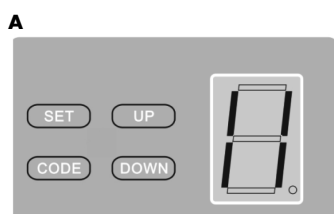

Lorsque les photocellules ne sont pas connectées, il faut fermer toutes leurs fonctions.

[D000164] 15. INSTRUCTION D'ENTRETIEN

Travaux de maintenance à réaliser par le propriétaire de la porte, suivant l'instruction fournie avec la motorisation :

au moins tous les trois mois effectuer des visites techniques de la motorisation durant lesquels il faudrait :

- vérifier la fixation et le serrage de tous les éléments assemblés ;
- s'il y a des vices apparents, les éliminer impérativement ;
- au moins tous les 12 mois, remplacer les batteries des émetteurs ;
- dans les portes motorisées, vérifier le réglage des interrupteurs de fin de course ;
- tous les mois, dans les portes motorisées, vérifier le fonctionnement des dispositifs de sécurité (s'ils y sont installés) :
 - photocellules - par simulation - si le rayon lumineux est coupé, la porte doit s'arrêter et reculer. Elles doivent être maintenues en propreté ;
 - interrupteur de surcharge - la porte doit s'arrêter et reculer si le tablier touche un objet de 50 mm de hauteur placé au sol. Si nécessaire, régler et vérifier de nouveau, car un mauvais réglage peut provoquer un accident ;
 - détecteur de fermeture du portillon - lorsque le portillon est ouvert, la porte doit être bloquée et son mouvement impossible ;
- vérifier le fonctionnement du dispositif de déblocage manuel ;
- au moins tous les 6 mois, contrôler la fixation de la motorisation pour éviter tout risque de son mauvais fonctionnement ;
- en cas d'un mauvais fonctionnement de la motorisation, il est interdit de l'utiliser, car une installation électrique abîmée ou une porte mal équilibrée peut provoquer un accident ;
- il est déconseillé de lubrifier les pièces mobiles de la motorisation ;
- le boîtier de la motorisation doit être nettoyé avec de l'eau additionnée d'un détergent neutre ;
- le dispositif de commande et la motorisation doivent être protégés contre les produits agressifs, tels que bases, acides, etc. ;
- faire attention à ce que les branches d'arbres et les arbustes ne fassent obstacle au mouvement de la porte.

[D000268] Travaux de maintenance à réaliser par le personnel qualifié et formé, disposant d'autorisations requises :

- au moins tous les six mois, contrôler la motorisation, et en particulier :
 - vérifier la fixation et le serrage de tous les éléments assemblés,
 - en cas d'erreurs dans le fonctionnement des dispositifs d'entraînement électrique, déconnecter ce dispositif du réseau pendant 20 secondes et le ré-attacher,
 - vérifier l'état du portillon - le régler si nécessaire,
- s'il y a des vices apparents, les éliminer impérativement ;
- contrôler l'installation électrique, en particulier vérifier les câbles et les fils électriques ;
- vérifier si les assemblages effectués lors de l'installation ne sont pas usés, détruits ou mal équilibrés ;
- en cas d'un mauvais fonctionnement, il est interdit d'exploiter la porte, une installation électrique abîmée ou une porte mal équilibrée peuvent provoquer un accident ;
- tous les travaux de maintenance doivent être réalisés conformément à l'Instruction d'installation et d'utilisation de la porte ;
- effectuer un contrôle du fonctionnement de l'interrupteur de surcharge et des photocellules.

[D000166] Travaux de maintenance à réaliser exclusivement par un service autorisée «WIŚNIOWSKI» Sp. z o.o. S.K.A.:

- toute modification de la motorisation ;
- réparation des éléments électriques.



Lors des travaux de maintenance et des visites techniques de la porte, l'alimentation de la motorisation doit être coupée. De même pour l'alimentation par batterie d'accumulateurs, si elle est fournie.

[A000011] Tous les travaux de maintenance doivent être faits conformément à la présente Instruction d'installation et d'utilisation de la porte. Les éventuelles remarques et observations sont à transmettre au propriétaire en forme écrite, par exemple dans le cahier des rapports ou sur la carte de garantie.

A l'issue de chaque visite technique, une inscription convenable doit être faite dans le cahier des rapports ou sur la carte de garantie.

[D000135] **16. CONDITIONS DE GARANTIE**

Le produit est couvert par la garantie conforme aux conditions générales de garantie «WIŚNIOWSKI» Sp. z o.o. S.K.A. Cette garantie ne s'applique pas aux perturbations pouvant déranger le fonctionnement du dispositif de commande causées par le champ magnétique provenant d'appareils électriques ou radio se trouvant à proximité. Toute modification structurelle ou emploi de pièces non originales conduit à la perte de la garantie.

La garantie ne couvre pas les opérations à réaliser par les soins de l'utilisateur, spécifiées dans le Manuel d'Installation et d'Exploitation de la porte.

Ne sont pas couverts par la garantie les dommages suivants :

- installation et connexion non professionnelles ;
- impact des agents extérieurs tels que feu, eau, conditions environnementales anormales ;
- détériorations mécaniques dues aux accidents, chutes ou chocs ;
- destruction causée par négligence ou vandalisme ;
- erreurs d'entretien,
- réparations effectuées par des personnes non qualifiées,
- utilisation de pièces d'origine étrangère,
- usure normale d'éléments, p. ex. :
 - coupe-circuit.

 [A000030] La Société «WIŚNIOWSKI» Sp. z o.o. S.K.A. se réserve le droit de modifier à tout moment la structure de ses produits pour raisons d'évolution technologique, sans toutefois nuire à leur fonctionnalité et sans en avertir la clientèle.

Chaque modification structurelle sera soumise aux examens afin de confirmer sa conformité avec les directives de l'Union Européenne.

Le dossier technique appartient à la Société «WIŚNIOWSKI» Sp. z o.o. S.K.A. Tout copiage, reproduction ou représentation totale ou partielle du dossier sans autorisation écrite du propriétaire est interdite.

[A000048] Cette traduction est faite sur la base de la version polonaise. En cas de différences entre la traduction et l'original, le texte source est le texte de l'original.

[D000284] **17. EQUIPEMENT DU DISPOSITIF D'ENTRAINEMENT MIDO**

Désignation	Nom de l'élément	Quantité
A	Manche de panneau du portail	1
B	Manche du linteau	1
C	Corde d'embrayage	1
D	Boule de corde	1
E	Goupille fendue Ø 1.8x38	3
F	Vis à tête hexagonale Ø 6x14	4
G	Vis à tête hexagonale Ø 8x16	4
H	Boulon Ø 8x25	2
I	Rondelle Ø 6	4
J	Suspension de guidance (rails)	1
K	Poignée du dispositif d'entraînement	2
L	Boulon Ø 8x90	1
M	Rondelle Ø 6	4
N	Rondelle Ø 8	4
O	Emetteur	1
R	Ecrous à ailettes Ø 6	4
S	Suspension du rail	2
T	Adaptateur droit	1
U	Autocollant d'avertissement	1
W	Vis 6,3x16	4
Y	Vis à bois 8x70	4
Z	Chemise pour la vis 10x60	4
A1	Rondelle à ressort Ø 6	4

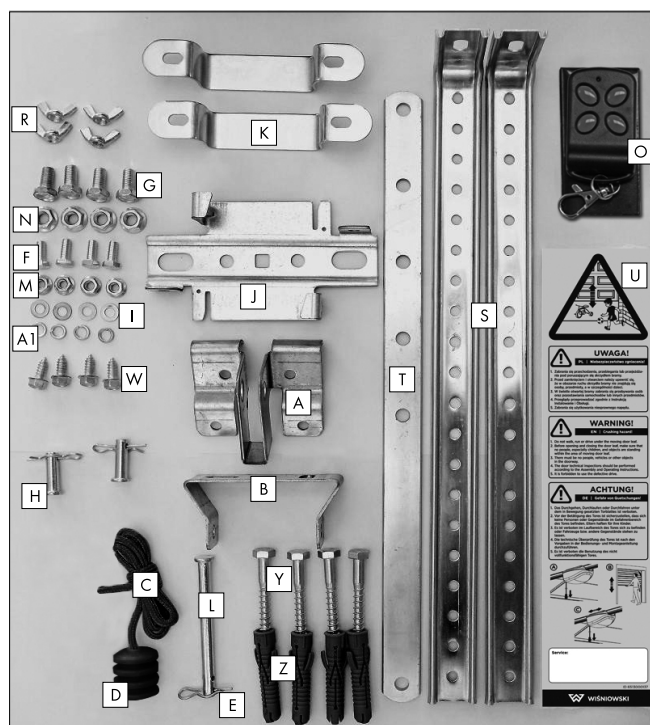

[D000271] 18. QUESTIONS FRÉQUEMMENT POSÉES

Cause	Solution
La diode de l'émetteur ne s'allume pas	<ul style="list-style-type: none"> • Remplacer la batterie ou, éventuellement, l'émetteur.
Le dispositif de commande ne réagit pas, malgré le bon signal de l'émetteur	<ul style="list-style-type: none"> • Vérifier l'alimentation du dispositif de commande. • Programmer l'émetteur.
Le dispositif de commande fonctionne bien, mais la porte ne réagit pas	<ul style="list-style-type: none"> • Vérifier la position de la chaîne dans l'engrènement. • Vérifier le fonctionnement du déblocage manuel.
Le tablier ne s'arrête pas sur un obstacle	<ul style="list-style-type: none"> • Vérifier le réglage de la force de surcharge.
Le moteur s'arrête juste après le démarrage	<ul style="list-style-type: none"> • Vérifier le réglage de la force de surcharge.
Le tablier ne s'arrête pas en position O/F	<ul style="list-style-type: none"> • Vérifier les interrupteurs de fin de course.
Le tablier s'ouvre, mais ne se ferme pas. Les photocellules sont connectées	<ul style="list-style-type: none"> • Vérifier la connection des photocellules. • Vérifier l'état des photocellules.
La porte s'ouvre toute seule juste à la dernière phase de fermeture	<ul style="list-style-type: none"> • Vérifier les interrupteurs de fin de course. • Vérifier le réglage de la force de surcharge.
La porte se ferme toute seule juste à la dernière phase d'ouverture	<ul style="list-style-type: none"> • Vérifier les interrupteurs de fin de course. • Vérifier le réglage de la force de surcharge.

N'hésitez pas contacter le service autorisé s'il y a le moindre doute, ou si la cause de dysfonctionnement persiste.

СОДЕРЖАНИЕ:

1. Общие сведения	31
2. Термины и определения согласно стандарту	31
3. Пояснения к символам	31
4. Описание конструкции и технические характеристики	31
4.1. Применение и назначение	31
4.2. Рекомендации по безопасности	31
5. Рекомендации по установке	32
6. Необходимые условия для монтажа	32
7. Инструкция по монтажу	32
7.1. Последовательность установки	32
7.2. Схема подключения фотоэлементов	33
7.3. Схема подключения кнопки звонка	33
7.4. Схема подключения радиоприёмника eL3Q	33
7.5. Ошибки при установке привода	33
8. Защита окружающей среды	33
9. Демонтаж привода	33
10. Примечания по эксплуатации	33
11. Технические характеристики	33
12. Инструкция по эксплуатации ворот	33
13. Регулировка привода	34
13.1. Регулировка чувствительности перегрузки	34
14. Контроллер	34
14.1. Назначение и принцип действия	34
14.2. Последовательность установки контроллера	35
14.3. Программирование контроллера	35
15. Инструкция по проведению текущей консервации	36
16. Гарантийные условия	36
17. Оснащение привода MIDO	37
18. Часто задаваемые вопросы	38

[A000001] 1. ОБЩИЕ СВЕДЕНИЯ

Монтаж и регулировку ворот должен выполнить, по крайней мере, КОМПЕТЕНТНЫЙ специалист.

[A000019] Настоящая Инструкция является документом, предназначенным для профессиональных монтажников или компетентных специалистов. Она содержит всю необходимую информацию, гарантирующую безопасную установку привода.

[A000020] Привод и его отдельные детали следует устанавливать в соответствии с Инструкцией по монтажу и эксплуатации привода, предоставленной фирмой «WISNIOWSKI» Sp. z o.o. S.K.A. При установке необходимо использовать исключительно оригинальные крепёжные детали, поставляемые в комплекте.

Перед началом работ по установке ознакомьтесь со всей Инструкцией до конца. Внимательно прочитайте инструкцию и соблюдайте приведённые в ней рекомендации. Правильная работа привода во многом зависит от правильной установки.

[A000021] Наглядные чертежи могут отличаться деталями исполнения.

В случае необходимости эти детали показаны на отдельных чертежах. Инструкция содержит всю необходимую информацию, гарантирующую безопасную установку и эксплуатацию, а также надлежащий уход за приводом.

В процессе установки следует соблюдать правила техники безопасности выполнения монтажных и слесарных работ, а также работ с электроинструментами в зависимости от применяемой технологии монтажа. Кроме того, необходимо учитывать действующие стандарты и правила и придерживаться общей строительной документации данного объекта. В процессе ремонтных работ следует защитить привод от попадания частиц штукатурки, цемента и гипса, которые могут оставить следы.

[A000022] Инструкция по монтажу и эксплуатации предназначена для владельца привода. По окончании установки следует отдать её владельцу. Инструкцию необходимо защитить от повреждений и хранить в надёжном месте. Запрещается переделывать или удалять какие-либо детали привода. Это может привести к повреждению узлов, обеспечивающих безопасность эксплуатации. Запрещается заменять узлы привода.

[A000042] В процессе установки привода действуйте согласно указаниям фирмы «WISNIOWSKI» Sp. z o.o. S.K.A., производителя привода и дополнительного оборудования. Для подключения привода используйте только оригинальные детали производителя.

[D000136] **Инструкция охватывает установку привода со стандартным оснащением и элементами факультативного оборудования. Комплект стандартного и факультативного оснащения расписан в коммерческом предложении.**



[A000023] **ПРЕДУПРЕЖДЕНИЕ: Внимательно прочитайте инструкцию и соблюдайте приведённые в ней рекомендации. Инструкция содержит всю необходимую информацию, гарантирующую безопасную установку и эксплуатацию, а также надлежащий уход за приводом. Обеспечьте сохранность Инструкции.**

[A000037] **2. ТЕРМИНЫ И ОПРЕДЕЛЕНИЯ СОГЛАСНО СТАНДАРТУ**
Объяснения к предупредительным знакам в тексте Инструкции:



Внимание! – предупредительный знак «Обратите внимание!».



Информация – знак, обозначающий важную информацию.



Ссылка – знак ссылки на определённый пункт настоящей инструкции по монтажу.

Профессиональный установщик – компетентное лицо или организация, предлагающая третьим лицам услуги по установке и усовершенствованию ворот (согласно стандарту EN 12635).

Компетентный специалист – соответствующим образом подготовленный специалист, квалификация которого основывается на знаниях и практическом опыте, располагающий всеми инструкциями, гарантирующими правильную и безопасную установку (согласно стандарту EN 12635).

Владелец – физическое или юридическое лицо, которому принадлежит право собственности на ворота и ответственность за их работу и эксплуатацию (согласно стандарту EN 12635).

Технический паспорт – документ, который содержит основные данные о воротах, а также место для записи результатов проверок, испытаний, профилактического обслуживания и ремонта или модификации ворот (согласно стандарту EN 12635).

[D000137] 3. ПОЯСНЕНИЯ К СИМВОЛАМ

Rs – разблокировка замка в секционных воротах
Ru – разблокировка замка в подъёмно-поворотных воротах
Pw – белый провод
Pr – красный провод
Pg – зелёный провод
Pb – коричневый провод
Py – жёлтый провод

[A000052]



- опция



- ручная



- автоматическая

[D000138] 4. ОПИСАНИЕ КОНСТРУКЦИИ И ТЕХНИЧЕСКИЕ ХАРАКТЕРИСТИКИ

Привод представляет собой комплект с рельсом соответствующей длины, являющимся неотъемлемым рабочим элементом. Привод установлен на конце стального рельса, а рельс оснащён приводной цепью, которая приводит в движение держатель, закреплённый на воротах. Привод перемещает ворота при помощи тягового рычага, которая с одной стороны прикреплена к держателю цепи, а с другой – к верхней панели ворот. Защиту привода обеспечивают выключатели перегрузки, поэтому, если в процессе движения ворота натолкнутся на препятствие, привод остановится и вернёт секции в предыдущее положение.

[D000139] 4.1. ПРИМЕНЕНИЕ И НАЗНАЧЕНИЕ

Привод предназначен для автоматического открывания секционных и подъёмно-поворотных гаражных ворот при соблюдении габаритных ограничений, предусмотренных коммерческим предложением, ограничений рабочего времени, а также технических характеристик согласно настоящей Инструкции. Привод предназначен для работы в сухих помещениях и не может использоваться под открытым небом.

[B000126] 4.2. РЕКОМЕНДАЦИИ ПО БЕЗОПАСНОСТИ

Минимальные степени защиты закрывающего края, установленные стандартом PN-EN 13241-1.

Способ запуска ворот	Виды применения		
	Обученный обслуживающий персонал (частные территории)	Обученный обслуживающий персонал (общественные места)	Не обученный обслуживающий персонал (общественные места)

Управление тип Totmann в присутствии человека выдающего ворота (версия Totmann)	Кнопочное управление - без электрической само поддержки	Кнопочное управление с предохранительным ключом без электрической само поддержки	Недопустимо
Импульсное управление вида ворота (версия Automatik)	KLB BF	KLB BF	KLB BF
Импульсное управление не вида ворота (версия Automatik)	KLB BF	KLB BF	KLB BF
Автоматическое управление (версия Automatik - автоматическое закрытие)	KLB BF	KLB BF	KLB BF

KLB – Защита главной закрывающей кромки - обязательно
 BF – Барьера фотоэлементов - опциональный
 BF – Барьера фотоэлементов - обязательно

[A000024] 5. РЕКОМЕНДАЦИИ ПО УСТАНОВКЕ

Перед установкой и запуском привода подробно ознакомьтесь с указаниями, содержащимися в настоящей Инструкции. Соблюдайте рекомендации по установке и эксплуатации привода - это обеспечит правильность монтажа и длительную безаварийную эксплуатацию. Все операции по установке ворот выполняются в описанной последовательности.

[A000083] 6. НЕОБХОДИМЫЕ УСЛОВИЯ ДЛЯ МОНТАЖА

Привод следует применять и эксплуатировать согласно назначению. При подборе и эксплуатации привода следует соблюдать инструкцию производителя.

[B000026] В помещении, в котором устанавливается привод, должны быть закончены все ремонтные работы (стены оштукатурены, полужен пол). Помещение должно быть сухим и свободным от вредных химических веществ.



Запрещается устанавливать привод в помещении, в котором ещё будут выполняться ремонтные работы (черновая штукатурка, гипсовая штукатурка, шлифовка, окраска и т.д.). Запрещается устанавливать привод во взрывоопасных зонах.

Обеспечить надлежащую вентиляцию (высыхание) гаража. Установка привода ворот профессиональным установщиком или компетентным специалистом должна быть проведена в соответствии с настоящей Инструкцией.

[D000140] Необходимо обеспечить несущую способность перемычки >500N.

[B000125] Указания по безопасности

- Способы выполнения электропроводки, а также средства защиты от удара электрическим током определяются действующими стандартами и законодательными актами.
- Для подключения привода следует использовать провода, поставляемые компанией «WIŚNIOWSKI» Sp. z o.o. S.K.A. вместе с приводом.
- Электропроводка должна быть выполнена согласно нормам, действующим в данной стране.
- Все электрические работы должен выполнять квалифицированный установщик.
- Ворота и привод должны соответствовать стандартам PN-EN 12453, PN-EN 12604.
- Привод MIDO соответствует требованиям директив EC:
 - директива по низкому напряжению 2006/95/WE,
 - директива по машинам 2006/42/WE,
 - директива по электромагнитной совместимости 2004/108/EC,
 - директивы по радиоборудованию 1999/5/EC.



- [C000081] **Запрещается устанавливать привод во взрывоопасной среде. Наличие газов или воспламеняющихся испарений создаёт серьёзную угрозу для безопасности.**
- [A000026] **Запрещается оставлять упаковочные материалы (пластик, полистирол и т.д.) в пределах досягаемости детей, так как эти материалы являются источником опасности.**

[D000144] 7. ИНСТРУКЦИЯ ПО МОНТАЖУ

Подготовительные работы подразумевают подготовку электропроводки. Примерное размещение деталей устройства и проводов изображено на рис. 2.



Электропроводка должна быть выполнена согласно нормам, действующим в данной стране. Все электрические работы должен выполнять уполномоченный установщик.

[D000145] Перекрытие гаража, к которому крепится привод, должно гарантировать безопасную его установку.

Если перекрытие слишком лёгкое или слишком высокое, привод следует установить на опорной конструкции, сооружённой с учётом соответствующих условий внутри помещения. Запрещается устанавливать крепёжные детали ворот и привода так, чтобы в процессе работы они перемещались.

[C000084] Правильная работа привода во многом зависит от правильной установки. «WIŚNIOWSKI» Sp. z o.o. S.K.A. проводит установку по дополнительному заказу клиента либо рекомендует авторизованные монтажные фирмы. Только правильная установка и уход компетентными фирмами или специалистами в соответствии с Инструкцией могут гарантировать безопасную работу привода по назначению.

[D000146] Перед началом установки привода убедитесь в том, что ворота, с которыми он будет взаимодействовать, установлены и отрегулированы правильно, легко открываются и закрываются. Демонтируйте крепёжные детали и те части привода, которые не предусматривают подключения к источнику питания.



Запрещается использовать привод для приведения в движение неисправных ворот.

Перед началом монтажных работ отключите питание привода. В случае питания от аккумуляторов отключите и их.

[C000085] Правильная работа привода и ворот во многом зависит от правильной установки привода. Неукоснительно соблюдайте рекомендации настоящей Инструкции, чтобы избежать неправильной работы привода, преждевременного износа или потери гарантийных прав.

[D000147] В комплекте с приводом поставляются крепёжные детали, предназначенные для установки на бетоне. Если стены изготовлены из другого материала, может понадобиться соответствующая замена крепёжных деталей.

[C000086] Если ворота оснащены входными дверями, убедитесь, что после установки элементы дверей на выступают на тротуар или дорогу.

[D000259] 7.1. ПОСЛЕДОВАТЕЛЬНОСТЬ УСТАНОВКИ

- Рис. 1.1. Произвести сборку всех элементов ходового рельса привода.
- Рис. 3. Произвести монтаж кронштейна к створке подъёмно-поворотных ворот "Ru". Кронштейн установить посередине створки ворот.
- Рис. 4. Произвести монтаж кронштейна к створке секционных ворот. Кронштейн установить посередине створки. В случае секционных ворот с обрезанной верхней панелью кронштейн находится в пачке с воротами.
- Рис. 4.7. Допустимый способ монтажа кронштейна к секционным воротам. Монтажные детали не входят в комплект поставки привода.



Расположение отверстий для кронштейна касается ворот производства «WIŚNIOWSKI» Sp. z o.o. S.K.A., для иных ворот соответствующую высоту следует определить самостоятельно.

Рис. 5-6. Разметить монтажные отверстия в перекрытии для держателя. Прикрепить держатель к перекрытию 20-150[мм] над валом или кронштейном створки ворот (в зависимости от наличия свободного установочного пространства). Прикрепить металлический рельс к держателю с помощью штыря "L". Прикрепить привод к рельсу с помощью держателя "K". Закрутить с усилием 2 [Нм]. Прикрепить держатель привода как можно ближе к двигателю, если есть достаточно места.

Внимание! Убедитесь в том, что рельс правильно выровнен.

Убедитесь в том, что подвески рельса "S" достаточно надёжно прикреплены к потолку. Прикрепить рельс с помощью металлической подвески "J" (в зависимости от версии исполнения «v1» или «v2»).

Рис.3.1с, Рис.7. Соединить створку ворот с приводом с помощью соединителя.

- Рис. 3.2e. Отрегулировать натяжение троса таким образом, чтобы по открытию ворот при помощи привода, ригель остановился в правильном положении.
- Рис. 8. Прикрепите трос рычага разблокировки привода. Трос необходимо установить на высоте не более 1800 [мм] от основания. Разблокируйте привод, потянув за трос, и попробуйте открыть и закрыть ворота вручную. Убедитесь, что нет сопротивления между полотном ворот и направляющей привода.
- Рис.9. Произвести монтаж кронштейна к воротам и установить устройство разблокировки замка «Rs». Соединить створку ворот с приводом с помощью соединителя.
- Рис.8. В случае сбоя питания и для того, чтобы вручную открыть ворота, следует снять блокировку привода с помощью троса. Привод оснащен ручной разблокировкой с помощью троса. Потяните за трос, чтобы снять блокировку гаражных ворот. Чтобы снова установить, сцепить привод, переместите рычаг, к которому прикреплен трос, в исходное положение. В ситуациях, когда нет дополнительного входа в помещение, рекомендуется использовать внешнюю разблокировку привода. Держатель троса следует устанавливать на высоте не более 1800 [мм] от земли.



- [D000273] **Запрещается осуществлять разблокировку в процессе работы привода - это может привести к серьёзному повреждению устройства. Запрещается подвешивать что-либо к тросику для разблокировки привода.**
- [D000274] **Соблюдайте особую осторожность при разблокировке привода вручную – открытые ворота могут упасть из-за слабых или треснувших пружин либо неправильной балансировки.**

[D000149] 7.2. СХЕМА ПОДКЛЮЧЕНИЯ ФОТОЭЛЕМЕНТОВ

Схема подключения фотоэлементов к панели управления представлена на рис. 19.

[D000172] 7.3. СХЕМА ПОДКЛЮЧЕНИЯ КНОПКИ ЗВОНКА

Схема подключения кнопки звонка к панели управления представлена на рис. 29.

[D000151] 7.4. СХЕМА ПОДКЛЮЧЕНИЯ РАДИОПРИЁМНИКА eL3Q

Схема подключения радиоприёмника к панели управления представлена на рис. 39.

[D000260] 7.5. ОШИБКИ ПРИ УСТАНОВКЕ ПРИВОДА

Существует опасность, что при установке привода могут быть допущены ошибки, которых можно легко избежать, обратив внимание на:

- правильную установку и выравнивание рельса в соответствии с правилами настоящей Инструкции,
- правильное напряжение питания привода,
- правильную регулировку системы разблокировки замка,
- все соединительные детали должны быть хорошо закручены.

Несоблюдение этих основных рекомендаций может вызвать проблемы с правильным функционированием ворот, повреждение ворот и, следовательно, потерю гарантийных прав.

[A000027] Дополнительные требования

По окончании установки следует проверить, оборудованы ли ворота заводской табличкой с маркировкой CE согласно стандарту, а в случае её отсутствия, обеспечить наличие такой таблички.

После проверки правильности работы устройства передать Инструкцию по монтажу и эксплуатации привода владельцу. Предупреждающие этикетки следует надёжно прикрепить в заметных местах рядом с воротами и панелью управления.

[A000008] 8. ЗАЩИТА ОКРУЖАЮЩЕЙ СРЕДЫ

Упаковка

Элементы упаковки (картон, пластик и т.п.) относятся к отходам, подлежащим вторичной переработке. Выбрасывая упаковку, соблюдайте местные правила, касающиеся утилизации конкретных материалов.

Утилизация устройства

Изделие изготовлено из различных материалов. Большинство из них предусматривает вторичную переработку. Рассортируйте изношенные детали и сдайте в пункт приёма вторсырья.



Выбрасывая упаковку, соблюдайте местные правила, касающиеся утилизации конкретных материалов.



[A000009] **Помните! Вторичная переработка упаковочных материалов помогает экономить сырьё и сокращать количество отходов.**

[A000016] Изделие обозначено символом перечёркнутой корзины согласно директиве 2002/96/ЕС об утилизации электрического и электронного оборудования. По окончании срока эксплуатации устройство нельзя выбросить вместе с обычными бытовыми отходами. Пользователь изделия обязан сдать его в пункт приёма электрического и электронного оборудования в пункте приёма вторсырья, магазине или иных центрах, определённых производителем и местными органами власти.

[D000153] 9. ДЕМОНТАЖ ПРИВОДА

Демонтаж привода следует выполнять в обратном монтажу порядке. Во-первых, следует отключить источник питания, закрыть и заблокировать ворота.

[D000154] 10. ПРИМЕЧАНИЯ ПО ЭКСПЛУАТАЦИИ

Основные условия правильной эксплуатации привода, обеспечивающие длительную безаварийную работу:

- защитить привод от вредных для лакокрасочного покрытия и металла факторов, в частности, таких разъедающих веществ, как кислоты, щелочи, соли,
- во время отделочных работ или ремонта помещения защитить привод от брызг штукатурки, красок и растворителей,
- привод следует открывать в соответствии с Инструкцией вместе с электрическим оборудованием,
- если во время поднятия ворот появляется чрезмерное сопротивление, следует проверить регулировку петель, роликов и пружин, а в случае обнаружения неисправности следует выполнить их регулировку в соответствии с Инструкцией по монтажу и эксплуатации ворот,
- если в воротах установлены входные двери, запрещается поднимать ворота, если входные двери не закрыты на ключ.



На ворота с электрическим приводом, оснащенные замком или засовом, рекомендуется установить датчик замка или ригеля. В противном случае, если сервомотор подключен к сети питания, необходимо заблокировать засов или замок в открытом положении.

[D000261] 11. ТЕХНИЧЕСКИЕ ХАРАКТЕРИСТИКИ

	MIDO 600	MIDO 800	MIDO 1000
Сила открывания и закрывания	600 Н	800 Н	1000 Н
Двигатель	24V DC 80Вт	24V DC 80Вт	24V DC 100Вт
Управление	24V DC 100Вт	24V DC 120Вт	24V DC 120Вт
Питание	230V AC 50Гц	230V AC 50Гц	230V AC 50Гц
Номинальная мощность	165Вт	200Вт	240Вт
Рабочая температура	-20 / +40 °С	-20 / +40 °С	-20 / +40 °С
Время работы (интенсивность ED)	30%	30%	30%

Интенсивность ED в % – продолжительность непрерывной работы, которую устройство может выполнить в единицу времени, например интенсивность 30% означает, что в течение 10 минут привод может работать 3 минуты.

[C000011] 12. ИНСТРУКЦИЯ ПО ЭКСПЛУАТАЦИИ ВОРОТ



- **Не загромождать рабочее пространство ворот.**

Ворота открываются вертикально вверх. Поэтому на пути открывающихся или закрывающихся ворот не должно быть никаких препятствий. Убедитесь в том, что в процессе движения ворот на их пути не будет людей (особенно детей) и предметов.

Внимание! Угроза несчастного случая.

- [C000026] Запрещается позволять людям, автомобилям или иным предметам находиться в проёме открытых ворот. Запрещается стоять, проходить, пробегать или проезжать под движущимися воротами.
- Запрещается использовать створки ворот для подъёма предметов или людей. Запрещается разрешать детям играть с устройством. Передатчики управления воротами следует хранить в местах, недоступных для детей.

Внимание! Угроза несчастного случая.

- [C000042] Настоящее устройство не предназначено для использования детьми, людьми с ограниченными физическими и психическими возможностями, а также лицами, не имеющими опыта работы или сведений об оборудовании, за исключением случаев, когда это происходит под надзором или в соответствии с инструкцией по эксплуатации, предоставленной лицом, ответственным за безопасность.
- Не разрешайте детям играть с устройством.
Внимание! Угроза несчастного случая.

[C000012] **Перед первым открытием ворот следует проверить правильность их установки, в соответствии с Инструкцией по монтажу и эксплуатации ворот.**

Ворота установлены правильно, если их створка/ полотно двигается плавно и его обслуживание не вызывает трудностей.

[C000334] Каждый раз перед запуском ворот следует убедиться в том, что замок или засов не заперты.

Ворота можно приводить в движение только при открытом замке и/или засове или при условии, что ворота оснащены устройством автоматического запирания.



- [C000076] **ПРЕДУПРЕЖДЕНИЕ: Не загромождать рабочее пространство ворот.**
В процессе закрывания или открывания створки ворот убедитесь в том, что на её пути нет людей и особенно детей.
- [C000077] На пути движения створки ворот не должно быть никаких препятствий.
Внимание! Угроза несчастного случая.
- [C000078] Открывание и закрывание ворот с помощью привода должно происходить при условии, что они находятся в поле зрения оператора. За движением ворот необходимо следить от начала до конца.
Внимание! Угроза несчастного случая.
- [C000079] К воротам можно подходить только после полной остановки (открытия или закрытия). Запрещается подходить к воротам в процессе движения.
Внимание! Угроза несчастного случая.
- [C000080] Передатчики дистанционного управления, передатчики или иные устройства запуска ворот следует хранить в местах, недоступных для детей во избежание случайного включения ворот. Запрещается позволять детям играть с устройством. Передатчики следует хранить в сухих местах.
Внимание! Угроза несчастного случая.
- [C000082] В случае повреждения кабеля питания необходимо заменить его кабелем или комплектом проводов с идентичными параметрами, которые предлагаются производителем или специализированной ремонтной мастерской.
- [C000083] Если привод установлен на воротах с входными дверями, его можно включать только при закрытых дверях. Входные двери необходимо оборудовать концевым выключателем.
- [D000141] Соблюдайте особую осторожность при разблокировке привода вручную – открытые ворота могут упасть из-за слабых или треснувших пружин либо неправильной балансировки.
Внимание! Угроза несчастного случая.
- [D000142] При проведении каких-либо работ по консервации и техосмотров ворот отключите питание привода. В случае питания от аккумуляторов отключите и их.
- [D000143] Запрещается целенаправленно блокировать движение ворот или привода. Запрещается вставлять пальцы или иные предметы в рабочий рельс.
Внимание! Угроза несчастного случая.

[D000262] **Ворота, открывающиеся вручную:**

В случае отсутствия питания, а также для открытия ворот вручную следует разблокировать привод с помощью тросика. Привод предусматривает возможность ручного разблокирования сцепления с помощью тросика. Потянуть за тросик, чтобы разблокировать привод гаражных ворот (рис. 8).

Чтобы снова задействовать сцепление привода, необходимо привести рычаг, к которому крепится тросик, в первоначальное положение. Если в помещении нет дополнительного входа, рекомендуется установить внешнюю разблокировку привода. Держатель тросика закрепить на высоте не более 1800 [мм] от основания.



- [D000273] **Запрещается осуществлять разблокировку в процессе работы привода - это может привести к серьёзному повреждению устройства. Запрещается подвешивать что-либо к тросику для разблокировки привода.**
- [D000274] **Соблюдайте особую осторожность при разблокировке привода вручную – открытые ворота могут упасть из-за слабых или треснувших пружин либо неправильной балансировки.**

[D000263] **Ворота с электрическим приводом:**

Открывание и закрывание ворот с помощью привода происходит путём нажатия кнопки на передатчике дистанционного управления.



[C000092] **В случае выполнения отделочных или ремонтных работ, связанных с изменением уровня пола либо демонтажем и повторной установкой ворот, следует проверить и отрегулировать положение концевых выключателей.**

[D000159] **13. РЕГУЛИРОВКА ПРИВОДА**

- По завершению установки необходимо проверить параметры движения привода, а также срабатывание выключателя перегрузки. Если ворота натолкнутся на препятствие высотой 50 [мм] от уровня пола, они должны остановиться и вернуться в начальное положение.
Внимание! Угроза несчастного случая.
- Убедитесь в том, что в процессе открывания привод останавливается, если нагрузить створку ворот грузом массой 20 [кг], прикреплённым по центру нижнего края ворот.
Внимание! Угроза несчастного случая.
- Регулировка параметров контроллера привода проводится в соответствии с прилагаемой к нему инструкцией. Регулировка параметров движения ворот проводится в соответствии с Инструкцией по монтажу и эксплуатации ворот.

[D000264] **13.1. РЕГУЛИРОВКА ЧУВСТВИТЕЛЬНОСТИ ПЕРЕГРУЗКИ**

- Как минимум раз месяц следует проверять параметры движения ворот и привода, а также срабатывание выключателя перегрузки. Если ворота натолкнутся на препятствие высотой 50 [мм] от уровня пола, они должны остановиться и вернуться в начальное положение. В процессе настройки концевых выключателей привод производит саморегулировку силы перегрузки (регулировка чувствительности перегрузки можно осуществить вручную следуя указаниям инструкции к контроллеру). Установленная сила выключателя перегрузки должна быть минимальной силой, при которой ворота выполняют полный цикл открывания/ закрывания. Динамическая сила основной замыкающей кромки не должна превышать 400 [H] согласно стандарту PN-EN 12453.
- Нажатие и силу тяги ворот необходимо установить так, чтобы не допустить повреждения предметов и ранения людей (методика ручной регулировки силы выключателей перегрузки описана в инструкции к контроллеру).
Внимание! Угроза несчастного случая.

[D000265] **14. КОНТРОЛЛЕР**

14.1. НАЗНАЧЕНИЕ И ПРИНЦИП ДЕЙСТВИЯ

Преимущества контроллера:

- Плавное включение и выключение, которое продлевает срок эксплуатации ворот.
- Управление с помощью пультов с динамично изменяющимся кодом и частотой 433,92 МГц либо с помощью кнопок на панели управления.
- Автоматический подбор рабочих параметров.
- Фотоэлементы.
- Автоматическое закрывание.
- Регулировка чувствительности перегрузки.
- Освещение светодиодами.
- Цифровой дисплей.
- Последовательное управление воротами.
- Простота установки и программирования.

Управление приводом осуществляется с помощью запрограммированной кнопки передатчика (пульта).

Фотоэлементы – это дополнительный элемент защиты, который следует подключить к управлению. Он повышает безопасность эксплуатации, предотвращая опускание ворот на автомобиль, человека или предмет, находящийся в проёме.

Автоматическое закрывание требует применения фотоэлементов для безопасности пользователя (чтобы ворота не закрылись, если

в проёме находится препятствие!). В контроллере следует активировать соответствующую функцию.

Чувствительность датчика перегрузки – необходимый элемент защиты предметов в проёме ворот от сдавливания, который дополнительно защищает двигатель и весь приводной механизм ворот от повреждения. Динамическая сила основного закрывающего края не должна превышать 400 [Н] согласно стандарту PN-EN 12453.

[D000266] 14.2. ПОСЛЕДОВАТЕЛЬНОСТЬ УСТАНОВКИ КОНТРОЛЛЕРА

1. Убедиться, что автомат вместе со всем оснащением установлен (закреплён) правильно, а его запуск не создаст угрозы для безопасности.
2. Включить основное питание привода.
3. Установить верхнее и нижнее положение концевого выключателя.
4. Запустить автоматический цикл полного открывания и закрывания с целью саморегулировки чувствительности перегрузки. В случае необходимости изменить чувствительность распознавания преграды. Динамическая сила основной замыкающей кромки не должна превышать 400 [Н] согласно стандарту PN-EN 12453.
5. Положение закрывания следует отрегулировать таким образом, чтобы обеспечить свободное блокирование ходовой каретки с кронштейном цепи при закрывании ворот вручную (рис.8).
6. Проверить правильность положения закрывания и открывания ворот.
7. Проверить правильность срабатывания и работы автомата.

[D000267] 14.3. ПРОГРАММИРОВАНИЕ КОНТРОЛЛЕРА

Программирование привода происходит с помощью кнопок «SET», «CODE», «UP», «DOWN», расположенных на корпусе привода и цифрового дисплея. Программирование следует проводить при закрытых воротах.

1. Открывание/закрывание.

Нажмите кнопку «SET» и удерживайте ее, пока на дисплее не появится цифра «1». Затем установите верхнее крайнее положение полотна ворот, нажав и удерживая кнопку «UP». Нажмите кнопку «SET», после чего автоматически отобразится цифра «2». Задайте любое крайнее положение полотна ворот, нажав и удерживая «DOWN». Нажимая «UP» и «DOWN», установите окончательное выбранное нижнее положение и подтвердите нажатием «SET». Затем привод выполнит полный цикл (открытие/ закрытие) автоматически регулируя рабочие параметры. Привод будет автоматически работать в цикле с установленными крайними положениями открытия и закрытия, и запомнит силу перегрузки.

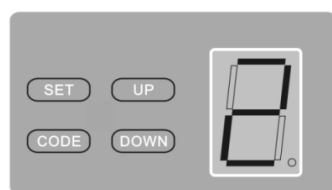
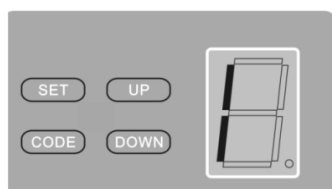

2. Программирование передатчика (пульта).

Нажать кнопку «CODE» и удерживать, пока на дисплее не появится точка (рис.А). Нажать любую кнопку на передатчике (пульте), чтобы убрать кнопку с экрана. Снова нажать на кнопку – точка на экране начнёт мигать (рис.В), после чего погаснет. Передатчик запрограммирован. Вы можете запрограммировать до 20 передатчиков.

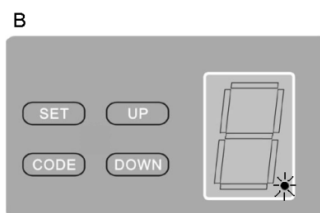
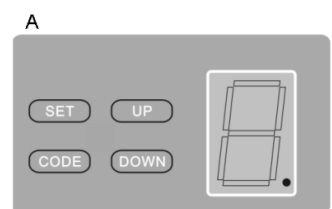

3. Очистка памяти передатчиков.

Нажать кнопку «CODE» и удерживать более 8 [с], пока на дисплее не появится «С». Это означает, что все записанные коды стёрты.

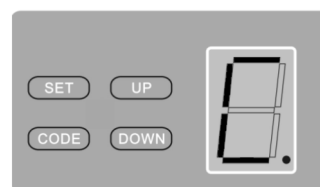

4. Регулировка чувствительности перегрузки.

Нажмите кнопку «SET» и удерживайте ее, пока на дисплее не отобразится «3». Этот режим устанавливает чувствительность. Нажмите кнопку «UP», чтобы увеличить чувствительность или «DOWN», чтобы уменьшить чувствительность. Максимальная чувствительность составляет «3», а минимальная «1». Нажмите кнопку «SET», чтобы подтвердить.

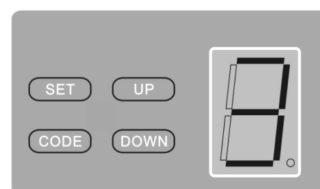

5. Автоматическое закрывание.

Нажать кнопку «UP» и удерживать, пока на дисплее не появится символ «-». Нажать на кнопку «UP» ещё раз – время автоматического закрывания увеличится до 1 минуты; максимальное время составляет 9 минут (шаг – 1 минута). Если на экране «0», код автоматического закрывания выключен. Нажать «SET», чтобы подтвердить настройки. Автоматическое закрывание требует применения фотоэлементов. Чтобы изменить время закрывания следует выполнить процедуру программирования автоматического закрывания с самого начала.

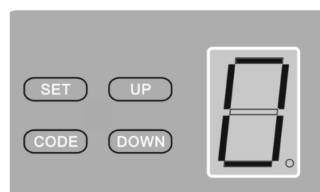

6. Настройка фотоэлементов.

Нажмите кнопку «DOWN» и удерживайте ее, пока на дисплее не появится «H» (рис. А), нажмите кнопку «UP» и на дисплее появится «H» (Rys.B), функция фотоэлементов доступна. Затем нажмите кнопку «SET» для подтверждения. Когда есть соединение горит датчик инфракрасного излучения. Фотоэлементы должны быть оборудованы контактами нормально замкнутыми. Функция неактивна с заводскими установками. Чтобы отключить функцию фотоэлементов, нажмите и удерживайте кнопку «DOWN», на дисплее отобразится «H», снова нажмите кнопку «DOWN», на дисплее отобразится «H», а затем нажмите «SET» для подтверждения.

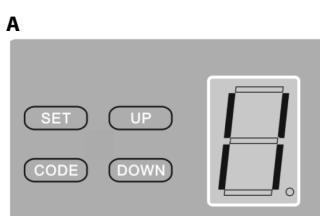

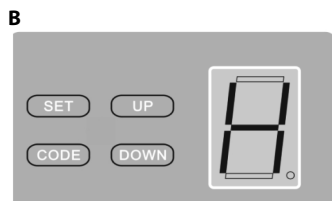

Если фотоэлементы не подключены, соответствующую функцию следует отключить.

[D000164] 15. ИНСТРУКЦИЯ ПО ПРОВЕДЕНИЮ ТЕКУЩЕЙ КОНСЕРВАЦИИ

Данные действия может проводить владелец, детально ознакомившись с входящей в комплект привода инструкцией:

не реже, чем раз в три месяца собственными силами проводить текущие техосмотры, в ходе которых:

- проверять надёжность и правильность крепления всех соединительных деталей,
- при обнаружении каких-либо недостатков их необходимо ликвидировать,
- минимум раз в 12 месяцев необходимо заменить батарейки в пульте дистанционного управления;
- в воротах с электрическим приводом проверять правильность регулировки концевых выключателей; в воротах с электрическим приводом раз на месяц проверять срабатывание электрической защиты (если таковая предусмотрена):
 - фотоэлементов – путем симуляции рабочих условий – при пересечении светового луча ворота должны остановиться и вернуться назад. Фотоэлементы следует содержать в чистоте.
 - выключателя перегрузки – ворота должны остановиться и вернуться и вернуться в исходное положение, когда полотно коснется установленного на полу предмета высотой 50 [мм]. В случае необходимости отрегулировать и еще раз проверить, поскольку неправильная регулировка может привести к несчастному случаю,
 - датчик закрытия входных дверей: когда входные двери открыты, ворота не должны срабатывать,
- проверять ручную разблокировку привода,
- не реже, чем раз в 6 месяцев, проводить проверку и профилактику крепления привода, в противном случае существует угроза неправильной работы привода,
- в случае выявления неполадок в работе запрещается использовать привод, так как повреждения электропроводки или неправильная балансировка ворот может причинить вред здоровью,
- не рекомендуется смазывать подвижные детали автомата,
- корпус привода чистить чистой водой с добавлением щадящих моющих средств,
- устройство управления и привод оберегать от воздействия разъедающих веществ, таких как щёлоч, кислота и т.п.,
- обращать внимание на то, чтобы ветки или кусты не мешали работе ворот.

[D000268] Действия, которые может выполнять обученный квалифицированный персонал, обладающий соответствующими полномочиями:

- не реже, чем раз в шесть месяцев проводить техосмотры привода, в процессе которых необходимо:
 - проверить надёжность и правильность крепления всех соединительных деталей
 - в случае ошибок в работе электроприводов, отсоедините привод от сети на 20 секунд и снова включите,
 - проверить состояние входных дверей, в случае необходимости отрегулировать,
- при обнаружении каких-либо недостатков их необходимо ликвидировать,
- проверять электропроводку, особенно состояние электропроводов,
- проверять все крепления на предмет износа, повреждения или разбалансировки,
- в случае выявления неполадок в работе запрещается использовать ворота, так как повреждения электропроводки или неправильная балансировка может причинить вред здоровью,
- все операции следует выполнять в соответствии с Инструкцией по обслуживанию и эксплуатации ворот, кроме того следует проверять срабатывание выключателя перегрузки, работу фотоэлементов и положение контактов концевых выключателей,
- проверьте работу выключателя защищающего от перегрузки, фотоэлементов.

[D000166] Действия, которые может выполнять только авторизованный сервисный центр фирмы «WIŚNIOWSKI» Sp. z o.o. S.K.A.:

- какие-либо модификации привода,
- ремонт электрических узлов.



При проведении каких-либо работ по консервации и техосмотрам ворот отключить питание привода. В случае питания от аккумуляторов отключить и их.

[A000011] Все действия необходимо выполнять согласно настоящей Инструкции по монтажу и эксплуатации ворот. Какие-либо замечания и рекомендации передать владельцу ворот в письменной форме, например записать в техническом паспорте ворот (или в гарантийном талоне), и передать клиенту.

После проведения технического осмотра о его проведении вносится запись в технический паспорт или гарантийный талон ворот.

[D000135] 16. ГАРАНТИЙНЫЕ УСЛОВИЯ

На изделие предоставляется гарантия на общих гарантийных условиях фирмы «WIŚNIOWSKI» Sp. z o.o. S.K.A. Гарантия не распространяется на перебои в работе устройства управления, вызванные сильным магнитным полем, излучаемым находящимися по близости электроэнергетическими и радио приборами. Внесение каких-либо изменений в конструкцию, а также применение неоригинальных запчастей ведёт к утрате гарантии.

Гарантия не распространяется на действия, которые должен самостоятельно выполнить пользователь, указанный в Инструкции по монтажу и эксплуатации ворот.

Гарантия не охватывает повреждения, вызванные:

- непрофессиональной установкой и подключением,
- воздействием внешних факторов, таких как огонь, вода, аномальные атмосферные условия,
- механическими повреждениями, связанными со случайностью, падением, ударом,
- повреждением вследствие небрежности или халатности,
- неправильного техобслуживания,
- ремонтом, выполненным неквалифицированными лицами,
- применением запчастей другого производителя,
- нормальным износом деталей, например:
 - предохранителя.

[A000030] Фирма «WIŚNIOWSKI» Sp. z o.o. S.K.A. оставляет за собой право без предварительного уведомления вносить изменения в конструкцию, вызванные техническим прогрессом и не изменяющие функциональность устройства.

Предполагаемые изменения конструкции проходят испытания с целью подтверждения соответствия с директивами Европейского Союза.

Документация является собственностью фирмы «WIŚNIOWSKI» Sp. z o.o. S.K.A. Запрещается копирование, тиражирование и использование документации полностью или частично без согласия владельца.

[A000048] Этот перевод сделан на основе польского языка. В случае возникновения разногласий между переводом и оригиналом, исходным текстом является текст оригинала.

[D000284] 17. ОСНАЩЕНИЕ ПРИВОДА MIDO

Обозначение	Название элемента	Количество
A	Ручка полотна ворот	1
B	Ручка к притолоке	1
C	Трос сцепления	1
D	Круглая рукоятка троса	1
E	Чека Ø 1.8x38	3
F	Болт с шестигранной головкой Ø 6x14	4
G	Болт с шестигранной головкой Ø 8x16	4
H	Шкворень Ø 8x25	2
I	Шайба Ø 6	4
J	Подвеска направляющей (рельса)	1
K	Ручка привода	2
L	Шкворень Ø 8x90	1
M	Гайка Ø 6	4
N	Гайка Ø 8	4
O	Передатчик	1
R	Крыльчатые гайки Ø 6	4
S	Подвески рельса	2
T	Соединитель прямой	1
U	Предупреждающая наклейка	1
W	Шуруп 6,3x16	4
Y	Шуруп для дерева 8x70	4
Z	Рубашка 10x60	4
A1	Пружинная шайба Ø 6	4

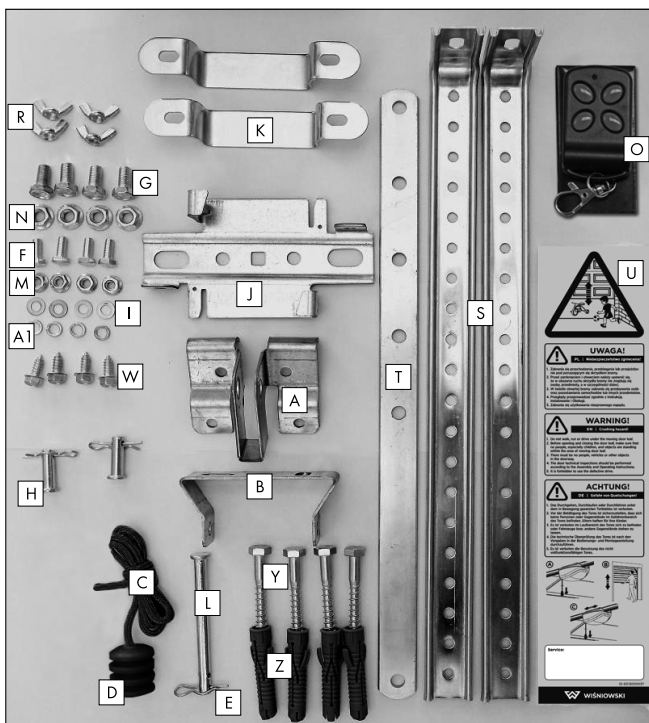

[D000271] 18. ЧАСТО ЗАДАВАЕМЫЕ ВОПРОСЫ

Причина	Решение
Не горит светодиод на передатчике (пульте).	<ul style="list-style-type: none"> • Заменить батарейку, при необходимости заменить передатчик.
Система управления не реагирует на сигнал от исправного передатчика (пульта).	<ul style="list-style-type: none"> • Проверить питание контроллера. • Запрограммировать передатчик.
Система управления работает правильно, ворота не двигаются.	<ul style="list-style-type: none"> • Проверить сцепление цепи с зубчатым колесом. • Проверить срабатывание ручной разблокировки привода.
После столкновения с препятствием привод не останавливается.	<ul style="list-style-type: none"> • Проверить правильность регулировки силы перегрузки.
Привод останавливается сразу после включения.	<ul style="list-style-type: none"> • Проверить правильность регулировки силы перегрузки.
Ворота не останавливаются в положении «открыто/закрыто».	<ul style="list-style-type: none"> • Проверить срабатывание концевых выключателей.
Привод открывает ворота, но не закрывает их. Фотоэлементы подключены.	<ul style="list-style-type: none"> • Проверить подключение фотоэлементов. • Проверить фотоэлементы.
В последней фазе закрывания ворота открываются.	<ul style="list-style-type: none"> • Проверить срабатывание концевых выключателей. • Проверить правильность регулировки силы перегрузки.
В последней фазе открывания ворота открываются.	<ul style="list-style-type: none"> • Проверить срабатывание концевых выключателей. • Проверить правильность регулировки силы перегрузки.

В случае возникновения сомнений или невозможности установить причину неполадки свяжитесь с авторизованным сервисным центром.

OBSAH:

1. Obecné informace	39
2. Pojmy a definice dle normy	39
3. Legenda k symbolům	39
4. Popis konstrukce a technické údaje	39
4.1. Použití a účel	39
4.2. Pokyny k bezpečnosti	39
5. Pokyny pro montáž	39
6. Požadované montážní podmínky	39
7. Návod k instalaci	40
7.1. Posloupnost instalace	40
7.2. Schéma připojení fotobuněk	40
7.3. Schéma připojení tlačítka zvonku	40
7.4. Schéma připojení rádiového přijímače eL3Q	40
7.5. Chyby při montáži pohonu	40
8. Ochrana životního prostředí	41
9. Demontáž pohonu	41
10. Poznámky k provozu	41
11. Technické parametry	41
12. Návod k obsluze vrat	41
13. Seřízení pohonu	42
13.1. Regulace citlivosti přetížení	42
14. Ovládač	42
14.1. Určení a funkce činností	42
14.2. Posloupnost instalace ovládače	42
14.3. Programování ovládače	42
15. Rpokyny k běžné údržbě	43
16. Záruční podmínky	43
17. Vybavení pohonu MIDO	44
18. Nejčastější otázky	45

[A000001] 1. OBECNÉ INFORMACE

Montáž a seřízení vrat smí provést pouze KOMPETENTNÍ osoba.

[A000019] Tento Návod k instalaci je dokument určený pro Profesionální instalatéry nebo Kompetentní osoby. Obsahuje nezbytné informace zaručující bezpečnou instalaci pohonu.

[A000020] Pohon a jeho jednotlivé součásti instalujte podle Návodu k instalaci a obsluze pohonu dodaného firmou "WIŚNIOWSKI" Sp. z o.o. S.K.A. Při instalaci pohonu používejte pouze originální upevňovací díly dodané s pohonem.

Před zahájením montážních prací se seznamte s celým návodem. Přečtěte si prosím tento návod pozorně a dodržujte jeho pokyny. Správný chod pohonu závisí do značné míry na jeho správné instalaci.

[A000021] Ilustrativní obrázky se mohou v některých detailech provedení lišit. V nutných případech jsou tyto podrobnosti zobrazeny na zvláštních obrázcích. Návod obsahuje nezbytné informace zaručující bezpečnou montáž, používání a také správnou údržbu pohonu.

Při montáži dodržujte předpisy BOZP týkající se montážních a zámečnických prací prováděných s pomocí elektrických nástrojů v závislosti na použité montážní technologii a dále dodržujte platné normy, předpisy a referenční dokumentaci stavby. Při opravných pracích je třeba pohon zabezpečit proti úlomkům omítky, cementu, sádry, které mohou zanechat skvrny.

[A000022] Návod k použití a obsluze je dokument určený pro majitele pohonu. Po skončení montáže předejte návod majiteli. Návod chraňte před poničením a pečlivě uschovejte. Je zakázáno upravovat nebo odstraňovat jakékoliv prvky pohonu. Může to vést k poškození dílů zajišťujících jeho bezpečné používání. Je nepřipustné měnit provozní dílce pohonu.

[A000042] Při montáži pohonu postupujte podle pokynů "WIŚNIOWSKI" Sp. z o.o. S.K.A., výrobce pohonu a doplňkového vybavení. K připojení pohonu použijte výhradně originální provozní dílce výrobce.

[D000136] **Návod zahrnuje montáž pohonu se standardním vybavením a s volitelnými prvky vybavení. Rozsah standardního a volitelného vybavení je popsán v obchodní nabídce.**



[A000023] **VÝSTRAHA: Přečtěte si prosím pozorně tento návod a dodržujte jeho pokyny. Obsahuje nezbytné informace zaručující bezpečnou montáž, používání a také správnou údržbu pohonu. Tento návod pečlivě uschovejte.**

[A000037] 2. POJMY A DEFINICE DLE NORMY

Legenda k výrazným značkám použitým v tomto návodu:



Pozor! - značka označující nutnost zvýšené pozornosti.



Informace - značka označující důležitou informaci.



Odkaz - značka odkazující na určitý bod tohoto návodu k instalaci.

Profesionální instalatér - kompetentní osoba nebo organizace nabízející třetí stranám služby v oblasti instalace vrat a jejich modernizace (dle EN 12635).

Kompetentní osoba - řádně vyškolená osoba s kvalifikací vyplývající ze znalostí a praktických zkušeností, vybavená nezbytnými návody umožňujícími řádné a bezpečné provedení potřebné instalace (dle EN 12635).

Majitel - fyzická nebo právnická osoba, která má právní nárok disponovat vraty a nese odpovědnost za jejich fungování a používání (dle EN 12635).

Provozní deník - deník, který obsahuje základní údaje týkající se konkrétních vrat a rubriky, kam lze zapisovat poznámky o kontrole, zkouškách, údržbě a veškerých opravách nebo úpravách vrat (dle EN 12635).

[D000137] 3. LEGENDA K SYMBOLŮM

Rs - odblokování zámku u sekčních vrat

Ru - odblokování zámku u výklopných vrat

Pw - bílý vodič

Pr - červený vodič

Pg - zelený vodič

Pb - hnědý vodič

Py - žlutý vodič

[A000052]

- možnost



- ruční



- automatická

[D000138] 4. POPIS KONSTRUKCE A TECHNICKÉ ÚDAJE

Pohon tvoří komplet spolu s kolejnicí odpovídající délky, která je nezbytným prvkem pro jeho fungování. Pohon je instalován na konci ocelové kolejnice, kolejnice je vybavena pohonným řetězem pohybujičím držákem, který je integrován s vraty. Pohon pohybuje vraty ramenem upevněným z jedné strany na držáku řetězu a z druhé na horní části křídla vrat. Pohon je jištěn pomocí vypínače proti přetížení - pokud vrata při pohybu narazí na odpor, pohon se zastaví a vrátí zpět.

[D000139] 4.1. POUŽITÍ A ÚČEL

Pohon je určen k automatickému otevírání garážových sekčních a výklopných vrat při zachování rozměrových omezení podle obchodní nabídky, omezení doby provozu podle tohoto návodu a se zachováním technických údajů podle tohoto návodu. Pohon je určen pro používání v suchých prostorách a nelze jej používat venku.

[B000126] 4.2. POKYNY K BEZPEČNOSTI

Minimální úroveň zajištění bezpečnosti uzavíracího okraje vyžadovaná normou PN-EN 13241-1.

Způsob spouštění vrat	Způsoby užívání		
	Proškolené osoby obsluhující vrata (neveřejný terén)	Proškolené obsluhující osoby (veřejný terén)	Neproškolené obsluhující osoby (veřejný terén)
Řízení s autorem bdělosti za přítomnosti člověka s pohledem na vrata (provedení Tolmann).	Řízení tlačítkem bez elektrického samoudržení	Řízení klíčovým přepínačem bez elektrického samoudržení	Nepřipustné
Impulzní řízení s pohledem na vrata (provedení Automatik)			
Impulzní řízení bez viditelnosti vrat (provedení Automatik)			
Automatické řízení (provedení Automatik - automatické zavírání)			

- zabezpečení hlavní uzavírací hrany - povinné

- bariéra fotobuněk - možnost volby navíc

- bariéra fotobuněk - povinné

[A000024] 5. POKYNY PRO MONTÁŽ

Před montáží a zprovozněním pohonu se důkladně seznamte s pokyny tohoto návodu. Dodržujte pokyny pro montáž a používání pohonu. Zajistěte tak správné provedení montáže pohonu a jeho dlouhodobé bezporuchové užívání. Veškeré práce spojené s montáží vrat provádějte v uvedeném pořadí.

[A000083] 6. POŽADOVANÉ MONTÁŽNÍ PODMÍNKY

Pohon musí být použit a používán podle svého určení.

Výběr a používání pohonu musí probíhat podle pokynů výrobce.

[B000026] Prostor určený pro montáž pohonu musí být zcela dokončený (omítnuté stěny, dokončená podlaha). Prostor musí být suchý a zbavený chemických škodlivin.



Je zakázáno montovat pohon v prostoru, v němž se budou provádět dokončovací práce (omítání, sádrování, broušení, malování apod.). Je zakázáno montovat pohon v prostorách s nebezpečím výbuchu.

Zajistěte vhodné větrání (schnutí) garáže. Profesionální instalatér nebo kompetentní osoba musí instalovat pohon vrat podle tohoto návodu.

[D000140] Nezbytná je odpovídající nosnost nadpraží >500N.

[B000125] Bezpečnostní podmínky

- Způsoby realizace elektrické instalace a také její zabezpečení proti úrazu elektrickým proudem jsou stanoveny platnými normami a právními předpisy.
- Pro připojení pohonu musí být použity kabely dodané firmou "WIŚNIOWSKI" Sp. z o.o. S.K.A. společně s pohonem.
- Elektrická instalace musí být provedena ve shodě s předpisy platnými v dané zemi.
- Všechny elektrické práce smí provádět pouze kvalifikovaný montér.
- Vrata společně s pohonem musí splňovat standardy PN-EN 12453, PN-EN 12604.
- Pohon MIDO splňuje požadavky směrnice EU:
 - směrnice pro nízkonapěťová zařízení 2006/95/ES,
 - strojřenská směrnice 2006/42/ES,
 - směrnice pro elektromagnetickou kompatibilitu 2004/108/EC,
 - směrnice RTE 1999/5/EC.



- [C000081] **Zakazuje se instalovat pohon ve výbušném prostředí. Výskyt hořlavých výparů nebo plynů představuje vážné ohrožení bezpečnosti.**
- [A000026] **Je zakázáno ponechávat obalový materiál (plasty, polystyren atd.) v dosahu dětí, neboť tyto materiály mohou být vážným zdrojem rizika.**

[D000144] 7. NÁVOD K INSTALACI

Přípravné práce zahrnují přípravu elektrické instalace. Orientační uspořádání prvků zařízení a vedení vodičů je zobrazeno na obr. 2.



Elektrická instalace musí být provedena podle platných předpisů dané země. Veškeré elektrické práce smí provádět pouze oprávněný instalatér.

[D000145] Strop garáže, na který je montován pohon, musí zaručovat jeho bezpečnou montáž. V případě příliš lehkého nebo příliš vysokého stropu je nutné namontovat pohon do podpůrné konstrukce vyrobené pro konkrétní podmínky uvnitř místnosti. Nepřípustná je montáž všech upevnění vrat a pohonu takovým způsobem, který by umožňoval jejich pohyb během činnosti.

[C000084] Správný chod pohonu závisí do značné míry na jeho správné montáži. "WIŚNIOWSKI" Sp. z o.o. S.K.A. provádí montáž na zvláštní objednávku zákazníka nebo doporučuje autorizované montážní firmy. Pouze správná instalace a údržba prováděná podle návodu kompetentními organizacemi nebo osobami může zajistit bezpečný provoz pohonu podle zamýšleného účelu.

[D000146] Před zahájením montážních prací se ujistěte, že vrata, u nichž je pohon montován, jsou řádně instalována a seřizena, lze je lehce otevřít i zavřít. Demontujte také upevňovací prvky a části pohonu, které nevyžadují připojení k elektrickému napájení.



- **Pohon se nesmí použít k provozu s nefunkčními vraty.**
- **Před zahájením montážních prací odpojte pohon od napájení. Odpojte jej také od napájení z akumulátorů, pokud bylo dodáno.**

[C000085] Správný chod pohonu a vrat závisí do značné míry na správné montáži pohonu. Řiďte se bezpodmínečně pokyny tohoto návodu – zabráníte tak chybnému fungování pohonu, jeho předčasnému opotřebení nebo případné ztrátě záruky.

[D000147] V balení se spolu s pohonem nacházejí upevňovací prvky určené pro montáž do betonu, v případě ostatních materiálů může být nutné vyměnit upevňovací prvky za jiné prvky vhodné pro materiál, z něhož jsou provedeny stěny.

[C000086] Pokud vrata mají průchozí dveře, ujistěte se, že jejich součástí po montáži nevyčnívají na veřejný chodník nebo silnici.

[D000259] 7.1. POSLOUPNOST INSTALACE

Obr.1.1. Montáž kolejnice pohonu v jeden celok.

Obr.3. Namontujte úchytku křídla na výklopná vrata "Ru". Úchytku namontujte uprostřed křídla vrat.

Obr.4.

Namontujte úchytku křídla na sekční vrata. Úchytku namontujte uprostřed křídla vrat. U sekčních vrat se seřiznutým horním panelem se úchytkou křídla nachází v balíčku s vraty.

Obr.4.7

Přípustná montáž úchytky křídla na sekční vrata, montážní prvky nejsou v kompletu s pohonem.



Poloha otvorů pro úchytku křídla se týká vrat vyráběných firmou "WIŚNIOWSKI" Sp. z o.o. S.K.A., u jiných vrat je nutné tuto výšku určit samostatně.

Obr. 5-6.

Označte montážní otvory v nadpraží pro držák do nadpraží. Připevněte držák do nadpraží 20-150[mm] nad hřídlem nebo úchytkou křídla vrat (v závislosti na volném instalačním prostoru). Kovovou kolejnici upevněte k úchytku pomocí čepu "L". Pohon ke kolejnici upevněte pomocí držáku "K". Dotáhněte silou 2[Nm]. Držák pohonu upevněte tak blízko motoru, jak je to možné, pakliže máte dostatek místa.

Pozor! Ujistěte se, že je kolejnice v řádné vodorovné poloze.

Ujistěte se, že závěsy kolejnice "S" jsou ke stropu připevněny dostatečně silně. Upevněte kolejnici pomocí kovového závěsu kolejnice "J" (v závislosti na verzi provedení "v1" nebo "v2").

Obr.3.1c, Obr.7. Spojte křídlo vrat s pohonem pomocí spojovacího kusu.

Obr. 3.2e. Napínací linka by měla být upravena tak, aby při otevření vrat pohonem, rigel se zastavil ve správné poloze.

Obr.8. Připevněte šňůrku spojky. Šňůrku zamontujte ve výšce ne větší než 1800 [mm] od podkladu. Odblokujte pohon potahováním za lanko, zkuste otevřít a zavřít bránu ručně. Přesvědčte se, že není odpor mezi panelem brány a vodící lištou pohonu.

Obr.9. Namontujte úchytku křídla na vrata a odblokujte zámek "Rs". Spojte křídlo vrat s pohonem pomocí spojovacího kusu.

Obr.8. V případě chybějícího napájení, jak rovněž pro ruční otevření brány, je nutné odblokování pohonu pomocí lanka. Pohon jest vybavený ručním odblokováním pomocí lanka. Popotáhněte lanko, aby odblokovat pohon garážové brány. Pro opětovné ustavení, spojte pohon, přesuňte páku, do které je zamontované lanko, do původní polohy. V situacích, kdy se nevyskytuje dodatečný vstup do místnosti, doporučuje se používání vnějšího odblokování pohonu. Úchyt lanka zamontujte ve výšce ne větší než 1800 [mm] od podkladu.



- [D000273] **Odblokování se nesmí provádět během práce pohonu, může to způsobit trvalé poškození pohonu. Nezavěšujte žádné předměty na lanko pro odblokování pohonu.**
- [D000274] **Dbejte zvýšené opatrnosti při ručním odblokování pohonu, otevřená vrata mohou spadnout, jsou-li pružiny slabé nebo prasklé a v případě nesprávného vyvážení.**

[D000149] 7.2. SCHÉMA PŘIPOJENÍ FOTOBUNĚK

Schéma připojení fotobuněk k ovládací centrále je zobrazeno na obr. 19.

[D000172] 7.3. SCHÉMA PŘIPOJENÍ TLAČÍTKA ZVONKU

Schéma připojení tlačítka zvonku k ovládací centrále je zobrazeno na obr. 29.

[D000151] 7.4. SCHÉMA PŘIPOJENÍ RÁDIOVÉHO PŘIJÍMAČE eL3Q

Schéma připojení rádiového přijímače k ovládací centrále je zobrazeno na obr. 39.

[D000260] 7.5. CHYBY PŘI MONTÁŽI Pohonu

Existuje nebezpečí, že při montáži pohonu může dojít k chybám, kterým se bylo možné snadno vyhnout při pozorné dbalosti o to, aby:

- kolejnice pohonu byla řádně namontována a vodorovně vyrovnána podle informací uvedených v tomto návodu,
 - bylo připojeno správné napájecí napětí pohonu,
 - byl řádně seřizen obvod pro odblokování zámku,
 - všechny propojovací části byly řádně utažené.
- Nedodržení výše popsaných základních pokynů může způsobit potíže při správném fungování vrat, poškození vrat nebo dokonce i ztrátu záruky.

[A000027] Dodatečné požadavky

Po dokončení montáže je nutné zkontrolovat, jestli mají vrata výrobní cedulku s normovaným označením CE, a v případě zjištění že chybí, vrata výrobní cedulkou s označením CE dovybavit.

Po kontrole správného fungování pohonu předejte majiteli Návod k instalaci a obsluze pohonu. Výstražné nálepky umístěte trvalým způsobem na viditelném místě v blízkosti vrat nebo ovládací centrály.

[A000008] 8. OCHRANA ŽIVOTNÍHO PROSTŘEDÍ**Obaly**

Obalové prvky (kartony, umělé hmoty apod.) jsou klasifikovány jako odpady vhodné k druhotnému využití. Před vyhozením obalů dodržujte místní (lokální) právní úpravy týkající se daného materiálu.

Šrotování zařízení

Výrobek se skládá z mnoha různých materiálů. Většina použitých materiálů je vhodná pro druhotné využití. Před vyhozením je rozřídíte a poté předejte na sběrné místo druhotných surovin.



Před sešrotováním dodržujte místní (lokální) právní úpravy týkající se daného materiálu.



[A000009] Nezapomeňte! Vrácení obalových materiálů do oběhu materiálů šetří surovinu a omezuje vytváření odpadů.

Výrobek je označen symbolem přeškrtnutého koše na základě evropské směrnice 2002/96/ES o odpadních elektrických a elektronických zařízeních. Po jeho opotřebení nebo ukončení užívání nesmí být směšován s jiným, běžným odpadem pocházejícím z domácností. Uživatel výrobku je povinen ho odevzdat na sběrném místě vyřazených elektrických a elektronických zařízení, např. v místní sběrně, v prodejně, v místě uvedeném výrobcem nebo v příslušných obecních sběrných zařízeních.

[D000153] 9. DEMONTÁŽ POHONU

Demontáž pohonu provádějte v obráceném pořadí k montáži. V první řadě je nutné odpojit napájení pohonu, zavřít a zastrčit zástrčku na bráně.

[D000154] 10. POZNÁMKY K PROVOZU

Základní podmínky pro řádný provoz pohonu zajišťující jeho dlouhodobé, bezporuchové fungování:

- chraňte pohon před látkami, které poškozují lakýrnické nátěry a kovy, mj. před žiravinami typu kyselin, louhů, solí,
- při konečných úpravách prostoru nebo jeho opravě chraňte pohon proti úlomkům omítky, barvám, rozpouštědům,
- pohon otevřete tak, jak je popsáno v návodu dodaném spolu s elektrickým vybavením,
- jestliže se v průběhu zdvihání brány vyskytne nadměrný odpor, je nutné zkontrolovat kvalitu regulace závěsů, rolek a pružin, a v případě zjištění nepravdivosti provést jejich regulaci v souladu s Návodem k instalaci a obsluhy brány,
- pokud jsou na vratech instalovány průchozí dveře, je zakázáno zvedat vrata v situaci, kdy průchozí dveře nejsou uzamčeny.



U vrat s elektrickým pohonem vybaveným zámkem nebo závorou se doporučuje instalovat čidlo zámku nebo závory. V opačném případě, pokud je servomotor připojen do elektrické sítě, je nutné zablokovat závoru nebo zámek v otevřené poloze.

[D000261] 11. TECHNICAL PARAMETERS

	MIDO 600	MIDO 800	MIDO 1000
Otvírací a zavírací síla	600 N	800 N	1000 N
Motor	24V DC 80W	24V DC 80W	24V DC 100W
Ovládání	24V DC 100W	24V DC 120W	24V DC 120W
Napájení	230V AC 50Hz	230V AC 50Hz	230V AC 50Hz
Jmenovitý výkon	165W	200W	240W
Provozní teplota	-20 / +40 °C	-20 / +40 °C	-20 / +40 °C
Doba činnosti (účinnost ED)	30%	30%	30%

Účinnost ED v (%) - doba nepřetržitě činnosti, kterou může zařízení provádět za jednotku času např. účinnost ED 30% znamená, že během 10 minut může pohon pracovat 3 minuty.

[C000011] 12. NÁVOD K OBSLUZE VRAT

- **Nezatarasujte prostor pohybu vrat.** Vrata se otevírají svisle vzhůru. Proto se na trase otevírání a zavírání vrat nesmí nacházet žádné překážky. Ujistěte se, že během pohybu vrat jim v cestě nebudou stát žádné osoby, zejména ne děti, ale ani žádné předměty.
- **Pozor! Nebezpečí úrazu.**
- [C000026] Je zakázán pohyb osob a stání vozidel a jiných předmětů ve světle otevřených vrat. Je zakázáno pohybovat se, procházet, probíhat a projíždět pod vrata v pohybu. Je zakázáno používat křídla vrat ke zdvihání předmětů a osob. Nedovolte

dětem, aby si hrály se zařízením. Ovládací vysílače musí být uchovány mimo dosah dětí.

Pozor! Nebezpečí úrazu.

- [C000042] Toto zařízení není určeno k tomu, aby jej používaly osoby (včetně dětí) se sníženými fyzickými, senzibilními nebo psychickými schopnostmi nebo osoby, které nemají zkušenosti se zařízením nebo jej neznají, ledaže tak činí pod dohledem nebo podle návodu k použití zařízení poskytnutým osobou zodpovědnou za jejich bezpečnost. Dávejte pozor na děti, aby si nehrály se zařízením.

Pozor! Nebezpečí úrazu.**[C000012] Před prvním otevřením brány zkontrolujte pravidelnost jejího zamontování v souladu s Návodem k instalaci a obsluhy.**

Brána je tehdy správně zamontovaná, pokud její křídlo / závěs se pohybuje plynule a její obsluha je snadná.

[C000334] Pokaždé před spuštěním vrat je nutné zkontrolovat, jestli nejsou zámeček nebo závora v poloze zamčeno.

Spuštění vrat je povoleno pouze v případě, kdy jsou zámek a/ nebo závora v poloze otevřeno nebo když jsou vrata vybavena systémem pro automatické zamykání.



- [C000076] **VÝSTRAHA: Nezatarasujte prostor pohybu křídla vrat.**

Při zavírání nebo otevírání křídla vrat se ujistěte, že jim v cestě nestojí žádná osoba, zejména ne děti.

- [C000077] V oblasti pohybu křídla vrat se nesmějí nacházet žádné překážky.

Pozor! Nebezpečí úrazu.

- [C000078] Otevírat a zavírat vrata pomocí pohonu je možné pouze v případě, že vrata jsou ve vizuálním dosahu operátora. Pohybující se vrata musíte pozorovat.

Pozor! Nebezpečí úrazu.

- [C000079] K vratům lze přistoupit pouze tehdy, pokud se zcela zastaví (otevřou nebo zavrou). Nepřibližujte se k vratům, která jsou v pohybu.

Pozor! Nebezpečí úrazu.

- [C000080] Vysílače dálkového ovládání, vysílače a jiná ovládací zařízení pro spuštění vrat uchovávejte mimo dosah dětí, předejete tak náhodnému spuštění. Nedovolte dětem, aby si hrály se zařízením. Vysílače uchovávejte na suchém místě bez vlhkosti.

Pozor! Nebezpečí úrazu.

- [C000082] Pokud se poškodí neodpojitelný napájecí kabel, musí být nahrazen kabelem nebo skupinou kabelů se stejnými parametry, které jsou dostupné u výrobce nebo ve specializovaném servisním zařízení.

- [C000083] Pohon u vrat, která mají průchozí dveře, lze spustit pouze tehdy, jsou-li průchozí dveře zavřené. Průchozí dveře musí být vybaveny koncovým spínačem.

- [D000141] Dbejte zvýšené opatrnosti při ručním odblokování pohonu, otevřená vrata mohou spadnout, pokud jsou pružiny slabé nebo prasklé a v případě nesprávného vyvážení.

Pozor! Nebezpečí úrazu.

- [D000142] Při veškerých pracích v rámci údržby a prohlídky vrat odpojte pohon od napájení. Odpojte jej také od napájení z akumulátorů, pokud bylo dodáno.

- [D000143] Pohyb vrat nebo pohonu nesmí být úmyslně blokován. Je zakázáno vkládat prsty či jiné části do kolejnice.

Pozor! Nebezpečí úrazu.**[D000262] Ruční otevírání vrat:**

V případě přerušení dodávky proudu nebo v případě ručního otevírání vrat odblokujte pohon pomocí lanka. Pohon je vybaven ručním uvolněním spojky pomocí lanka. Potáhněte za lanko a odblokujte pohon garážových vrat (obr. 8). Pro opětovné zablokování (propojení) pohonu přesuňte páku, k níž je upevněno lanko, do původní polohy. V situaci, kdy neexistuje další vstup do prostoru, se doporučuje použít externí odblokování pohonu. Držák lanka namontujte ve výšce maximálně 1800 [mm] nad podlahou.



- [D000273] **Odblokování se nesmí provádět během práce pohonu, může to způsobit trvalé poškození pohonu. Nezavěšujte žádné předměty na lanko pro odblokování pohonu.**

- [D000274] **Dbejte zvýšené opatrnosti při ručním odblokování pohonu, otevřená vrata mohou spadnout, jsou-li pružiny slabé nebo prasklé a v případě nesprávného vyvážení.**

[D000263] Vrata s elektrickým pohonem:

Pomocí pohonu se vrata otevírají a zavírají stisknutím tlačítka na vysílači dálkového ovládání.



[C000092] Pokud probíhají dokončovací nebo opravné práce spojené se změnou výšky podlahy nebo demontáží a opětovnou montáží vrat, je nutné zkontrolovat a seřadit polohu koncových spínačů.

[D000159] 13. SEŘÍZENÍ POHONU

Po ukončení montáže zkontrolujte parametry pohybu pohonu a prověřte fungování vypínače proti přetížení. Pokud vrata narazí na překážku o výšce 50 [mm] nad podlahou, musí se zastavit a poté vrátit zpět.

Pozor! Nebezpečí úrazu.

- Ujistěte se, že se pohon při otevírání zastaví, pakliže jsou křídla vrat zatížena hmotností 20 [kg], kdy tato zátěž je upevněna centrálně na dolním okraji vrat.
- Pozor! Nebezpečí úrazu.**
- Seřízení parametrů ovladače pohonu proveďte podle návodu příloženého k ovladači. Seřízení parametrů pohybu vrat proveďte podle Návodu k instalaci a obsluze vrat.

[D000264] 13.1. REGULACE CITLIVOSTI PŘETÍŽENÍ

- Nejméně jednou měsíčně kontrolujte pravidelně pohybové parametry vrat a pohonu a zkontrolujte funkci zátěžového vypínače. Vrata se v případě nárazu na překážku ve výšce 50 [mm] od podlahy musí zastavit a poté couvnout. Při nastavování krajních poloh pohon provádí samočinné nastavení síly přetížení (nastavení citlivosti přetížení je možné provést ručně podle návodu k ovladači). Nastavovaná síla zátěžového vypínače musí být minimální síla, při které vrata provedou plný cyklus otevření/zavření. Dynamická síla hlavní uzavírací hrany nesmí překračovat 400 [N] podle normy PN-EN 12453.
- Tlak a sílu tahu vrat nastavte tak, aby nedošlo k poškození předmětů a zranění osob (způsob, jak ručně seřadit sílu vypínačů proti přetížení, je popsán v návodu k ovladači).

Pozor! Nebezpečí úrazu.**[D000265] 14. OVLÁDÁČ****14.1. URČENÍ A FUNKCE ČINNOSTI****Přednosti ovladače:**

- Soft start & stop, and related increased door operational life.
- Jemný start a stop zvyšující životnost vrat.
- Ovládání dálkovými ovladači s dynamicky proměnlivým kódem na frekvenci 433,92MHz nebo tlačítka umístěnými v ovladači centrále.
- Automatická volba provozních parametrů.
- Fotobuňky.
- Automatické zavírání.
- Regulace citlivosti přetížení.
- Osvětlení LED diodami.
- Digitální displej.
- Sekvenční ovládání vrat.
- Jednoduchý postup při instalaci a programování.

Pohon je ovládán se provádí naprogramovaným tlačítkem vysílače (dálkového ovladače).

Fotobuňky představují dodatečný prvek zabezpečení, který je nutné připojit k ovládání. Zvyšují bezpečnost užívání a chrání proti najetí vrat na vozidlo, osobu nebo předmět nacházející se v jejich světle.

Automatické zavírání vyžaduje použití fotobuněk pro bezpečnost uživatele (aby se vrata nezavírela, pokud se ve světle vjezdu nachází překážka!). Funkci je třeba aktivovat na ovladači.

Citlivost přetížení je nezbytným bezpečnostním prvkem chránícím před poníčením předměty, které se nacházejí ve světle vrat, navíc chrání motor a celý pohonný mechanismus vrat proti poškození. Dynamická síla hlavní uzavírací okraje nesmí překročit 400 [N] dle normy PN-EN 12453.

[D000266] 14.2. POSLOUPNOST INSTALACE OVLADAČE

- Ujistěte se, že automat a veškeré jeho příslušenství je řádně nainstalováno (upevněno) a jeho spuštění nepředstavuje ohrožení bezpečnosti.
- Zapněte hlavní napájení pohonu.
- Určete polohu horního a dolního koncového spínače.
- Spouští se automatický cyklus pro provedení úplného otevření a zavření za účelem samočinného nastavení citlivosti přetížení. V případě potřeby změňte citlivost detekce překážky. Dynamická síla hlavní uzavírací hrany nesmí překračovat 400 [N] podle normy PN-EN 12453.
- Polohu zámku seřídte takovým způsobem, který umožní volné zamykání pojezdu do háčku řetězu při ručním zavírání vrat (obr.8)
- Zkontrolujte polohu zavření a otevření vrat.
- Zkontrolujte, zda automat funguje a pracuje správně.

[D000267] 14.3. PROGRAMOVÁNÍ OVLADAČE

Programování pohonu se provádí pomocí tlačítek „SET“, „CODE“, „UP“, „DOWN“, která se nacházejí na skříní pohonu a digitálního displeje. Ovladač programujete při vratech v uzavřené poloze.

1. Otevírání/zamykání – automatické učení.

Stlačte tlačítko „SET“ a přidržte, dokud se na displeji neukáže číslice „1“. Tehdy nastavte horní mezní polohu pláště brány stlačením a přidržením tlačítka „UP“. Stlačte tlačítko „SET“ načež se automaticky promítne číslice „2“. Nastavte libovolnou mezní polohu pláště brány stlačením a přidržením „DOWN“. Tlačítka „UP“ a „DOWN“ nastavte definitivní dolní polohu a potvrďte tlačítkem „SET“. Následovně pohon provede plný cyklus (otevření/uzavření) automaticky vybírající parametry práce. Pohon bude automaticky pracovat v cyklu s nastavenými mezními polohami otevírání a zavírání, jak rovněž zapamatování síly přetížení.

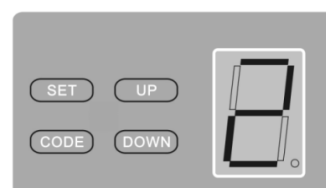
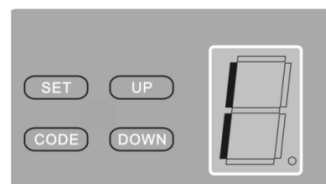
**2. Programování vysílače (dálkového ovladače).**

Stiskněte a přidržte tlačítko „CODE“, dokud se na displeji neobjeví tečka (obr.A). Poté stiskněte libovolné tlačítko na vysílači (dálkovém ovladači), tečka z displeje zmizí. Opět tlačítko stiskněte, tečka začne na displeji rychle blikat (obr.B) a pak zhasne. V tu chvíli je vysílač naprogramován. Můžete naprogramovat až 20 vysílačů.

A

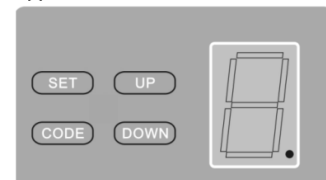

B

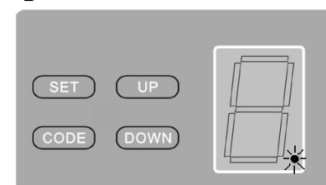
**3. Mazání z paměti vysílače.**

Stiskněte tlačítko „CODE“ a přidržte jej na déle než 8 [s], dokud se na displeji neobjeví „C“, všechny uložené kódy budou smazány.

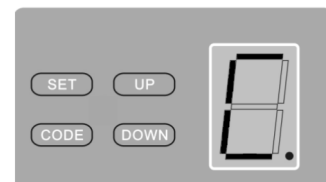
**4. Regulace citlivosti přetížení.**

Stiskněte tlačítko „SET“ a přidržte, dokud se na displeji neobjeví „3“. To je režim nastavující citlivost. Tlačítkem „UP“ zvyšujete citlivost a tlačítkem „DOWN“ citlivost snižujete. Maximální citlivost je „3“ a minimální „1“. Stiskem tlačítka „SET“ potvrďte.

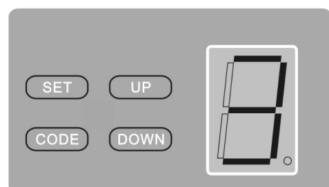

5. Automatické zavírání.

Stiskněte a přidržte tlačítko „UP“, dokud se na displeji nezobrazí „-“. Stiskněte ještě jednou tlačítko „UP“, doba automatického zavírání se prodlouží na 1 minutu, maximální doba je 9 minut (1 krok = 1 minuta). Kód automatického zavírání bude vypnutý, pokud se na displeji zobrazí „0“. Pro potvrzení stiskněte „SET“.

Automatické zavírání vyžaduje použití fotobuněk.

Pro změnu doby zavírání musíte celý proces aktivovat znovu.

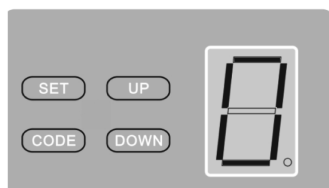

6. Nastavení fotobuněk.

Stlaďte tlačítko „DOWN“, přidržte, dokud se na displeji neobjeví „I“ (Výkr.A), stlaďte „UP“ a na displeji se ukáže „H“ (Výkr.B), funkce fotobuněk je dostupná. Poté pro potvrzení stlaďte tlačítko „SET“. Pokud je spojení svítí se čidlo infračerveně. Fotobuňky musí být vybavené normálními uzavřenými kontakty. Funkce je továrně neaktivní.

Aby vypnout funkci fotobuněk stlaďte, a přidržte tlačítko „DOWN“, na displeji se ukáže „H“, opětovně stlaďte tlačítko „DOWN“, na displeji se ukáže „I“, poté pro potvrzení stlaďte tlačítko „SET“.

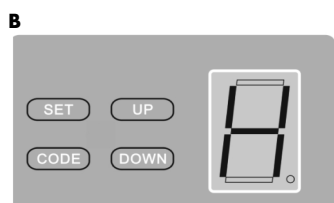
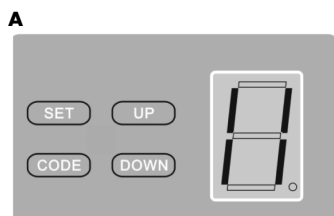

Pokud fotobuňky nejsou připojené, je třeba funkci fotobuněk vypnout.

[D000164] 15. POKYNY K BĚŽNÉ ÚDRŽBĚ

Práce, které může provést Majitel poté, co se důkladně seznámil s návodem přiloženým k pohonu:

Alespoň jednou za tři měsíce proveďte ve vlastní režii průběžnou prohlídku pohonu a v rámci této prohlídky:

- zkontrolujte dotažení a řádné upevnění všech spojovacích dílů,
- v případě zjištění jakékoli závady ji bezpodmínečně odstraňte,
- alespoň jednou za 12 měsíců vyměňte napájecí baterie vysílačů, u vrat s elektrickým pohonem kontrolujte, zda jsou správně seřizeny koncové vypínače, u vrat s elektrickým pohonem jednou za měsíc zkontrolujte, zda správně fungují elektrické ochrany (pokud se používají):
 - fotobuňky – simulací provozních podmínek - po protnutí světelného paprsku se vrata musí zastavit a vrátit zpět. Udržujte je v čistotě.
 - vypínač proti přetížení – vrata se musí zastavit a vrátit zpět, pokud křídlo vrat narazí na předmět o výšce 50 [mm] umístěný na podlaze. V případě potřeby seřídte a opět zkontrolujte, poněvadž při špatném seřazení může dojít k úrazu,
 - čidlo zavření průchozích dveří – pokud jsou průchozí dveře otevřené, vrata se nesmí uvést do pohybu,
- zkontrolujte fungování ručního odblokování pohonu,

- alespoň jednou za 6 měsíců proveďte kontrolu a údržbu upevnění pohonu, v opačném případě existuje nebezpečí, že pohon nebude správně fungovat,
- v případě zjištění, že pohon nefunguje správně, je zakázáno jej používat, poškozená elektrická instalace nebo nesprávně vyvážená vrata mohou způsobit úraz,
- nedoporučuje se mazat pohyblivé prvky automatu,
- skříně pohonu myjte čistou vodou s přísadou mírných čisticích prostředků,
- ovládací zařízení a pohon chraňte proti působení škodlivých žiravin, jako jsou louhy, kyseliny apod.
- dbejte na to, aby nedocházelo ke kolizím pohybu vrat s větvemi nebo křovinami.

[D000268] Práce, které smí provést kvalifikovaný, proškolený personál s příslušným oprávněním:

- alespoň jednou za šest měsíců proveďte prohlídku pohonu a v rámci této prohlídky:
 - zkontrolujte dotažení a řádné upevnění všech spojovacích dílů,
 - v případě chyb v práci elektrických pohonů odpojte pohon od elektrického napájení na dobu 20 sekund a opětovně zapněte,
 - zkontrolujte stav průchozích dveří – je-li to nezbytné, seřídte je,
- v případě zjištění jakékoli závady ji bezpodmínečně odstraňte,
- proveďte kontrolu elektrické instalace, zejména prověřte elektrické vodiče,
- zkontrolujte všechna upevnění provedená při montáži z hlediska jejich opotřebení, poničení nebo nerovnováhy.
- v případě zjištění, že vrata nefungují správně, je zakázáno je používat, poškozená elektrická instalace nebo nesprávně vyvážená vrata mohou způsobit úraz,
- veškeré práce provádějte podle pokynů NIO vrat,,
- proveďte kontrolu zareagování vypínače přetížení, fotobuněk.

[D000166] Práce, které smí provést výhradně autorizovaný servis "WIŚNIOWSKI" Sp. z o.o. S.K.A.:

- veškeré úpravy pohonu,
- opravy elektrických provozních jednotek.



Při veškerých pracích v rámci údržby a prohlídky vrat odpojte pohon od napájení. Odpojte jej také od napájení z akumulátorů, pokud bylo dodáno.

[A000011] Veškeré práce provádějte podle pokynů tohoto Návodu k instalaci a obsluze vrat. Veškerá doporučení a připomínky předejte majiteli vrat písemně, např. je zaznamenejte v provozním deníku vrat nebo na záručním listu a předejte zákazníkovi.

Po ukončení prohlídky potvrďte její provedení záznamem do provozního deníku nebo na záruční list vrat.

[D000135] 16. ZÁRUČNÍ PODMÍNKY

Na výrobek se poskytuje záruka podle všeobecných záručních podmínek "WIŚNIOWSKI" Sp. z o.o. S.K.A. Záruka se nevztahuje na poruchy fungování ovládacího zařízení způsobené silným magnetickým polem pocházejícím z energetických nebo rádiových zařízení nacházejících se poblíž. Jakékoliv konstrukční změny a používání neoriginálních dílů mají za následek ztrátu záruky.

Záruka se nevztahuje na činnosti, které je povinen provádět uživatel, a které jsou uvedeny v Návodu k montáži a obsluze vrat.

Zo záruky sú vylúčené škody spôsobené:

- neodbornou montáží a připojením,
- vlivem externích faktorů, jako je oheň, voda, abnormální podmínky prostředí,
- mechanickým poškozením souvisejícím s nehodou, pádem, nárazem,
- poničením v důsledku nedbalosti nebo riskování,
- závady údržby,
- opravy provedené nequalifikovanými osobami,
- použití dílů cizího původu,
- běžné opotřebení dílů, např.
 - pojistka.

[A000030] "WIŚNIOWSKI" Sp. z o.o. S.K.A. si vyhrazuje právo provádět bez předchozího oznámení konstrukční změny vyplývající z technického pokroku, které nemění funkčnost výrobku.

Provedené konstrukční změny budou pokaždé podrobeny testům za účelem potvrzení jejich shodnosti se směrnicemi Evropské unie.

Dokumentace je vlastnictvím "WIŚNIOWSKI" Sp. z o.o. S.K.A. Kopírovat, napodobovat a využívat ji vcelku nebo zčásti bez písemného souhlasu vlastníka je zakázáno.

[A000048] Tento překlad byl vyhotoven na základě polského jazyka. Pokud se vyskytnou jakékoliv rozdíly mezi překladem a originálem, je zdrojovým textem text originálu.

[D000284] 17. VYBAVENÍ POHONU MIDO

Označení	Název elementu	Počet
A	Úchyt pláště brány	1
B	Úchyt do nadpraží	1
C	Šňůrka spojky	1
D	Knoflík šňůrky	1
E	Závlečka Ø 1.8x38	3
F	Šroub s šestihrannou hlavou Ø 6x14	4
G	Šroub s šestihrannou hlavou Ø 8x16	4
H	Svorník Ø 8x25	2
I	Podložka Ø 6	4
J	Zavěšení vodící lišty (kolejnice)	1
K	Úchyt pohonu	2
L	Svorník Ø 8x90	1
M	Matice Ø 6	4
N	Matice Ø 8	4
O	Vysílač	1
R	Křídlaté matice Ø 6	4
S	Závěs kolejnice	2
T	Jednoduchá spojka	1
U	Výstražná nálepka	1
W	Vrut 6,3x16	4
Y	Vrut do dřeva 8x70	4
Z	Plášť 10x60	4
A1	Pružinová podložka Ø 6	4

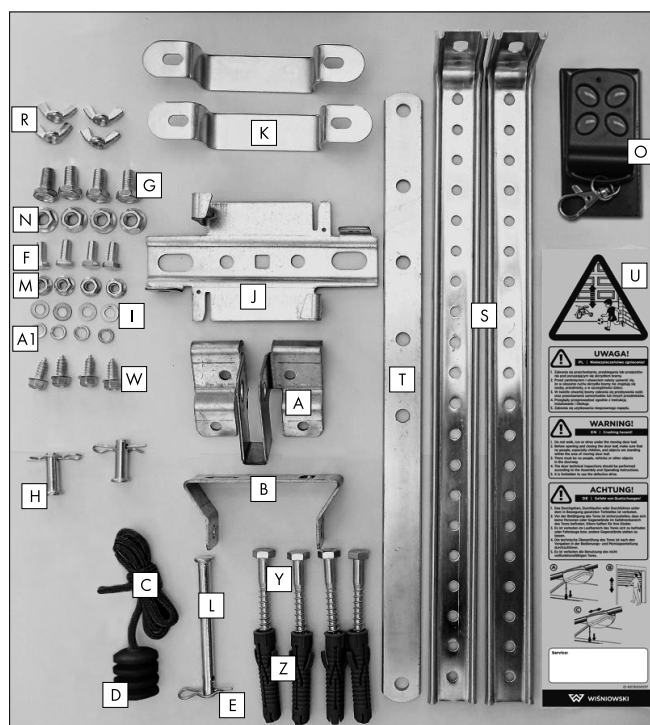

[D000271] 18. NEJČASTĚJŠÍ OTÁZKY

Příčina	Řešení
Nesvítil dioda na vysílači (dálkovém ovladači)	<ul style="list-style-type: none"> Vyměňte baterie, případně vyměňte vysílač.
Ovládání nereaguje na signál z funkčního vysílače (dálkového ovladače)	<ul style="list-style-type: none"> Zkontrolujte napájení ovladače. Naprogramujte vysílač.
Ovládání funguje správně, vrata se nehýbou	<ul style="list-style-type: none"> Zkontrolujte, zda je řetěz řádně nasazený na ozubnici. Zkontrolujte, zda funguje ruční odblokování pohonu.
Pohon se po najetí na překážku nezastavil	<ul style="list-style-type: none"> Zkontrolujte, zda je správně seřízena síla přetížení.
Pohon se po spuštění ihned zastavuje	<ul style="list-style-type: none"> Zkontrolujte, zda je správně seřízena síla přetížení.
Vrata se nezastavují v poloze otevřeno/zavřeno	<ul style="list-style-type: none"> Zkontrolujte práci koncových spínačů.
Pohon se otevírá, nezavírá, jsou připojeny fotobuňky	<ul style="list-style-type: none"> Zkontrolujte připojení fotobuněk. Zkontrolujte fotobuňky.
V konečné fázi zavírání se vrata otevírají	<ul style="list-style-type: none"> Zkontrolujte práci koncových spínačů. Zkontrolujte, zda je správně seřízena síla přetížení.
V konečné fázi otevírání se vrata zavírají	<ul style="list-style-type: none"> Zkontrolujte práci koncových spínačů. Zkontrolujte, zda je správně seřízena síla přetížení.

V případě jakýchkoliv pochybností nebo pokud příčina nepomine, kontaktujte autorizovaný servis.

INNEHÅLLSFÖRTECKNING:

1. Allmänt	46
2. Termer och definitioner enligt standarden	46
3. Symbolförklaring	46
4. Konstruktionsbeskrivning och tekniska data	46
4.1. Avsedd användning	46
4.2. Säkerhetsanvisningar	46
5. Monteringsanvisningar	46
6. Monteringskrav	46
7. Installationsanvisning	47
7.1. Installationsordning	47
7.2. PKopplingschema för fotoceller	47
7.3. Kopplingschema för ringtryckknapp	47
7.4. Kopplingschema för radiomottagare eL3Q	47
7.5. Fel i portautomatiken montering	47
8. Miljöskydd	48
9. Demontering av portautomatiken	48
10. Drifts-anvisningar	48
11. Tekniska parametrar	48
12. Bruksanvisning för port	48
13. Justering av portautomatik	49
3.1. Justering för överbelastningskänslighet	49
14. Kontroller	49
14.1. Avsedd användning och funktion	49
14.2. Ordningsföljd för installation av kontroller	49
14.3. Programmering av kontroller	49
15. Anvisning för regelbundet underhåll	50
16. Garantivillkor	50
17. Komponenter för portautomatiken MIDO	51
18. Frågor och svar	52

[A000001] 1. ALLMÄNT

Porten får endast monteras och justeras av en KOMPETENT person.

[A000019] Denna installationsanvisning är en handling för Professionella Installatörer och Kompetenta Personer. Den innehåller information för en säker installation av portautomatik.

[A000020] Portautomatiken och dess separata komponenter ska monteras enligt Installations- och skötsel-anvisningar för portautomatik som levereras av företaget "WIŚNIOWSKI" Sp. z o.o. S.K.A. För installation av portautomatik får endast originalfästeanordningar användas som levereras tillsammans med portautomatiken. Innan du påbörjar monteringsarbeten ska du ta del av hela anvisningen. Vänligen läs anvisningen noggrant och följ den. Portautomatikens korrekta funktion påverkas i hög grad av att den monteras på rätt sätt.

[A000021] Översiktsritningar kan skilja sig avseende utförandedetaljer. I de fall där det behövs visas detaljer på separata ritningar. Anvisningen innehåller information som behövs för en säker montering och användning och även för korrekt underhåll av portautomatiken.

Vid montering ska föreskrifter för säker arbetsmiljö följas avseende följande arbeten: monteringsarbeten, låsmedsarbeten och arbeten med elverktyg beroende på använd monteringsteknik. Man ska även följa gällande standarder, föreskrifter och vederbörande uppbyggnadsdokumentation. Vid renoveringsarbeten ska portautomatiken skyddas mot puts-, cement- och gipsstänk som kan lämna fläckar.

[A000022] Anvisning för installation och skötsel är en dokumentation avsedd för portautomatikens ägare. Efter montering ska den överlämnas till ägaren. Anordningen ska skyddas mot förstöring och förvaras omsorgsfullt. Det är förbjudet att avlägsna eller modifiera några komponenter i portautomatiken. Detta kan skada delar som påverkar anordningens säkra drift.

[A000042] Vid montering av portautomatiken följ anvisningarna från företaget "WIŚNIOWSKI" Sp. z o.o. S.K.A., portautomatikens tillverkare och tillverkare av tillbehör. För koppling av portautomatiken får endast originaldelsystem från tillverkaren användas.

[D000136] **Anvisningen avser montering av en portautomatik med standardtillbehör samt komponenter för tillvalstillbehör. Omfattning på standardtillbehör och tillvalstillbehör finns i offerten.**



[A000023] **WARNING: Var god läs denna anvisning och följ dess bestämmelser. Den innehåller nödvändig information som garanterar säker montering och användning och även korrekt underhåll av portautomatiken. Anvisningen ska förvaras omsorgsfullt.**

[A000037] 2. TERMER OCH DEFINITIONER ENLIGT STANDARDEN

Förklaring av varningsuttryck som används i anvisningen:



Observera! – uttryck som innebär att man ska vara särskilt uppmärksam.



Information – uttryck som innebär en viktig information.



Hänvisning – uttryck som hänvisar till ett visst avsnitt i denna installationsanvisning.

Professionell Installatör – en kompetent person eller enhet som till tredje person tillhandhåller tjänster för installation av portar, inklusive dess modernisering (enl. EN 12635).

Kompetent Person – en person med en lämplig utbildning, som innehar kvalifikationer som framgår av kunskap och praktisk erfarenhet och som är försedd med nödvändiga anvisningar som möjliggör en korrekt och säker installation (enl. EN 12635).

Ägare – en fysisk eller juridisk person som är rättighetsinnehavare för användning av porten och som har ansvar för dess drift och användning (enl. EN 12635).

Rapportbok – en bok som innehåller grundläggande uppgifter om respektive port och där det finns utrymme för registrering av kontroll-, test- och underhållsarbete och alla reparationer eller modifieringar av porten (enl. EN 12635).

[D000137] 3. SYMBOLFÖRKLARING

Rs – avblockering av lås i taksjutportar

Ru – avblockering av lås i vippportar

Pw – vit ledning

Pr – röd ledning

Pg – grön ledning

Pb – brun ledning

Py – gul ledning

[A000052]



- tillval



- manuell



- automatisk

[D000138] 4. KONSTRUKTIONSBESKRIVNING OCH TEKNISKA DATA

Portautomatiken utgör en sats tillsammans med en åkskena med en lämplig längd som är portautomatikens nödvändiga komponenter. Portautomatiken är monterad i änden till en åkskena i stål. Åkskenan är utrustad med en drivkedja som styr en hållare som är integrerad med porten. Portautomatiken styr porten genom en arm som monteras till kedjans fäste på ena sida, och till portbladets övre del på andra sida. Portautomatiken har en skyddsanordning i form av överbelastningsskydd - om ett motstånd uppträder vid portens drift stoppas portautomatiken och backar.

[D000139] 4.1. AVSEDD ANVÄNDNING

Portautomatiken är avsedd för automatisk drift av taksjutportar och vippportar med hänsyn till måttbegränsningar enligt offerten, driftstidsbegränsningar enligt denna anvisning samt tekniska data enligt denna anvisning. Portautomatiken är avsedd att användas i torra utrymmen och får inte användas utomhus.

[B000126] 4.2. SÄKERHETSANVISNINGAR

Minsta nivåer för stängningskantsäkringar enligt PN-EN 13241-1

Dörrens aktiveringsmetod	Användning		
	Utbildade dörroperatörer (privata lokaler)	Utbildade dörroperatörer (allmänna lokaler)	Ej utbildade dörroperatörer (allmänna lokaler)
"Död mans grepp" synligt på dörren (Totmann version)	Tryckknappskontroll utan elektrisk låsning	Nyckelkontroll utan elektrisk låsning	Oacceptabelt
Puls kontroll synligt på dörren (Automatik version)			
Puls kontroll ej synligt på dörren (Automatik version)			
Automatisk kontroll (Automatik version – automatisk stängning)			
– Huvudskydd för stängningskanten - krävs – Fotocellsbarriär - tillval – Fotocellsbarriär - ingår			

[A000024] 5. MONTERINGSANVISNINGAR

Innan montering och drift påbörjas ta del av anvisningar i denna installationsanvisning. Man ska följa monterings- och användningsanvisningar för portautomatiken för att säkerställa en korrekt montering samt en felfri, långvarig användning. Alla monteringsarbeten ska utföras i anvisad ordning.

[A000083] 6. MONTERINGSKRAV

Drivenheten bör appliceras och användas som tänkt. Val och montering av drivenheten bör följa tillverkarens anvisningar.

[B000026] Utrymme där portautomatiken monteras ska vara fullständigt slutbehandlat (väggar ska vara putsade, golv ska vara slutbehandlat). Utrymmet ska vara torrt och fritt från skadliga kemiska ämnen.



Det är förbjudet att montera portautomatiken i ett utrymme där slutbehandlingsarbeten planeras att utföras (puts- eller gipsläggning, slipning, målning och dyl.). Det är förbjudet att montera portautomatiken i explosionsfarliga områden.

Man ska förse garaget med en lämplig ventilation (för torkningssyfte). Portautomatiken ska installeras av en professionell installatör eller en kompetent person, enligt denna anvisning.

[D000140] En lämplig bärförmåga som överskrider 500N krävs för överstycket.

[B000125] Säkerhetsvillkor

- Installationerna av ledningssystemet och skyddet mot elchocker är fastställda efter nuvarande normer och regelverk.
- När drivenheten installeras så bör de ledningar som levererats av "WIŚNIOWSKI" Sp. z o.o. S.K.A. tillsammans med drivenheten användas.
- Elinstallationen måste utföras i enighet med lokala regler.
- Endast en kvalificerad installatör får utföra elarbeten.
- Porten och drivenheten måste följa PN-EN 12453, och PN-EN 12604 standarderna.
- MIDO drivenhet följer följande EU-direktiv:
 - Lågspänningsdirektivet 2006/95/EC
 - Maskindirektivet 2006/42/EC
 - Direktivet om elektromagnetisk överensstämmelse 2004/108/EC
 - Radio- och Teleterminalutrustningsdirektivet 1999/5/EC.



- [C000081] **Portautomatiken får inte installeras i explosionsfarliga områden. Närvaro av lättantändliga gaser eller ångor utgör en allvarlig säkerhetsrisk.**
- [A000026] **Förpackningsmaterial (plast, polystyren och dyl.) ska förvaras utom räckvidd för barn eftersom sådana material utgör en allvarlig riskkälla.**

[D000144] 7. INSTALLATIONSANVISNING

Förberedande arbeten omfattar beredning av strömanläggning. En ungefärlig placering av anordningens komponenter och läggning av ledningar visas på ritn. 2.



Strömanläggningen ska utföras enligt föreskrifter som gäller i respektive land. Alla elektriska arbeten får endast utföras av en behörig installatör.

[D000145] Garagetaket måste tillåta säker installation av drivenheten. Om taket är för svagt eller för högt bör den monteras på en stödstruktur som passar förhållandena i garaget. Att montera porten på ett sätt som gör det möjligt att den förskjuts ur läge under användande är inte tillåtet.

[C000084] Portautomatikens korrekta funktion påverkas i hög grad av dess korrekta montering. Företaget "WIŚNIOWSKI" Sp. z o.o. S.K.A. monterar portautomatik som en separat tjänst på kundens begäran, eller rekommenderat auktoriserat monteringsföretag. Endast korrekt installation och underhåll som utförs enligt anvisningarna av kompetenta enheter eller personer kan garantera en säker och lämplig drift.

[D000146] Innan monteringsarbeten påbörjas se till att port för vilken portautomatiken monteras är korrekt monterad och justerad, att den öppnas och stängs utan hinder. Man ska även demontera fästankordningar och delar till portautomatik som inte behöver tillkoppling till eltilförsel.



- **Portautomatiken får inte användas för styrning av en felfungerande port.**
- **Innan monteringsarbeten påbörjas ska eltilförseln till portautomatiken fränkopplas. Även en batterimatning ska fränkopplas om en sådan medlevererats.**

[C000085] Portautomatikens korrekta funktion påverkas i hög grad av dess korrekta montering. Man ska absolut följa bestämmelser i denna anvisning för att undvika portautomatikens felfunktion eller en förtida utslitning eller att garantin eventuellt upphör att gälla.

[D000147] Tillsammans med portautomatiken levereras fästankordningar för montering i betong. Vid andra material kan det vara nödvändigt att de medlevererade fästankordningarna byts till andra som är lämpliga för respektive väggmaterial.

[C000086] Om porten har genomgångsdörrar se till så att inte några dörrdelar sticker ut på en allmän trottoar eller väg.

[D000259] 7.1. INSTALLATIONSORDNING

Ritn. 1.1. Sätt ihop alla delarna till motor skenan.

Ritn. 3. Montera bladfäste mot vipport "Ru". Fästet monteras i portbladets centrum.

Ritn. 4. Montera bladfäste mot takskjutport. Fästet monteras i portbladets centrum. För takskjutportar med den övre panelen avskuren finns bladfästet i ett paket bakom porten.

Ritn. 4.7. Tillåten montering av bladfäste mot takskjutport, monteringsdetaljer levereras inte tillsammans med portautomatiken.



Placeringen av hål för bladfäste gäller för portar tillverkade av företaget "WIŚNIOWSKI" Sp. z o.o. S.K.A.; för andra portar måste höjden fastställas.

Ritn. 5-6. Markera monteringshål i överstycket för fäste av överstycket. Fäst fästet mot överstycket med ett avstånd på 20-150[mm] över axel eller portbladets fäste (beroende på fritt installationsutrymme). Fäst metallskenan mot fästet med hjälp av en fästskruv "L". Montera portautomatiken mot skenan med hjälp av fästet "K". Dra åt med åtdragningsmoment 2[Nm]. Montera portautomatikens fäste så nära motorn som möjligt, om det finns tillräckligt med plats.

Observera! Se till att skenan är placerad vågrätt mot portens axel.

Se till att upphängningsdon för skenan "S" är fästade mot taket tillräckligt fast. Fäst skenan med hjälp av metallupphängningsdon för skenan "J" (beroende på designversionen av "v1" eller "v2").

Ritn. 3.1c, Ritn. 7. Koppla portbladet med portautomatiken med hjälp av en koppling.

Ritn. 3.2e. Justera spänningen i kabeln för att vara säker på bulten är på rätt position efter att porten har öppnats med hjälp av motorn.

Ritn. 8. Fäst kopplingslina. Linan ska monteras på en höjd som inte överskrider 1800 [mm] från golvet. Dra i linan för att frigöra kopplingen, försök att öppna och stänga porten manuellt. Se till att det inte finns något motstånd mellan portpanelen och portautomatikens styrning.

Ritn. 9. Montera bladfästet mot porten och avblockera låset "Rs". Koppla portbladet med portautomatiken med en koppling.

Ritn. 8. Vid strömavbrott och för att öppna porten manuellt avblockera portautomatiken med hjälp av en lina. Portautomatiken är försedd med en manuell frigöring av koppling med hjälp av en lina. Dra i linan för att avblockera garageportens portautomatik. För att koppla samman portautomatiken på nytt ställ stäng mot vilken linan är monterad i ursprungligt läge. För de fall då det inte finns någon annan ingång till garaget rekommenderas att en utvändigt fränkoppling (utanför garaget) av portautomatiken används. Linfästet ska monteras på en höjd som inte överskrider 1800 [mm] från golvet.



- [D000273] **Portautomatiken får inte fränkopplas då den är i drift, eftersom detta kan orsaka varaktiga skador på portautomatiken. Man får inte hänga i linan för avblockering av portautomatiken.**
- [D000274] **Man ska vara särskilt försiktig vid manuell avblockering av portautomatiken. En öppen port kan falla ner vid svaga eller spruckna fjädrar eller vid en felaktig nivellering.**

[D000149] 7.2. KOPPLINGSSCHEMA FÖR FOTOCELLER

Kopplingsschema för koppling av fotoceller till styrcentral ritn. 19.

[D000172] 7.3. KOPPLINGSSCHEMA FÖR RINGTRYCKKNAPP

Kopplingsschema för ringtryckknapp till styrcentral visas på ritn. 29.

[D000151] 7.4. KOPPLINGSSCHEMA FÖR RADIOMOTTAGARE eL3Q

Kopplingsschema för koppling av radiomottagare till styrcentral visas på ritn. 39.

[D000260] 7.5. FEL I PORTAUTOMATIKENS MONTERING

Det finns risk att man vid montering av portautomatiken gör fel som lätt kan undvikas. För att undvika dessa fel se till att:

- portautomatikens åkskena är monterad och nivellerad korrekt, enligt uppgifter i denna anvisning,
- portautomatikens matningsspänning är korrekt,
- systemet för avblockering av låset är korrekt justerat,
- alla kopplingsdetaljer är korrekt åtdragna.

Om anvisningarna ovan inte följs kan det orsaka portens felfunktion, skador på porten eller att garantin upphör att gälla.

[A000027] Tilläggskrav

När installationen är färdig så kontrollera att porten har en standardiserad CE-märkplåt. Om inte, så förse den med en. Efter att portens korrekta funktion har kontrollerats ska Installations- och skötselansvisningen för portautomatiken överlämnas till ägaren. Varningsetiketterna ska placeras på ett varaktigt sätt på en väl synlig plats, i anslutning till porten eller styrcentralen.

[A000008] 8. MILJÖSKYDD

Förpackningar

Förpackning och dess komponent (kartonger, plast och dyl.) är klassade som återvinningsavfall. Innan du hanterar förpackningar ta del av och följ lokala föreskrifter om hantering av respektive avfallsmaterial.

Kassering av anordningen

Produkten består av många olika material. De flesta materialen lämpar sig för återvinning. Innan du kasserar anordningen sortera dess komponenter och lämna dem sedan på en avfallshanteringsstation.



Innan kassering ta del av och följ lokala föreskrifter om avfallshandling för respektive material.



[A000009] **Kom ihåg! Genom återvinning av förpackningsmaterial hjälper man till att spara på råvaror och minska avfallsmängden.**

[A000016] Produkten har märkts med en symbol för överstruken papperskorg, enligt det europeiska direktivet 2002/96/EG om avfall som utgörs av eller innehåller elektriska eller elektroniska produkter. Efter att produkten förbrukas eller man slutat använda den får den inte hanteras som vanligt hushållsavfall. Produktens användare är skyldig att lämna produkten till återvinningsstationer eller andra avfallshanteringsställen som hanterar förbrukad elektrisk och elektronisk utrustning och som anvisats av tillverkaren eller till vederbörande kommunala avfallshanteringsstationer.

[D000153] 9. DEMONTERING AV PORTAUTOMATIKEN

Först ska portautomatikens eltillförsel fränkopplas, sedan ska porten låsas och reglas.

[D000154] 10. DRIFTSANVISNINGAR

En korrekt drift av portautomatiken möjliggör långvarig och felfri användning:

- skydda portautomatiken mot ämnen som är skadliga för lackskikt samt metaller, bl a frätande ämnen såsom syror, baser, salter,
- vid slutbehandling eller renovering av utrymmet skydda portautomatiken mot putsstänk, färg och lösningsmedel,
- öppna portautomatiken enligt anvisning som medlevererats med elutrustning,
- om det vid portens öppnande förekommer ett alltför stort motstånd kontrollera att gångjärn, rullar och fjädrar är justerade på rätt sätt och justera dem vid behov enligt portens Installations- och skötselanvisning,
- om en övergångsdörr är monterad i porten är det förbjudet att öppna porten om övergångsdörren inte är låst.



I eldrivna portar försedda med ett lås eller en regel rekommenderas att en sensor för lås eller regel monteras. Annars ska, om cylindern är kopplad till strömanläggningen, regeln eller låset spärras i öppet läge.

[D000261] 11. TEKNISKA PARAMETRAR

	MIDO 600	MIDO 800	MIDO 1000
Öppnings- och stängningskraft	600 N	800 N	1000 N
Motor	24V DC 80W	24V DC 80W	24V DC 100W
Kontrollenhet	24V DC 100W	24V DC 120W	24V DC 120W
Strömförsörjning	230V AC 50Hz	230V AC 50Hz	230V AC 50Hz
Märkeffekt	165W	200W	240W
Driftstemperatur	-20 / +40 °C	-20 / +40 °C	-20 / +40 °C
Arbetstid (ED-effektivitet)	30%	30%	30%

ED-effektivitet anges i % - den tid enheten kan användas under en tidsperiod, exempelvis: 30% ED-effektivitet betyder att drivenheten kan användas i 3 minuter under en tiominutersperiod.

[C000011] 12. BRUKSANVISNING FÖR PORT

- **Blockera inte portens arbetsområde.**
Porten öppnas vertikalt uppåt. Därför får det inte finnas några hinder på portens öppnings- eller stängningsväg. Se till att det vid öppning eller stängning av porten inte finns personer, och särskilt barn eller föremål.
Observera! Risk för olycksfall!
- [C000026] Människor eller bilar eller andra föremål får inte finnas inom portens räckvidd när den är öppen. Det är förbjudet att vistas, gå, springa eller köra under porten. Det är förbjudet att använda portbladet för att lyfta föremål eller personer. Låt inte barn leka med anordningar tillhörande porten. Alla styrsändare ska förvaras utom räckhåll för barn.
Observera! Risk för olycksfall!
- [C000042] Denna utrustning är inte avsedd att användas av personer (inklusive barn) med ett fysiskt, psykiskt eller känslomässigt funktionshinder eller personer som inte har någon erfarenhet eller kännedom om utrustningen, såvida det inte görs under tillsyn eller enligt utrustningens bruksanvisning som överlämnats av säkerhetsansvariga personer. Man ska se till att barn inte leker med utrustningen.
Observera! Risk för olycksfall!

[C000012] Innan porten öppnas för första gången ska dess montering kontrolleras enligt Installations- och skötselanvisningen.

En port är korrekt monterad då dess blad/ridå rör sig flytande och dess manövrering är lätt.

[C000334] Försäkra dig om att låset eller skjutlåset inte befinner sig i stängt läge varje gång portöppnaren ska användas.

Att starta portöppnaren är endast tillåtet när låset och eller/skjutlåset är i öppet läge, eller om porten är utrustad med automatisk låsöppnare.



- [C000076] **WARNING: Blockera inte portbladets rörelseområde.**
Se till att det vid öppning eller stängning av porten inte finns några personer i dess väg, särskilt barn.
- [C000077] Det får inte finnas några hinder i portens öppnings- eller stängningsväg.
Observera! Risk för olycksfall!
- [C000078] Porten får öppnas eller stängas med hjälp av portautomatik endast då den finns i operatörens synfält. Poertens rörelse ska bevakas.
Observera! Risk för olycksfall!
- [C000079] Man ska köra fram till porten först då den är stoppad (öppnas eller stängas) helt och hållet. Man får inte närma sig porten då den är i rörelse.
Observera! Risk för olycksfall!
- [C000080] Sändare för fjärrstyrning eller andra styranordningar för porten ska förvaras utom barns räckhåll för att undvika en oavsiktlig igångsättning. Barnen får inte leka med anordningar. Sändare ska förvaras på en torr, icke fuktig plats.
Observera! Risk för olycksfall!
- [C000082] Om den icke-fränkopplingsbara matningsledningen skadas ska den ersättas med en ledning eller ett ledningssystem med identiska parametrar som finns att köpa hos tillverkaren eller i en fackspecifik reparationsverkstad.
- [C000083] En portautomatik för port som har en genomgångsdörr får startas endast då genomgångsdörren är öppen. Genomgångsdörren ska vara utrustad med en ändlägesbrytare.
- [D000141] Man ska vara särskilt försiktig vid manuell avblockering av portautomatiken eftersom en öppen port kan falla ner vid svaga eller spruckna fjädrar eller vid felaktig nivellering.
Observera! Risk för olycksfall!
- [D000142] Vid alla underhålls- eller besiktningens arbeten fränkoppla portautomatikens eltillförsel. Fränkoppla även en batterimatning om en sådan levererats.
- [D000143] Avsiktlig spärrning av portens eller portautomatikens funktion är förbjuden. Sätt inte fingrar eller andra föremål i åkskenan.
Observera! Risk för olycksfall!

[D000262] Manuellt öppnad port:

Vid strömavbrott och för att öppna porten manuellt avblockera portautomatiken med hjälp av en lina. Portautomatiken är försedd med en manuell frigöring av koppling med hjälp av en lina. Dra i linan för att avblockera garageportens portautomatik (ritn. 8).

För att koppla samman portautomatiken på nytt ställ stäng mot vilken linan är monterad i ursprungligt läge. För de fall då det inte finns någon annan ingång till garaget rekommenderas att en utvändigt fränkoppling (utanför garaget) av portautomatiken används. Linfästet ska monteras på en höjd som inte överskrider 1800 [mm] från golvet.



- [D000273] **Portautomatiken får inte fränkopplas då den är i drift, eftersom detta kan orsaka varaktiga skador på portautomatiken.**
- [D000274] **Man ska vara särskilt försiktig vid manuell avblockering av portautomatik. En öppen port kan falla ner vid svaga eller spruckna fjädrar eller vid en felaktig nivellering.**

[D000263] Eldriven port:

En eldriven port öppnas och stängs genom en tryckknapp på en fjärrstyrnings-sändare.



[C000092] **Vid slutbehandlings- eller renoveringsarbeten som omfattar ändring av golvnivå eller demontering och förnyad montering av porten kontrollera läge till ändlägesbrytarna och justera dem vid behov.**

[D000159] 13. JUSTERING AV PORTAUTOMATIK

- Efter avslutad montering kontrollera portautomatikens driftsparametrar och kontrollera överbelastningsbrytaren. Om porten påträffar ett hinder som finns på höjden 50 [mm] från golvet ska den stanna och backa.
Observera! Risk för olycksfall!

- Förvissa dig om att portautomatiken stoppas vid öppning då portbladet är belastat med en vikt på 20 [kg], fäst centralt i portens kant.
Observera! Risk för olycksfall!
- Parametrar för portautomatikens kontroller ska kontrolleras enligt den bifogade anvisningen för kontroller. Portens driftsparametrar ska justeras enligt Installations- och skötselansvisningen för porten.

[D000264] 13.1. JUSTERING FÖR ÖVERBELASTNINGSKÄNSLIGHET

- Minst en gång i månaden bör minimirörelseparametrarna för port och drivenhet, och överbelastningsbrytarens funktion, kontrolleras. När porten stöter på ett hinder om minst 50 mm, så ska den stanna och vända. När gränslägena justeras ska drivenheten automatiskt korrigerar överbelastningsnivån (överbelastningskänsligheten kan korrigeras manuellt, se manualen för kontrollenheten). Överbelastningsnivån bör överensstämma med minsta möjliga kraft som krävs för att porten ska kunna öppnas och stängas. Den dynamiska kraften i den huvudsakliga stängningskanten får inte överskrida 400 N, enligt PN-EN 12453.
- Portens tryck och dragkraft ska ställas in så att inte några föremål eller personer kan skadas (en beskrivning av hur överbelastningsbrytare justeras manuellt finns i anvisningen för kontrollern.)
Observera! Risk för olycksfall!

[D000265] 14. KONTROLLER

14.1. AVSEDD ANVÄNDNING OCH FUNKTION

Kontrollerns fördelar:

- Mjukstart och mjukstopp, vilket ökar portens livslängd.
- Styrning med en fjärrkontroll med rullande kod för frekvens 433,92 MHz eller med tryckknappar på en styrcentral.
- Automatiskt val av arbetsparametrar.
- Fotoceller.
- Automatisk stängning.
- Justering för överbelastningskänslighet.
- Belysning med LED-dioder.
- Digital display.
- Sekvensstyrning med porten.
- Enkel installation och programmering.

Drivenhetskontroll utövas via en programmerad knappskicka (fjärrkontroll).

Fotoceller är ytterligare ett säkerhetssystem att koppla till kontrollsystemet. Detta ökar användningssäkerheten och skyddar mot att porten träffar ett fordon, en person eller ett föremål som finns i dess öppning.

För **automatisk stängning** ska fotoceller monteras för att garantera användningssäkerheten (så att porten inte stängs då det finns ett hinder i dess öppning). Funktionerna i kontrollern ska aktiveras.

Överbelastningskänslighet är ett extra skydd mot att föremål som finns i portens öppning krossas. Dessutom skyddar det motorn och hela portautomatiken mot skada. Huvudstängningskantens dynamiska kraft får inte överskrida 400 [N] enligt standarden PN-EN 12453.

[D000266] 14.2. ORDNINGSFÖLJD FÖR INSTALLATION AV KONTROLLER:

- Kontrollera att automaten inklusive tillbehöret har monterats på rätt sätt så att dess igångsättning inte utgör någon säkerhetsrisk.
- Aktivera portautomatikens huvudströmkälla.
- Fastställ läge för övre och nedre ändlägesbrytare.
- En automatisk komplett öppnings- och stängningscykel aktiveras för att tillåta självjustering av överbelastningskänsligheten. Justera vid behov hinderupptäckandekänsligheten. Den dynamiska kraften i den huvudsakliga stängningskanten får inte överskrida 400 N, enligt PN-EN 12453.
- Gränsläget för stängning bör justeras för att garantera möjlighet att låsa porten till kedjemonteringen, när porten stängs för hand (fig.8).
- Kontrollera inställningarna för öppnings- och stängningsgränslägena.
- Kontrollera automatens korrekta funktion och arbete.

[D000267] 14.3. PROGRAMMERING AV KONTROLLER

Portautomatiken programmeras med tryckknappar "SET", "CODE", "UP", "DOWN", som finns på portautomatikens och digitala displayens kapsling. Programmeringen ska göras då porten finns i stängt läge.

1. Öppning/stängning, självläsning.

Tryck på tryckknappen "SET" och håll den intryckt till dess att siffran "1" visas på displayen. Ställ då in portens övre ändläge genom att trycka på tryckknappen "UP". Tryck på tryckknappen "SET", siffran "2" visas på displayen. Ställ in ett valfritt ändläge för porten genom att trycka på tryckknappen "DOWN". Ställ in portens nedre ändläge med tryckknapparna "UP" och "DOWN" och bekräfta med tryckknappen "SET". Portautomatiken kommer att utföra en fullständig cykel (öppna/stänga) och automatiskt välja arbetsparametrar. Portautomatiken kommer att arbeta automatiskt med de inställda ändlägena för öppning och stängning och att lagra överbelastningsskyddet.

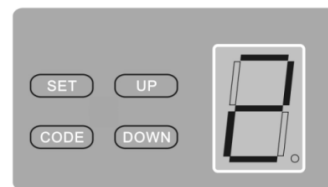
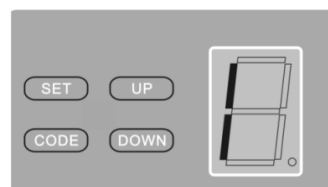

2. Programmering av sändaren (fjärrkontrollen).

Tryck på tryckknappen "CODE" och håll den intryckt till dess att en punkt visas på displayen (ritn. A). Tryck sedan på en valfri tryckknapp på sändaren (fjärrkontrollen), då kommer punkten på displayen att försvinna. Tryck på tryckknappen igen, punkten kommer att blinka snabbt på displayen (ritn. B), och sedan släcks. Då är sändaren programmerad. Du kan programmera upp till 20 sändare.

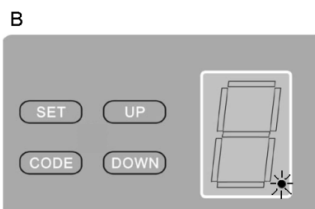
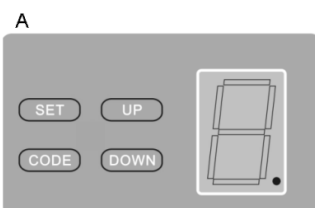

3. Radering av data från sändarnas minne.

Tryck på tryckknappen "CODE" och håll den intryckt minst 8 [s] till dess att bokstaven "C" visas på displayen – alla koder kommer att raderas.

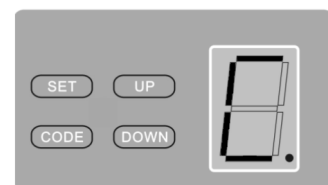

4. Justering av överbelastningskänslighet.

Tryck och håll nere "SET"-knappen tills siffran "3" visas på displayen. Detta är läget för inställning av känsligheten. Tryck på "UP"-knappen för att öka känsligheten, och "DOWN"-knappen för att minska den. Den maximala känsligheten är "3", medan minimala är "1". Tryck på "SET"-knappen för att bekräfta ditt val.

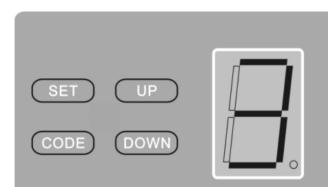

5. Automatisk stängning.

Tryck på tryckknappen "UP" och håll den intryckt till dess att "." visas på displayen. Tryck på tryckknappen "UP" en gång till – den automatiska stängningstiden går upp till 1 minut. Den högsta stängningstiden är 9 minuter (stegvis ökning med 1 minut). Koden för automatisk stängning kommer att stängas av då "0" visas på displayen "0". Tryck på tryckknappen "SET" för att bekräfta. För automatisk stängningsfunktion ska fotoceller monteras. För att justera stängningstiden, starta om den automatiska stängningen.

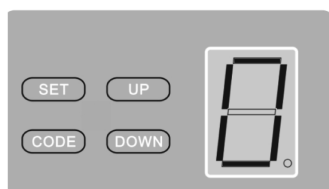

6. Inställning av fotoceller.

Tryck på tryckknappen "DOWN" och håll den intryckt till dess att "1" visas på displayen (Ritn. A), tryck på tryckknappen "UP" och bokstaven "H" visas på displayen (Ritn. B). Tryck sedan på tryckknappen "SET" för att bekräfta. Om anslutningen finns lyser en infraröd sensor. Fotoceller ska vara försedda med normalt stängda kontakter. Funktionen är inaktiv i fabriksutförande.

För att stänga av fotocellfunktionen tryck på tryckknappen "DOWN" och håll den intryckt, bokstaven "H" kommer att visas på displayen. Tryck sedan på bokstaven "DOWN" igen, "1" visas på displayen, och därefter tryck på tryckknappen "SET" för att bekräfta.

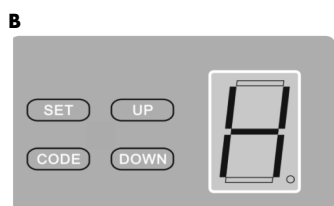
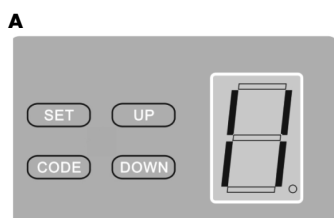

Om fotoceller inte är tillkopplade ska fotocellfunktionen stängas av.

[D000164] 15. ANVISNING FÖR REGELBUNDET UNDERHÅLL

Ägaren ska, efter att ha tagit del av anvisning som levererats tillsammans med portautomatiken, utföra följande underhåll:

minst var 3:e månad kontrollera portautomatiken. Kontrollen ska ha följande omfattning:

- kontrollera åtdragning och korrekt infästning av alla kopplingsdelar,
- om några fel konstateras ska de omgående åtgärdas,
- minst var 12:e månad byta batterier i sändarna; för eldrivna portar kontrollera att ändlägesbrytare är justerade på rätt sätt; för eldrivna portar kontrollera en gång i månaden att elektriska skyddsanordningar fungerar som de ska (om de används):
 - fotoceller – genom simulering av arbetsförhållanden – efter att ljusstrålen bryts ska porten stanna och backa. Fotoceller ska hållas rena.
- överbelastningsskydd porten ska stanna och backa då bladet kommer i kontakt med ett föremål med höjden 50 [mm] som finns på golvet. Justera vid behov och kontrollera på nytt eftersom en felaktig justering kan orsaka en olycka,
- sensor för stängning av genomgångsdörr – porten ska inte tillåta igångsättning då genomgångsdörren är öppen,
- kontrollera att funktionen för manuell avblockering av portautomatiken fungerar korrekt,
- minst var 6:e månad kontrollera och underhålla portautomatikens fäste, annars finns det risk att portautomatiken inte fungerar korrekt,
- om en felfunktion konstateras på portautomatiken, får den inte användas; skadad strömanläggning eller inkorrekt nivellerad port kan orsaka skador,
- smörjning av automatens rörliga delar rekommenderas inte,
- portautomatikens kapsling ska rengöras med rent vatten med milda rengöringsmedel,
- styrordningen och portautomatiken ska skadas mot kontakt med skadliga frätande ämnen såsom baser, syror mm.,
- se till att trädgrenar eller buskar inte kolliderar med portens rörelse.

[D000268] Underhåll som ska utföras av kvalificerad, utbildad personal med lämplig behörighet:

- minst var 6:e månad kontrollera portautomatiken. Kontrollen ska omfatta följande:
 - kontrollera åtdragning och korrekt infästning av alla kopplingsdelar,
 - vid felfunktion på eldrifter ska portautomatiken fränkopplas från strömkällan i 20 sekunder och kopplas på igen,
 - kontrollera skick på övergångsdörr – justera vid behov,

- om några fel konstateras ska de omgående åtgärdas,
- kontrollera strömanläggningen, kontrollera särskilt elledningar,
- kontrollera alla fästningar som gjordes vid montering avseende nöting, skador eller balansbrist.
- om en felfunktion konstateras på portautomatiken, får den inte användas; skadad strömanläggning eller inkorrekt nivellerad port kan orsaka skador,
- alla kontrollarbeten ska utföras enligt Installations- och skötselansvisningen för porten,
- kontrollera funktion för överbelastningsskydd, fotoceller.

[D000166] Underhåll som ska utföras i form av en service auktoriserad av företaget "WIŚNIOWSKI" Sp. z o.o. S.K.A.:

- all modifiering av portautomatiken,
- reparation av elektriska undersystem.



Innan underhålls- och kontrollarbeten påbörjas ska elförseln till portautomatiken fränkopplas. Även batterimattning ska fränkopplas om en sådan medlevererats.

[A000011] Alla underhålls- och kontrollarbeten ska utföras enligt denna Installations- och skötselansvisning. Alla anmärkningar och kommentarer ska överlämnas till portens ägare i skriftlig form, bla ska de registreras i portens rapportbok eller garantikortet, och överlämnas till kunden.

Efter utförd besiktning bekräfta dess utförande genom en inskrift i portens rapportbok eller garantikortet.

[D000135] 16. GARANTIVILLKOR

En produktgaranti lämnas enligt allmänna garantivillkor som gäller hos företaget "WIŚNIOWSKI" Sp. z o.o. S.K.A. Garantin omfattar inte funktionsstörningar på styrordning orsakade av ett starkt magnetiskt fält från elkrafts- eller radioanordningar som finns i närheten. Om man modifierar portautomatiken eller använder icke originaldelar medför det att garantin upphör att gälla.

Garantin täcker inte saker som skall utföras av användaren själv, vilka specificeras i portinstallations- och användningsinstruktionerna.

Garantin omfattar inte skador som uppstår till följd av följande händelser:

- icke professionell montering och anslutning,
- påverkan från yttre faktorer såsom eld, vatten, onormala miljöförhållanden,
- mekaniska skador som uppstår till följd av olycksfall, fall, kollision,
- förstöring till följd av vårdslöshet eller näsvishet,
- brister i underhåll,
- reparationer utförda av icke kvalificerade personer,
- användande av komponenter från tredje part,
- normalt komponentslitage t.ex.:
 - automatströmbrytare.

[A000030] "WIŚNIOWSKI" Sp. z o.o. S.K.A. förbehåller sig rätten att utan förvarning införa konstruktionsändringar som följer av den tekniska utvecklingen, som inte ändrar produktens funktionalitet.

De införda konstruktionsändringarna ska genomgå undersökningar med syfte att bekräfta produktens överensstämmelse med tillämpliga EU-direktiv.

Dokumentationen ägs av företaget "WIŚNIOWSKI" Sp. z o.o. S.K.A. Kopiering, efterbildning eller användning av dokumentationen, helt eller delvis, är förbjudet utan ägarens samtycke.

[A000048] Detta dokument har översatts från Polska. Vid avvikelser gäller den Polska versionen.

[D000284] 17. KOMPONENTER FÖR PORTAUTOMATIKEN MIDO

Beteckning	Namn på komponent	Antal
A	Fäste för portmantel	1
B	Fäste för överstycke	1
C	Kopplingslina	1
D	Handtag för linan	1
E	Låsbinne Ø 1.8x38	3
F	Sexkantskruv Ø 6x14	4
G	Sexkantskruv Ø 8x16	4
H	Bult Ø 8x25	2
I	Bricka Ø 6	4
J	Upphängningsdon för styrskena	1
K	Portautomatiksäste	2
L	Bult Ø 8x90	1
M	Mutter Ø 6	4
N	Mutter Ø 8	4
O	Sändare	1
R	Fjärilsmuttrar Ø 6	4
S	Upphängningsdon för skena	2
T	Rak koppling	1
U	Varningsetikett	1
W	Skruv 6,3x16	4
Y	Skruv för trä 8x70	4
Z	Mantel 10x60	4
A1	Fjäderbricka Ø 6	4

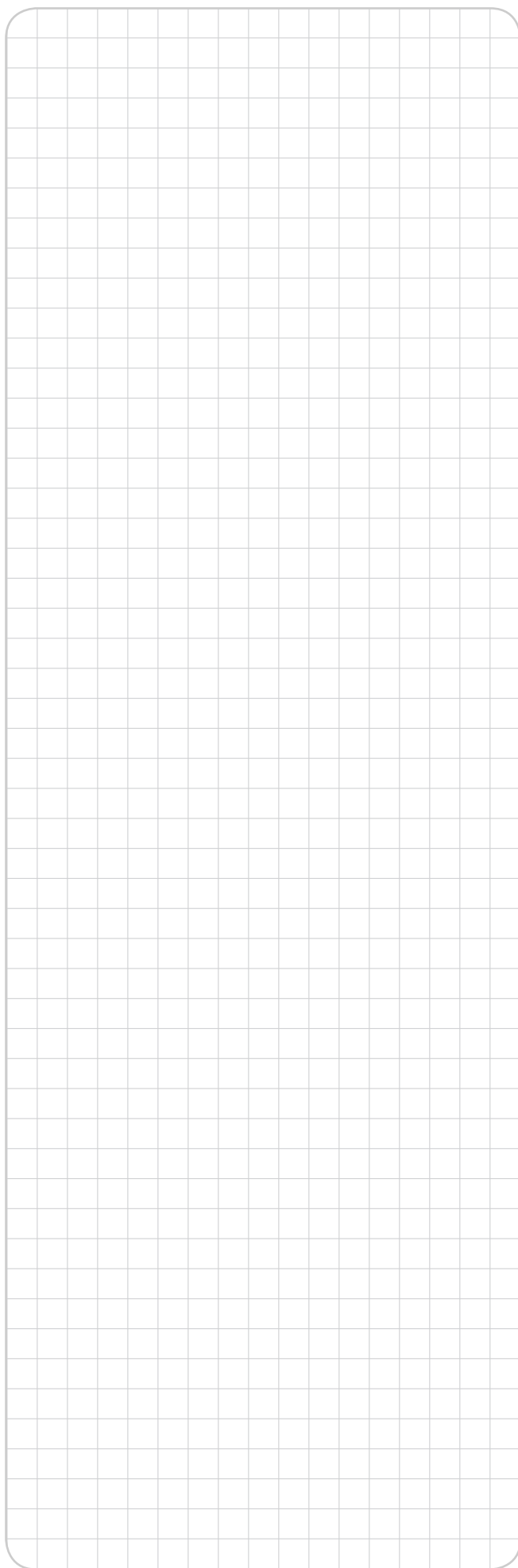
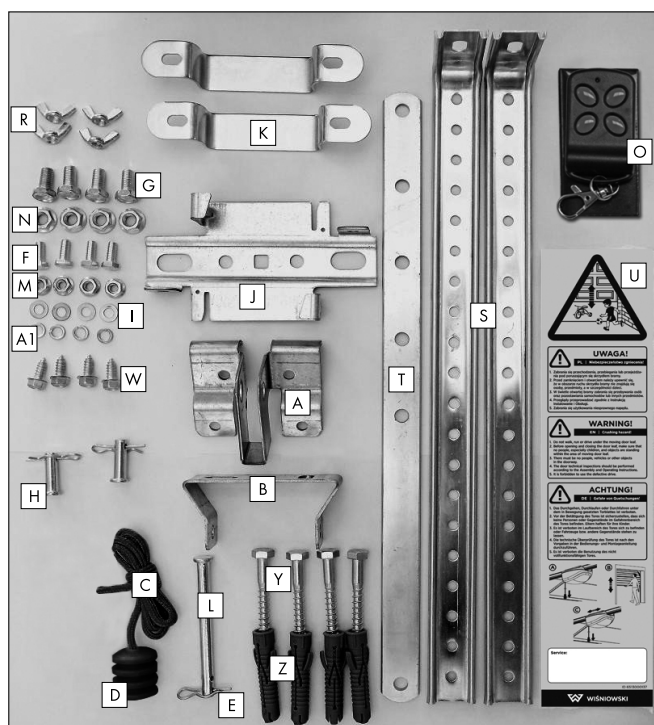

[D000271] 18. FRÅGOR OCH SVAROSÉES

Orsak	Åtgärd
Dioden på sändaren (fjärrkontollen) lyser inte	<ul style="list-style-type: none"> • Byt batterier, eventuellt byt sändaren.
Styrfunktion reagerar inte på signal som kommer från en felfri sändare (fjärrkontollen)	<ul style="list-style-type: none"> • Kontrollera kontrollerns eltiliförsel. • Programmera sändaren.
Styrfunktioner fungerar korrekt men porten rör sig inte	<ul style="list-style-type: none"> • Kontrollera om kedjan och kuggstång griper i varandra. • Kontrollera funktionen för manuell avblockering av portautomatik
Portautomatiken stannar inte efter att ha påträffat ett hinder	<ul style="list-style-type: none"> • Kontrollera om överbelastningsskyddet är korrekt justerat.
Portautomatiken stannar strax efter igångsättning	<ul style="list-style-type: none"> • Kontrollera om överbelastningsskyddet är korrekt justerat.
Porten stannar inte i öppet/stängt läge	<ul style="list-style-type: none"> • Kontrollera funktionen för ändlägesbrytare.
Portautomatiken öppnas, det stängs inte, fotoceller finns monterade	<ul style="list-style-type: none"> • Kontrollera tillkoppling av fotoceller. • Kontrollera fotoceller.
Porten öppnas i slutet av stängningsfasen	<ul style="list-style-type: none"> • Kontrollera funktionen för ändlägesbrytare. • Kontrollera om överbelastningsskyddet är korrekt justerat.
Porten öppnas i slutet av öppningsfasen	<ul style="list-style-type: none"> • Kontrollera funktionen för ändlägesbrytare. • Kontrollera om överbelastningsskyddet är korrekt justerat.

Vid tvivel eller om orsaken inte kan åtgärdas kontakta en auktoriserad service.

1

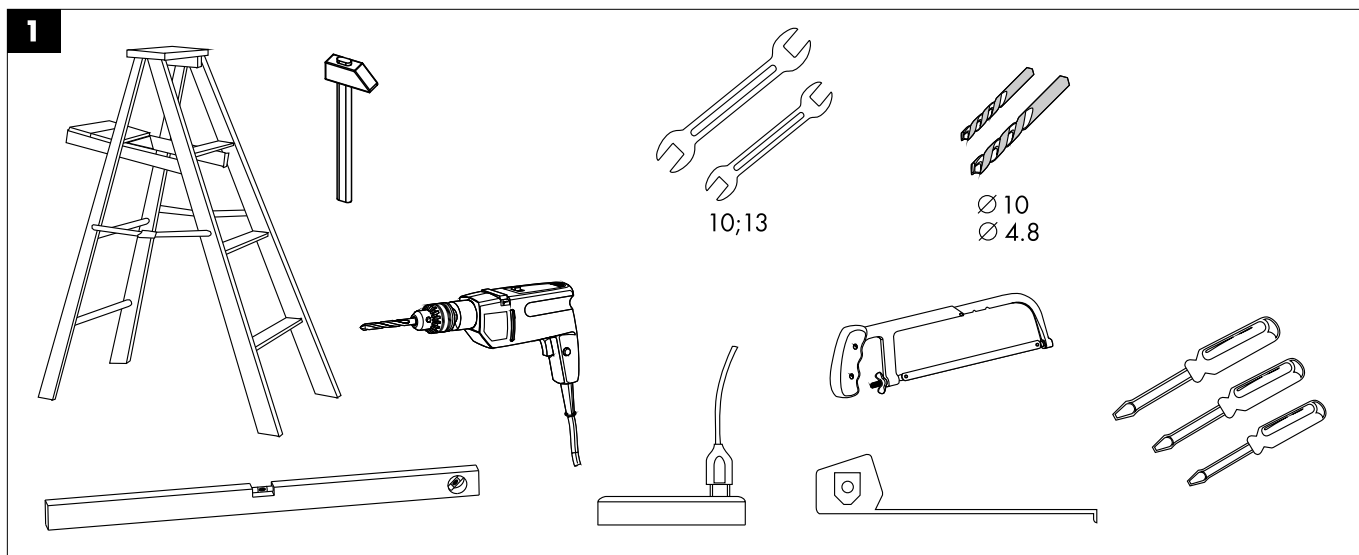

1.1

1.1a

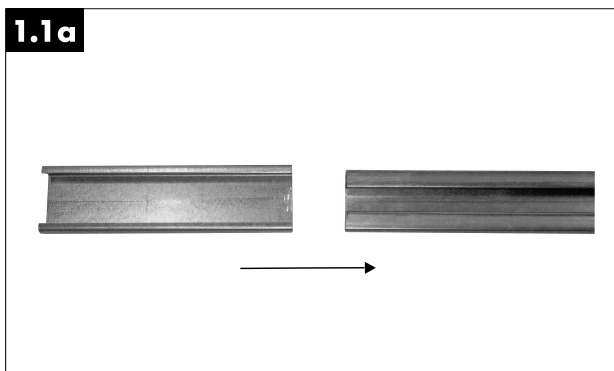

1.1b



1.1c

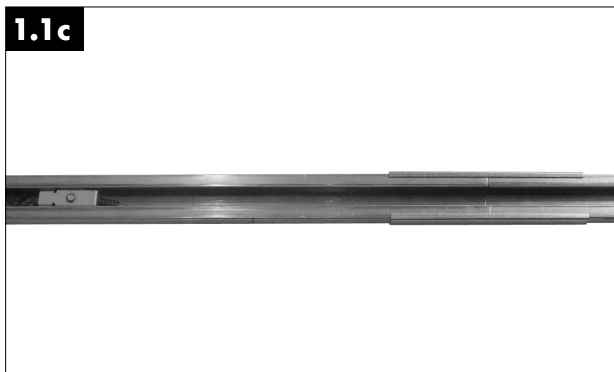

1.1d

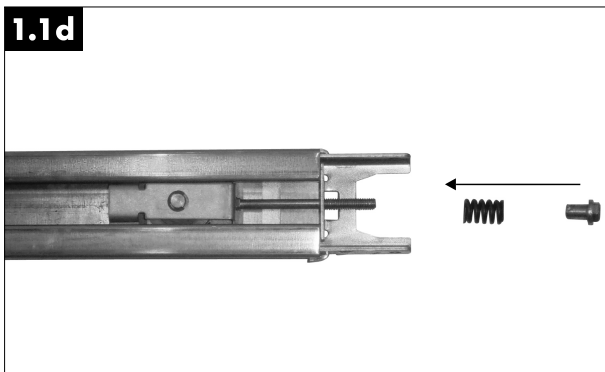

1.1e

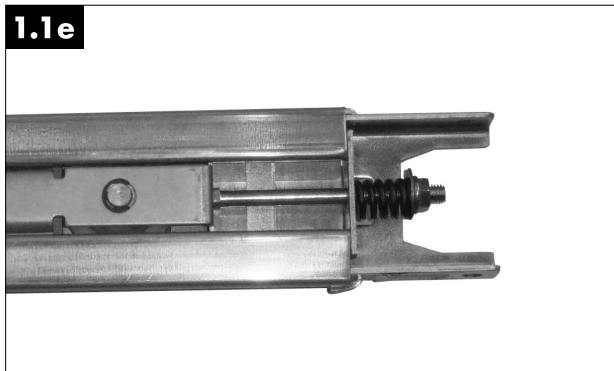

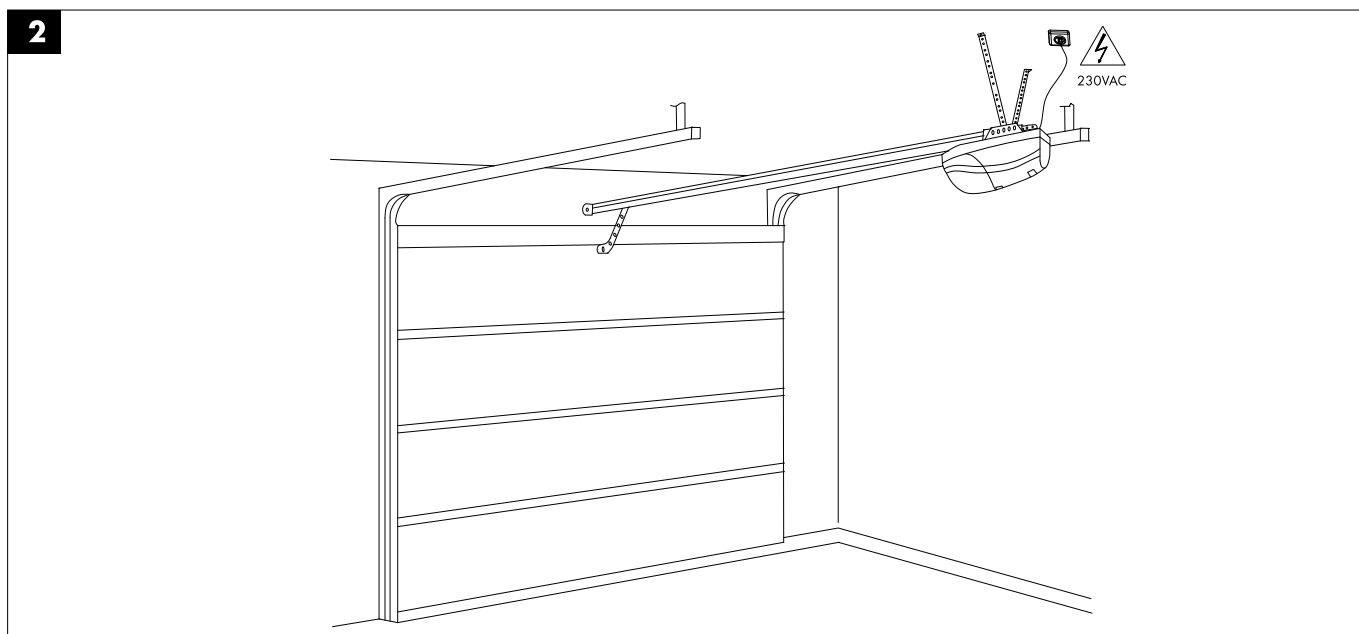
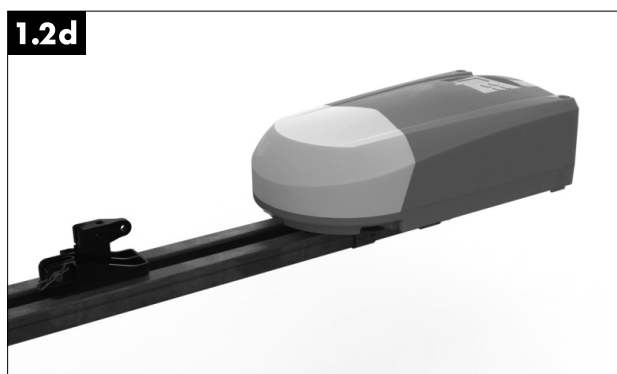
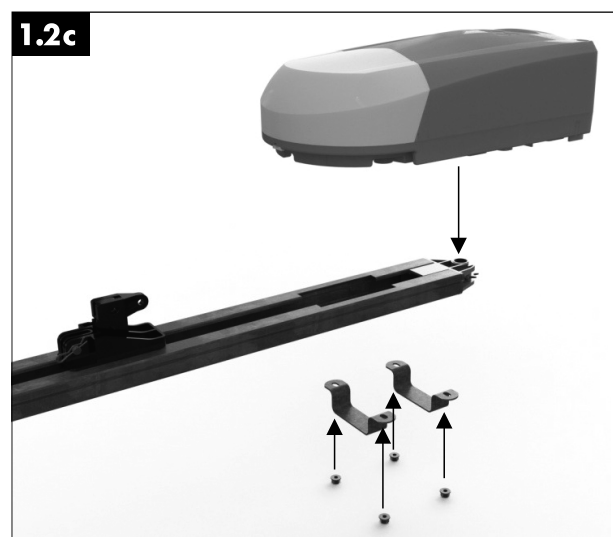
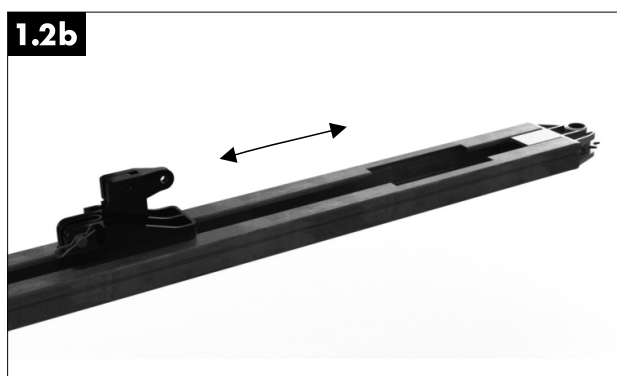
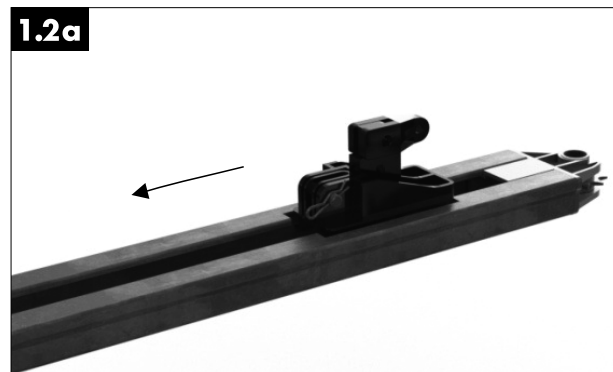
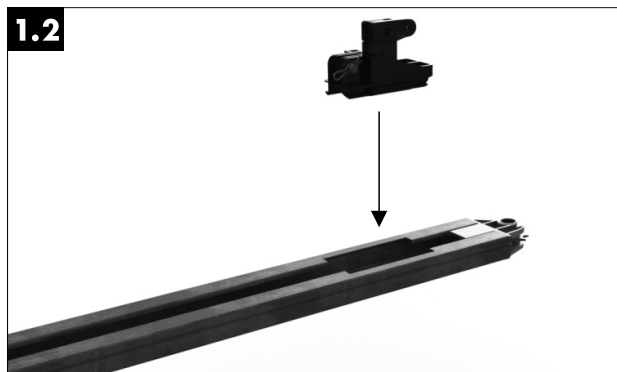

3 Novum, Progress, Komfort

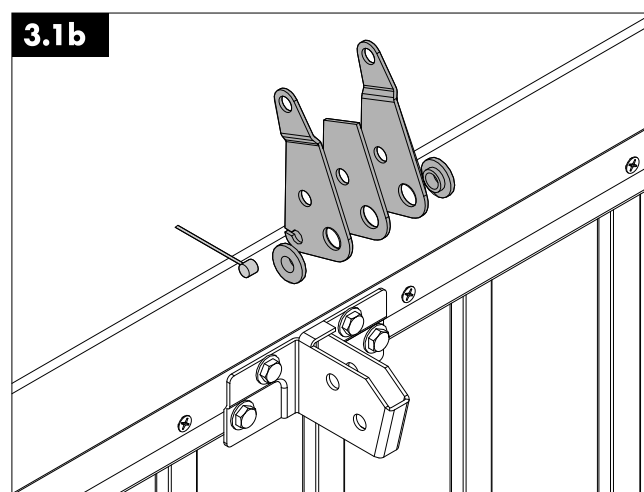
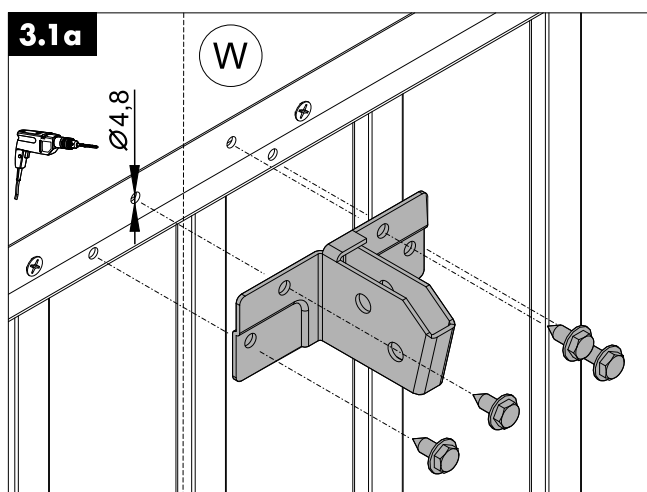
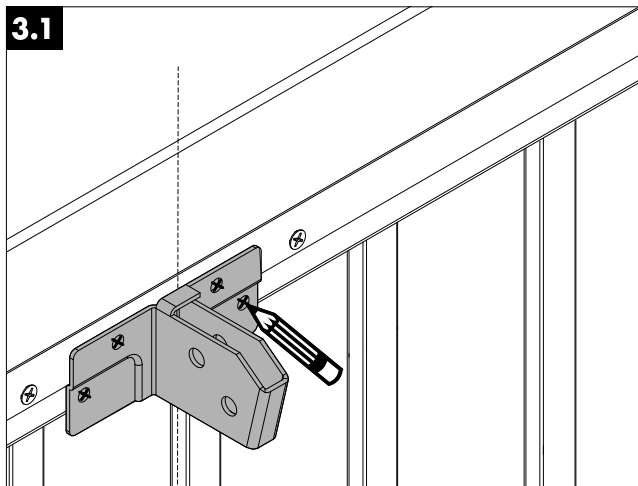
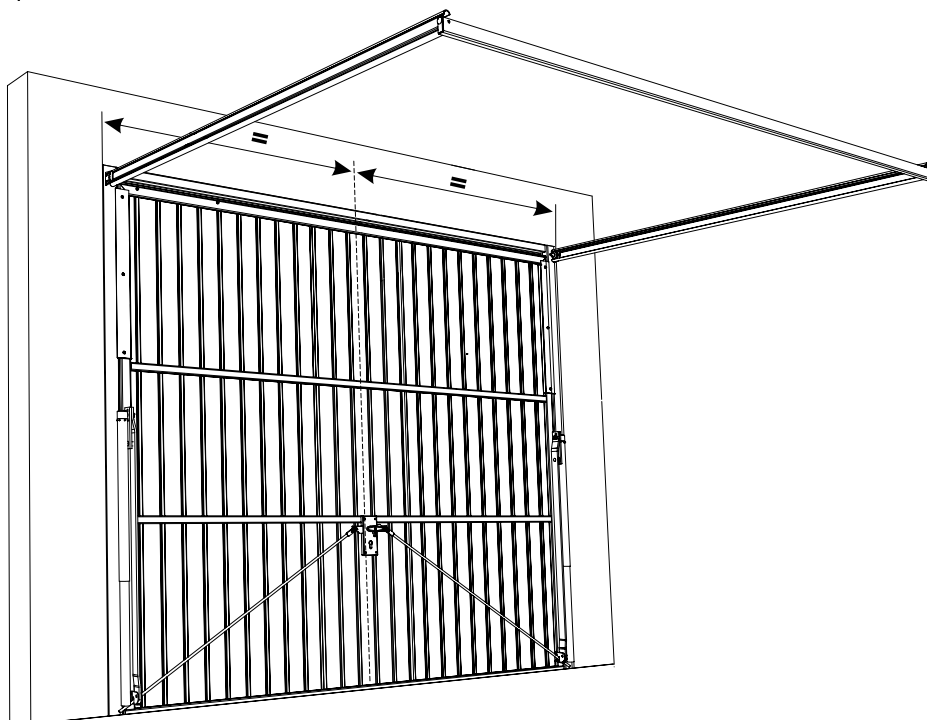

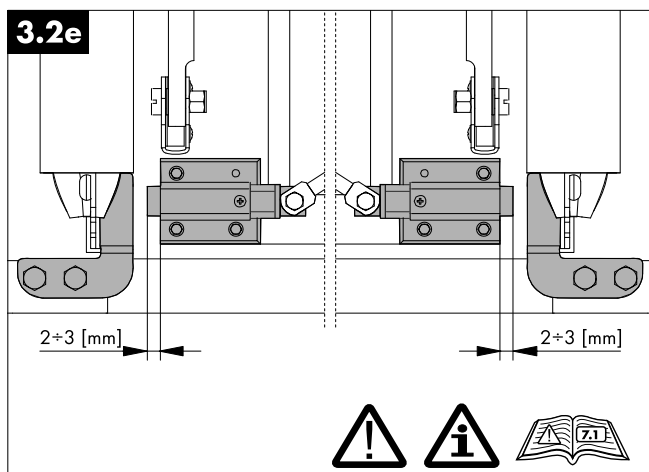
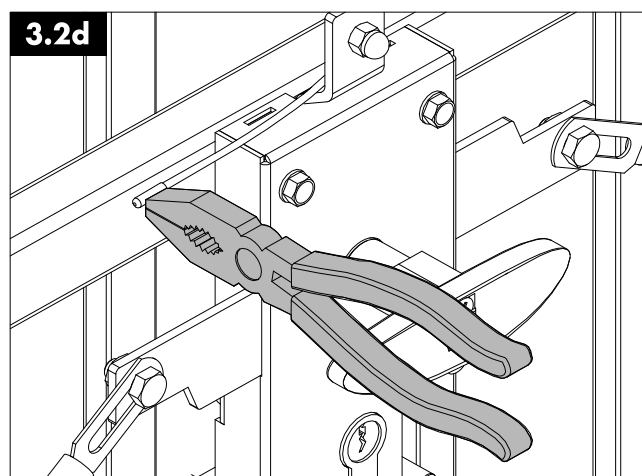
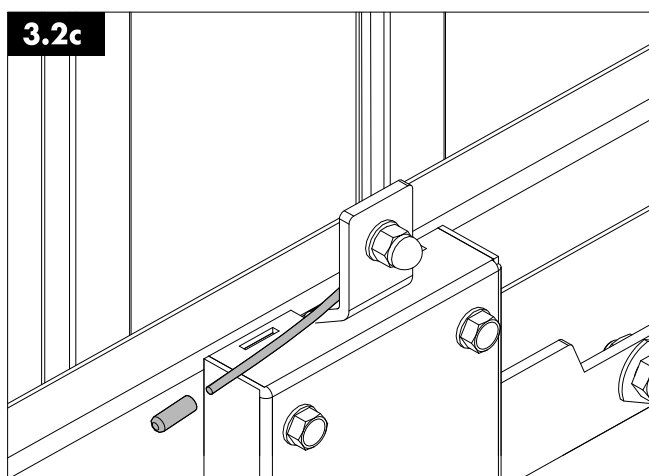
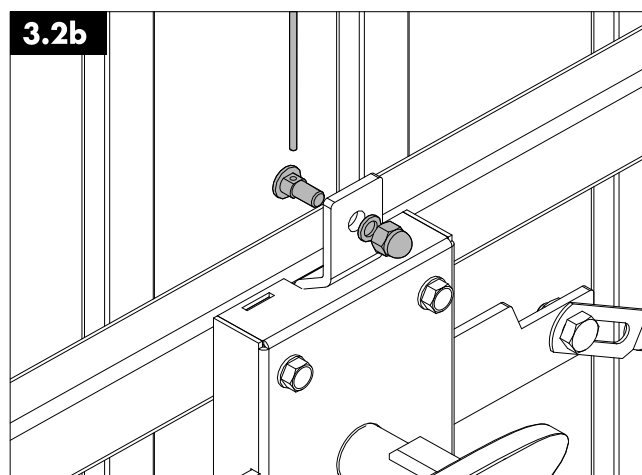
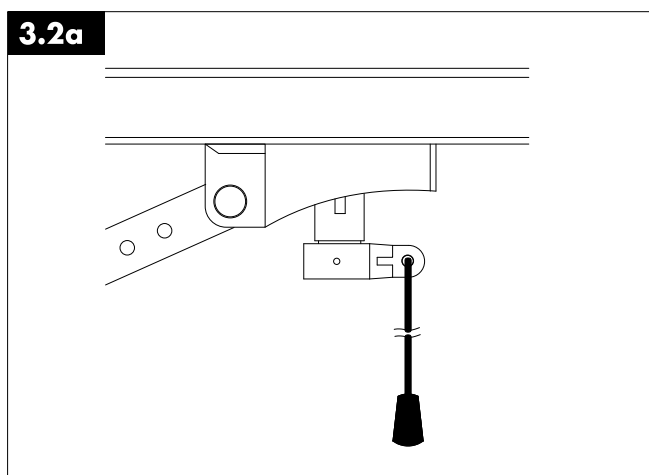
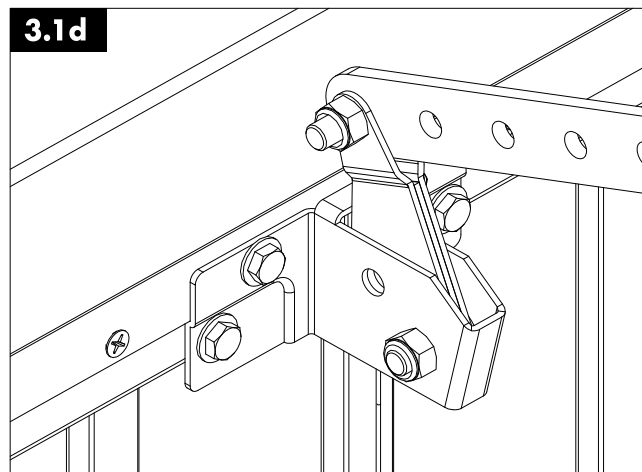
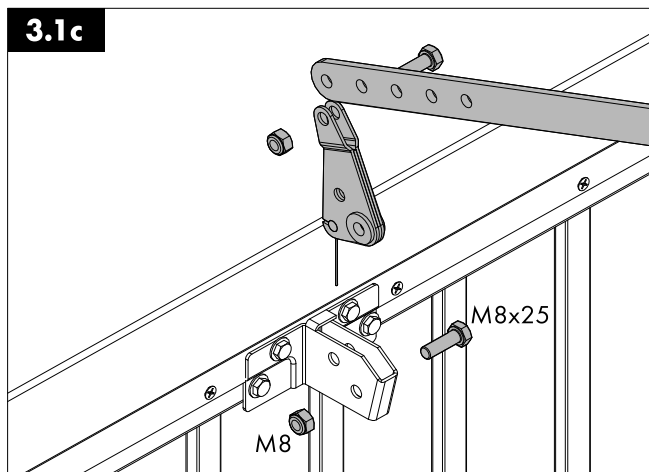

4 UniPro

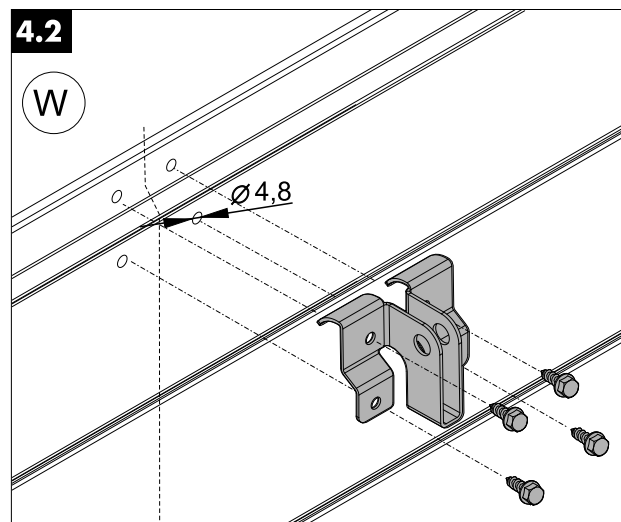
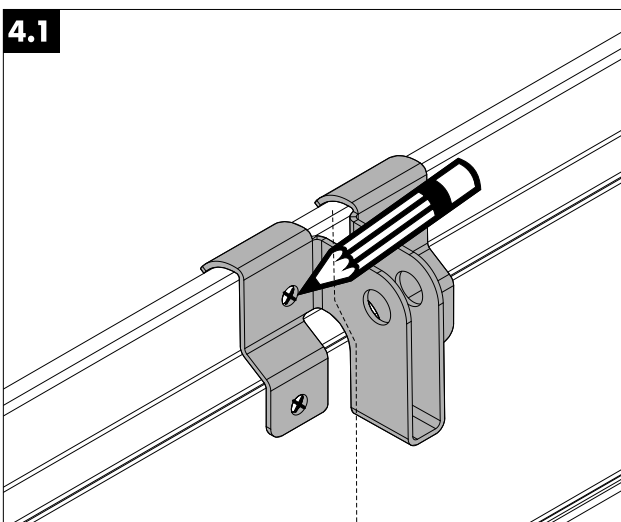
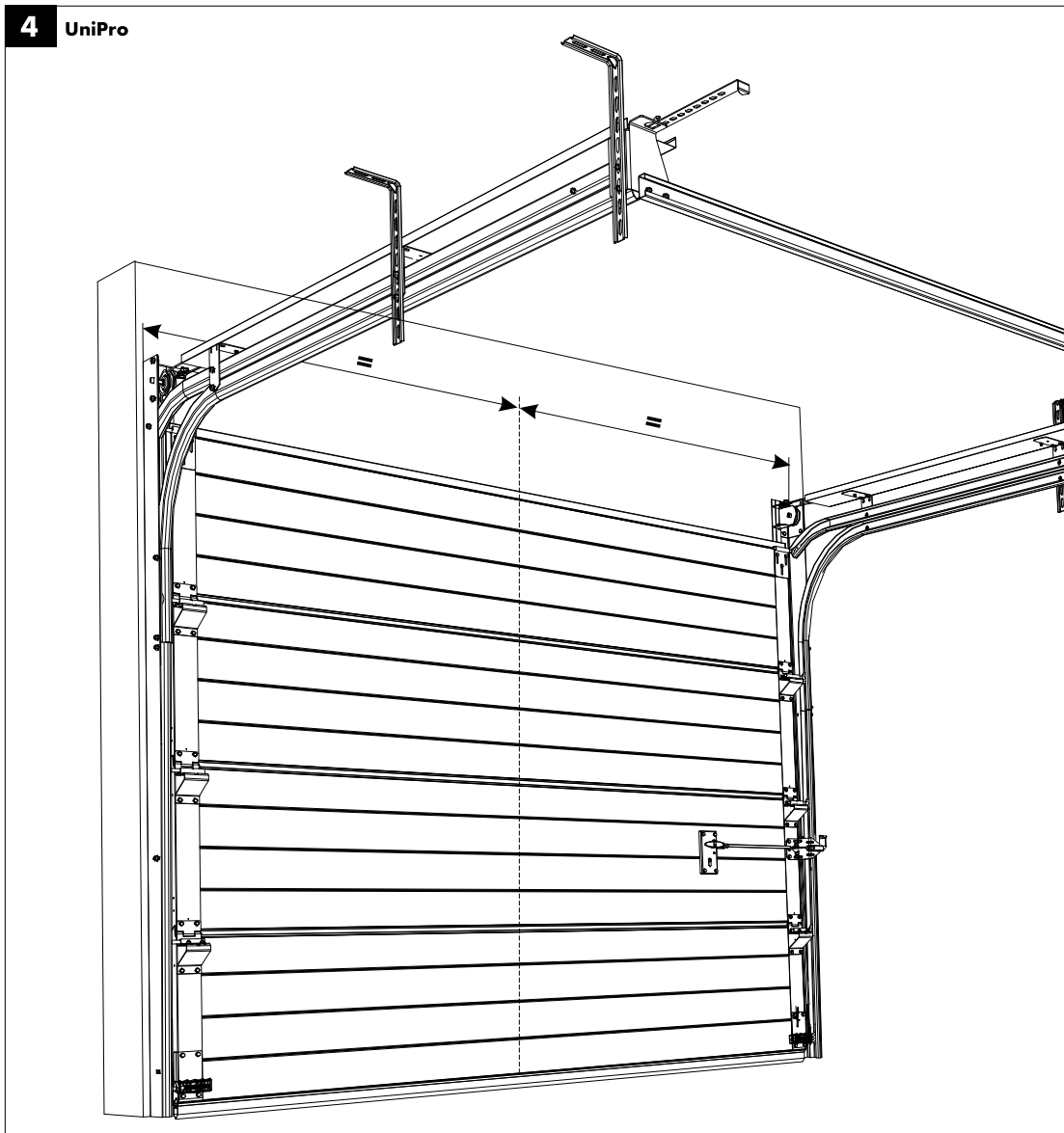

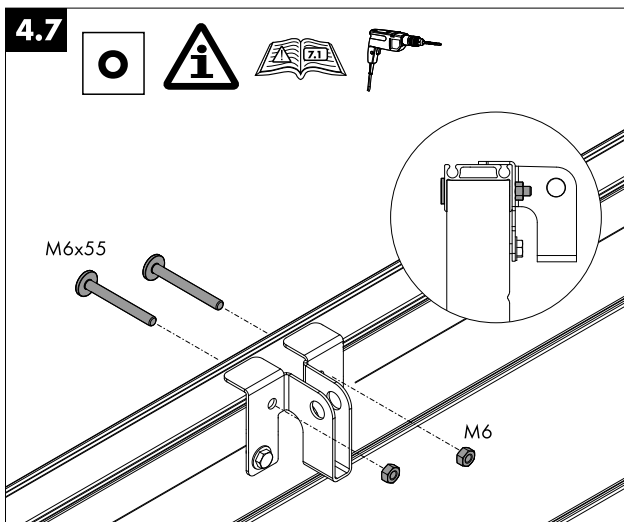
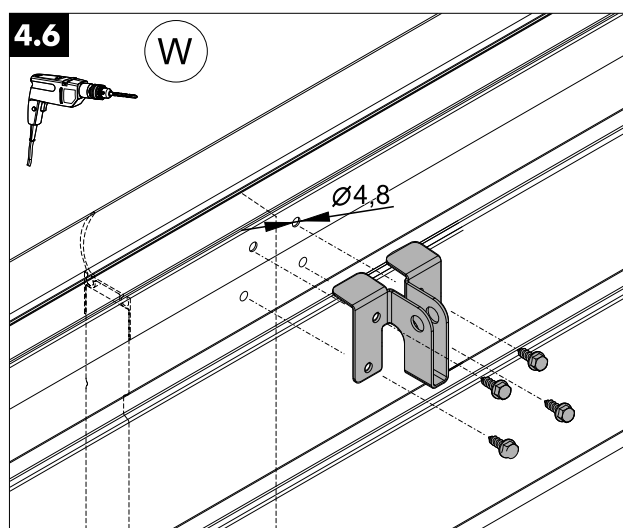
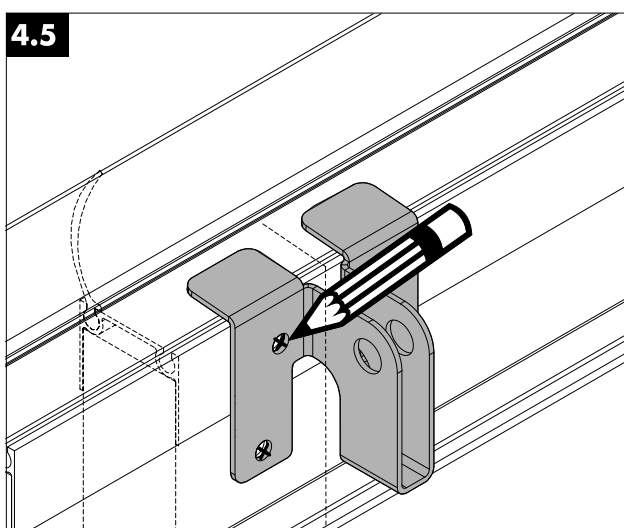
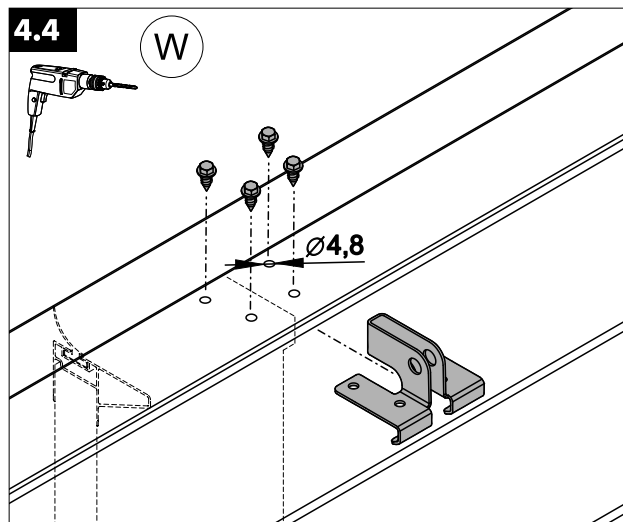
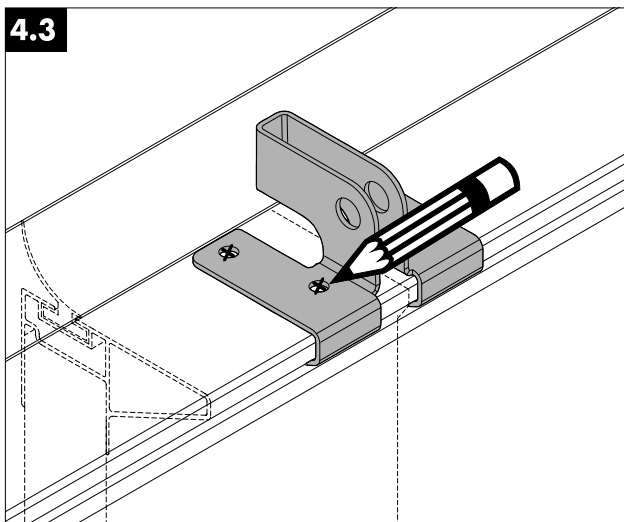

5

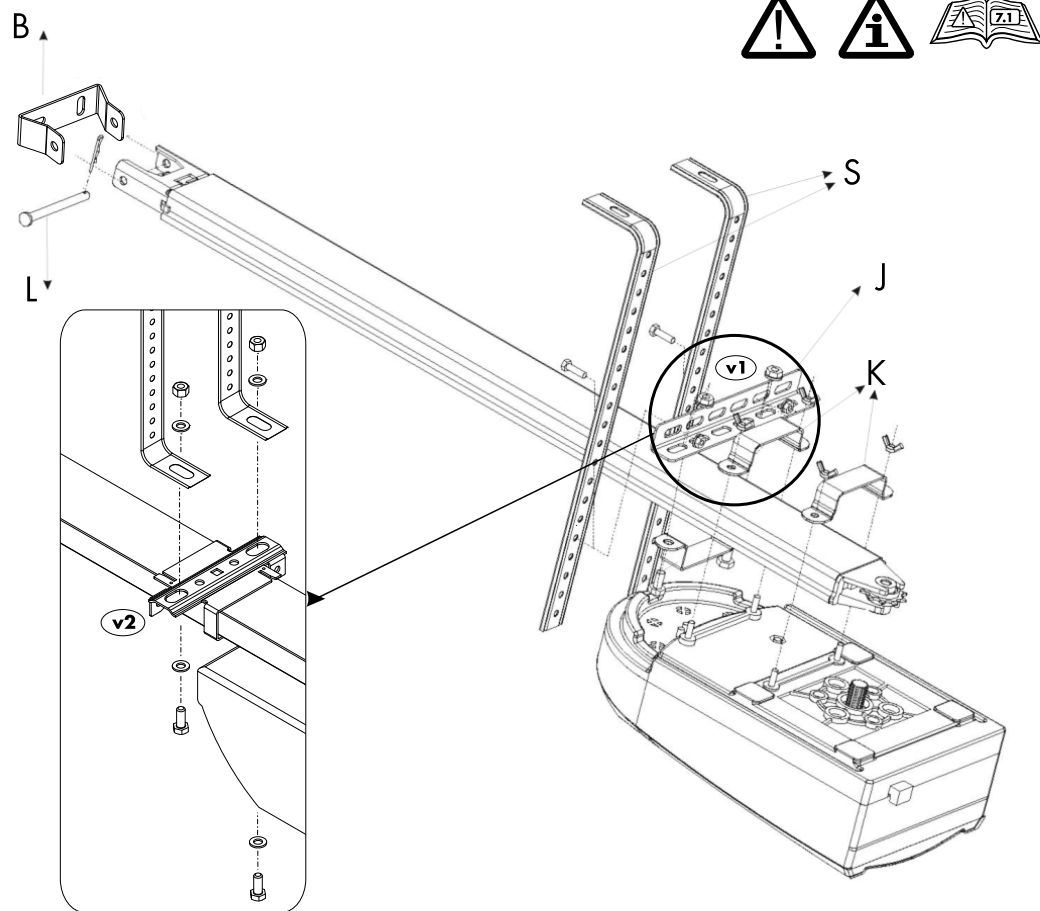

6

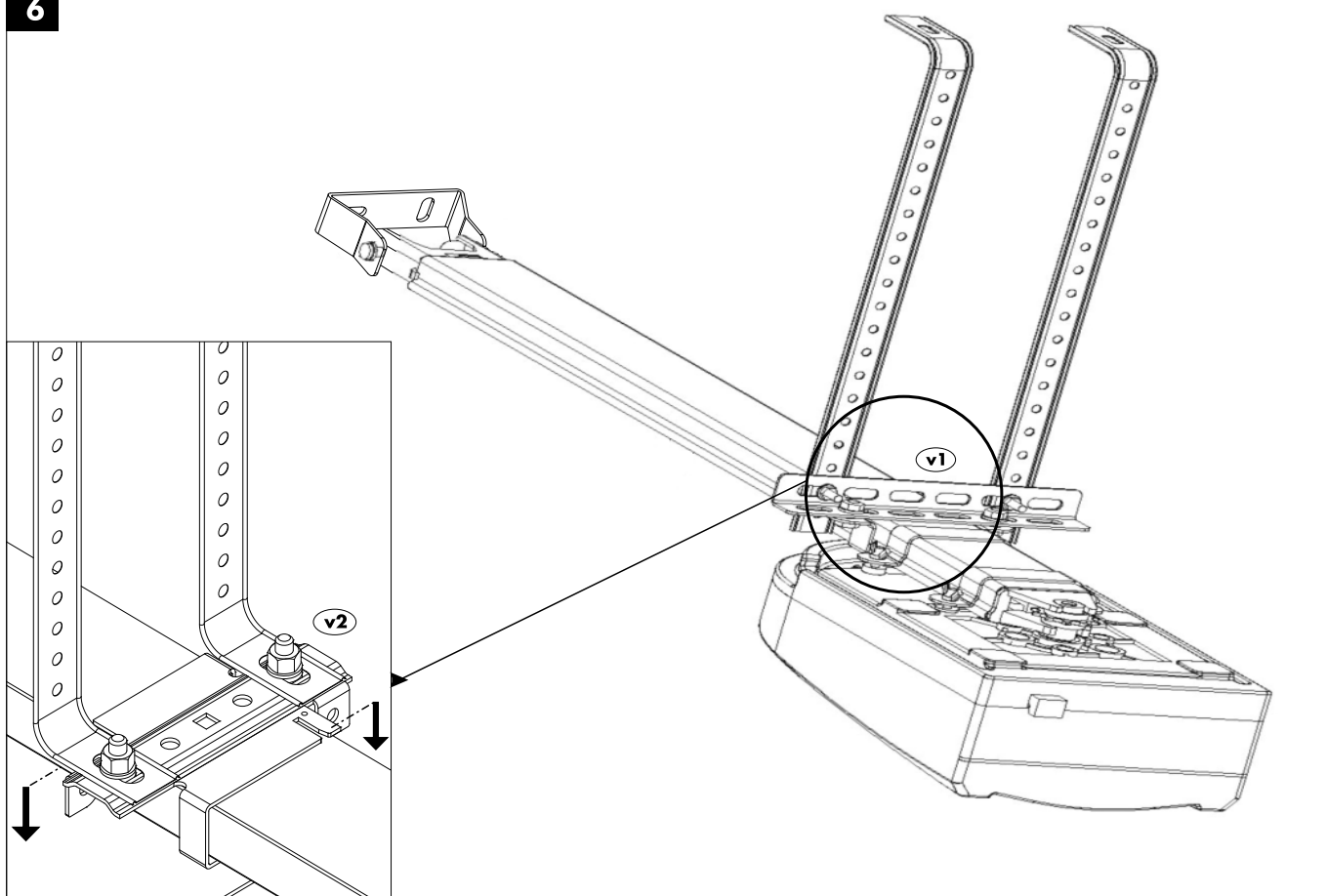

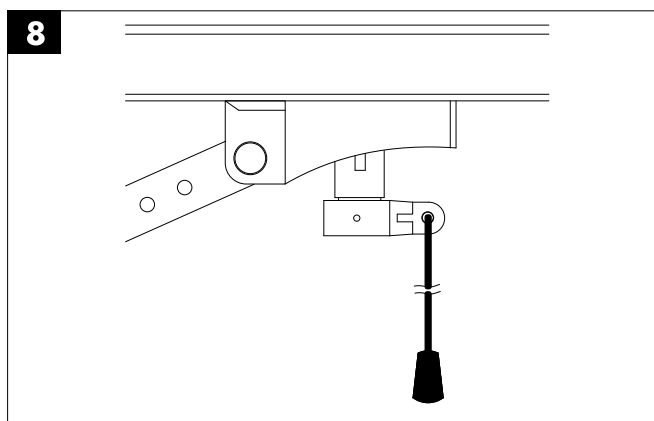
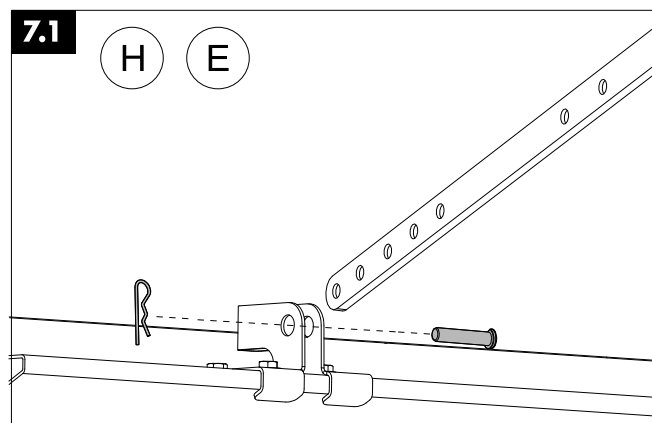
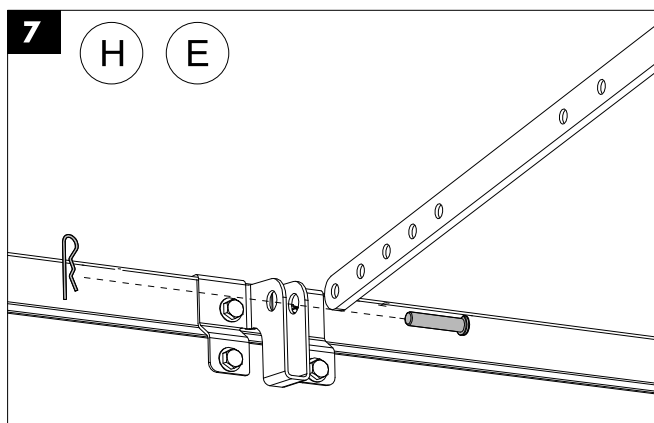

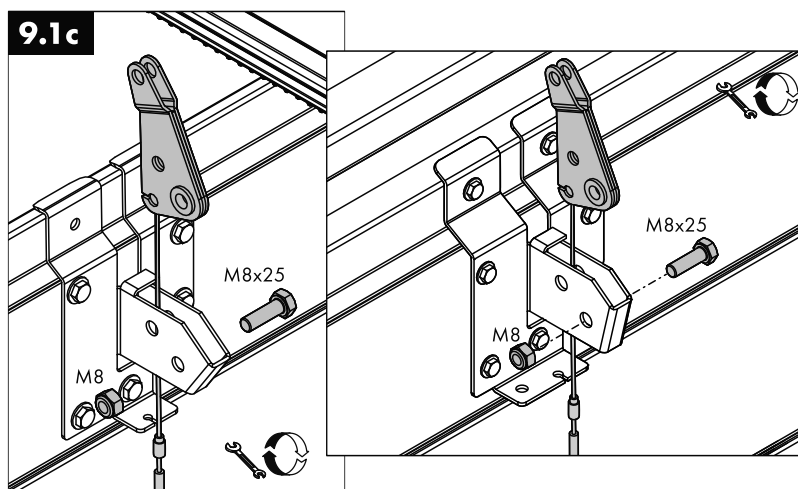
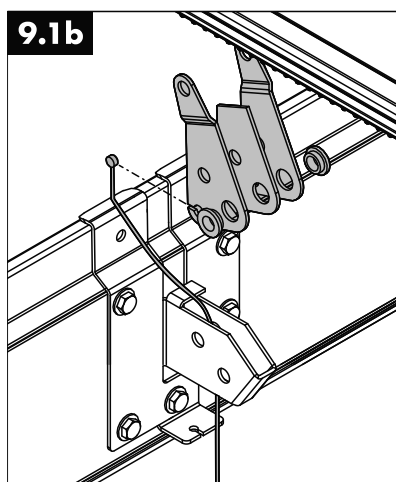
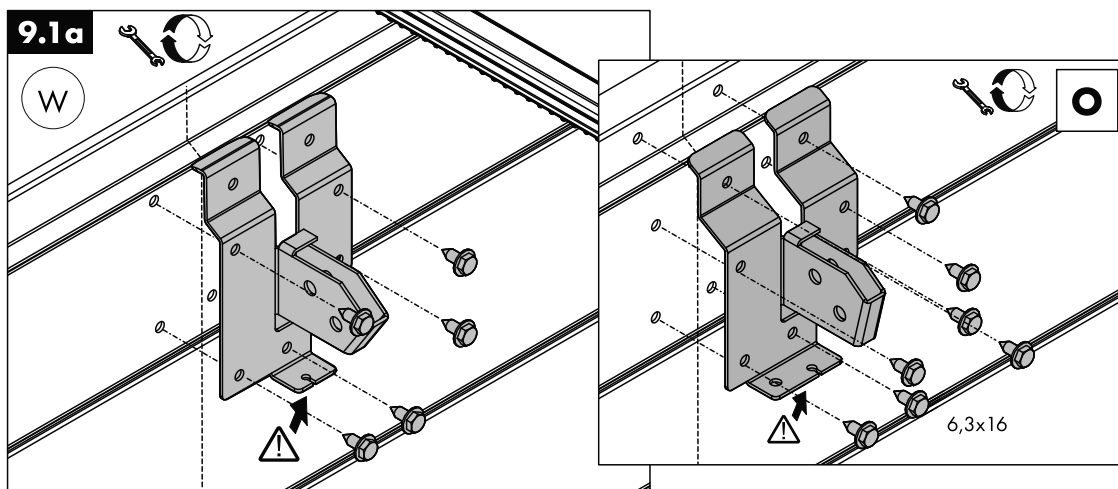
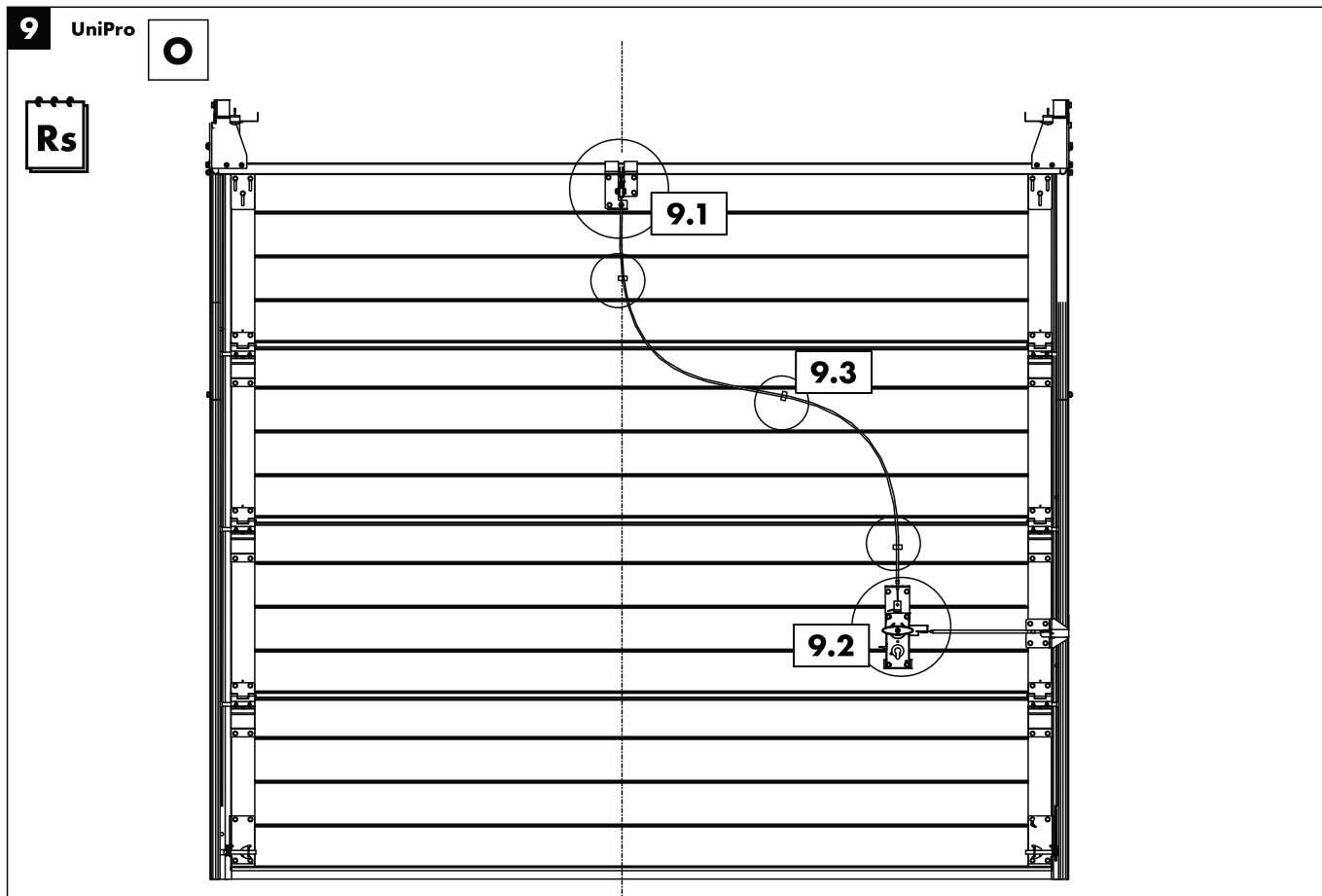

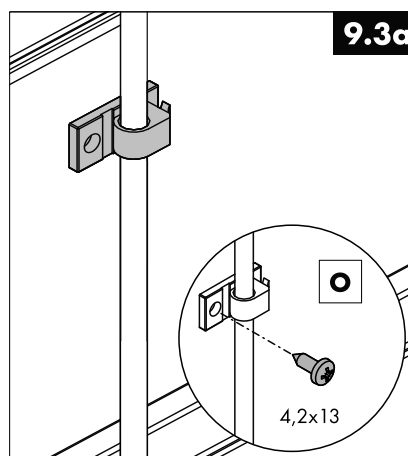
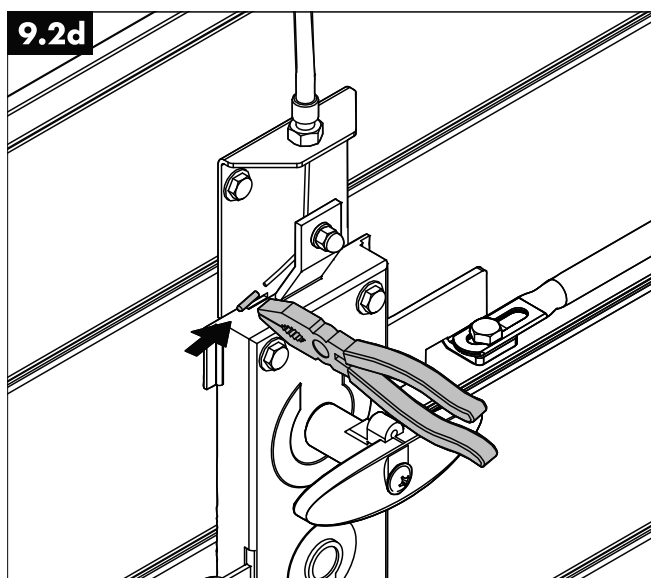
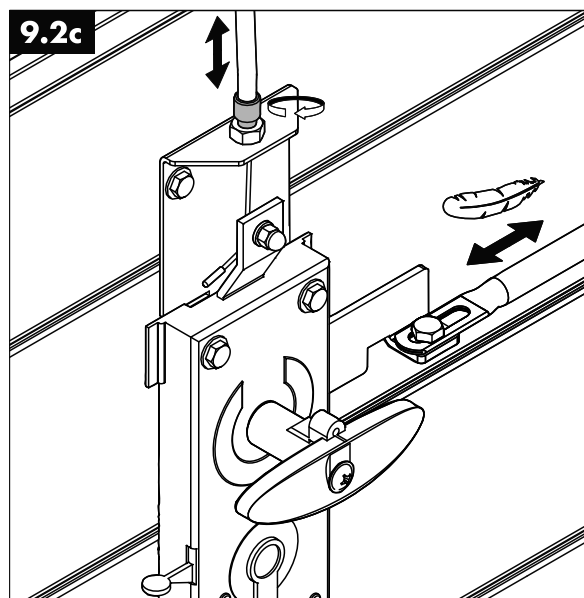
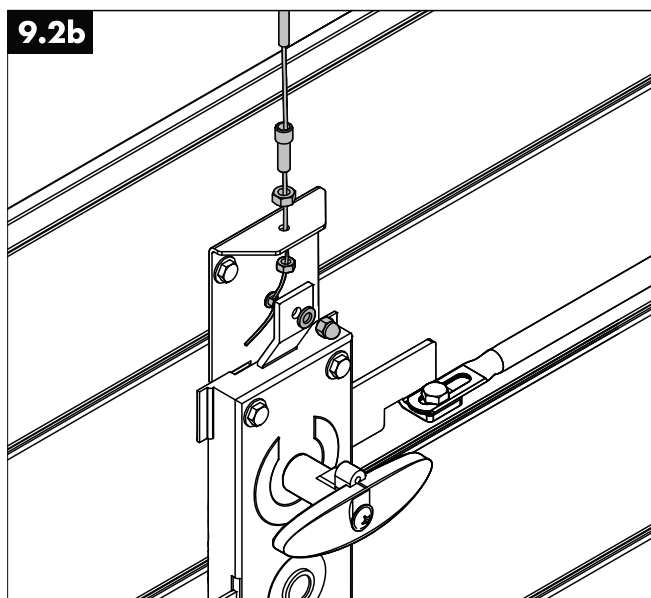
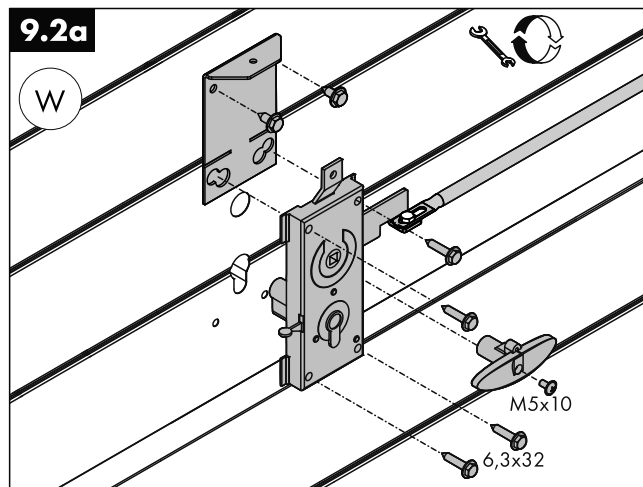
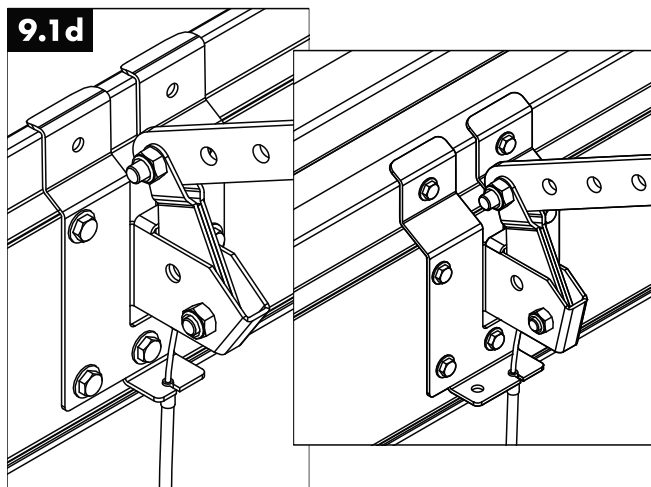

I

19



SOMFY

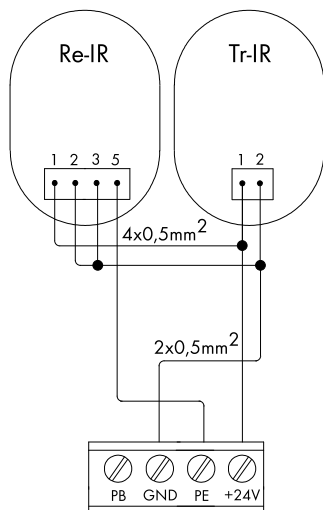

II

29

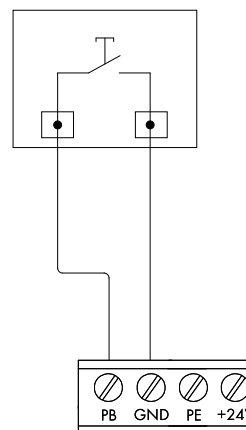

III

39

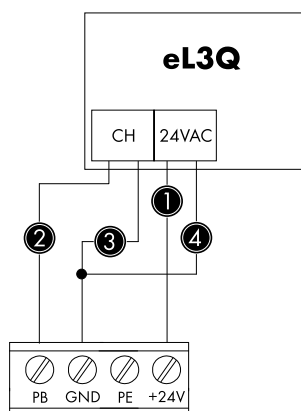

①	Pr
②	Pw
③	Pw
④	Pr

Montażysta: _____

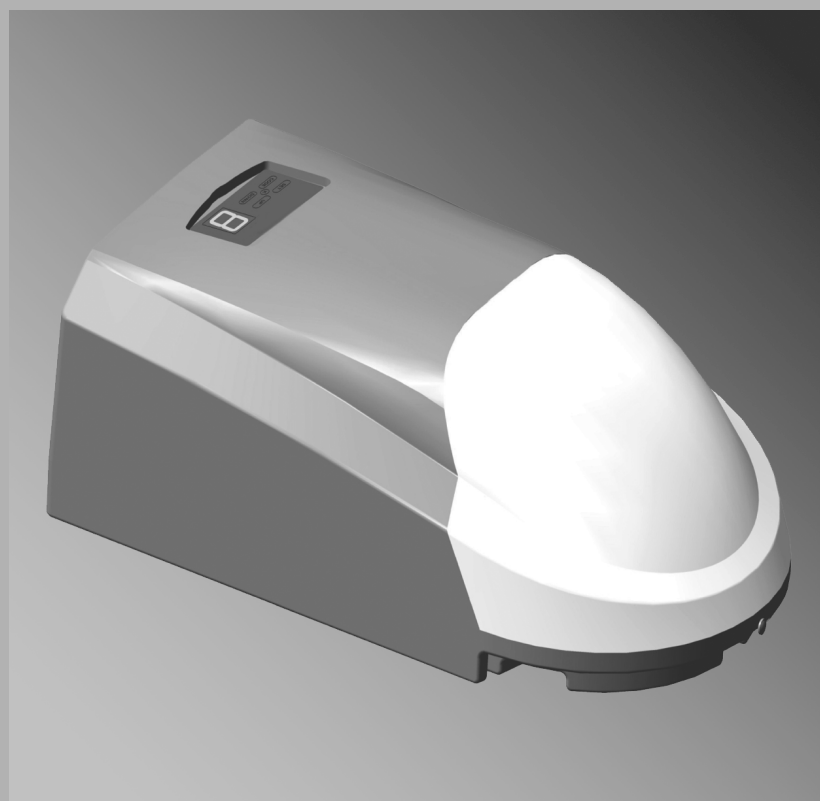

IIIO/MIDO/09/2014/ID-93017/KTM-653K113930170



WIŚNIEWSKI

"WIŚNIEWSKI" Sp. z o.o. S.K.A.
PL 33-311 Wielogłowy 153
TEL. +48 18 44 77 111
FAX +48 18 44 77 110
www.wisniowski.pl
N = 49° 40' 10" E = 20° 41' 12"